

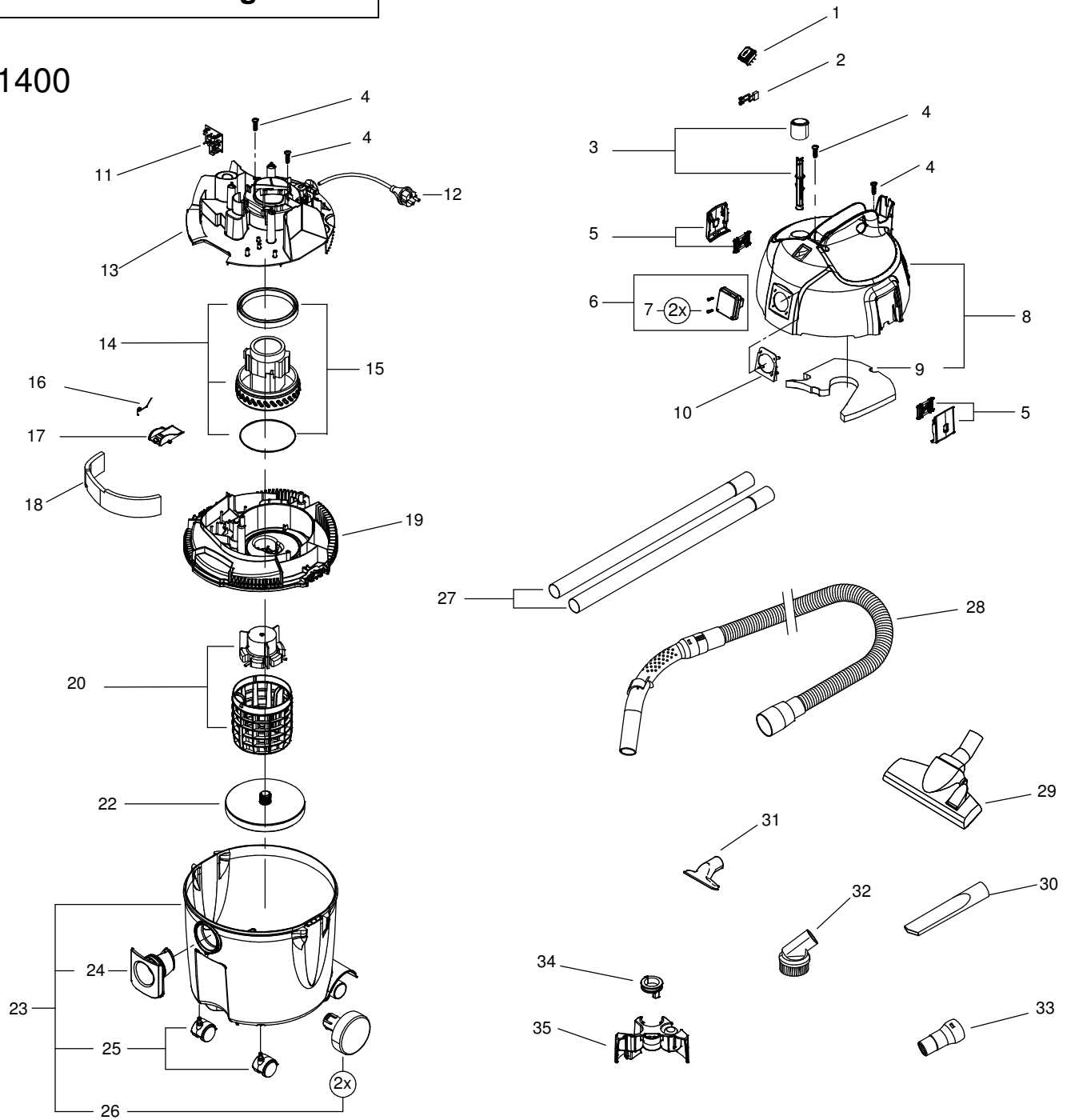

SS 1400



# SS 1400

09909000

| Nr. | Bezeichnung                     | Bestellnr. | Stk | Preis    | Nr. | Bezeichnung                         | Bestellnr. | Stk | Preis    |
|-----|---------------------------------|------------|-----|----------|-----|-------------------------------------|------------|-----|----------|
|     |                                 |            |     | CHF/Stk. |     |                                     |            |     | CHF/Stk. |
| 1   | Schalter 1-0-2 (Kit)            | 69909001   | 1   | 29.00    | 19  | Trägerplatte                        | 69909019   | 1   | 58.00    |
| 2   | Entstörkondensator (Kit)        | 69909002   | 1   | 24.00    | 20  | Filterstützkorb mit Schwimmer (Kit) | 69909020   | 1   | 58.00    |
| 3   | Filterreinigungsknopf (Kit)     | 69909003   | 1   | 18.50    | 21  |                                     |            |     |          |
| 4   | Schraube 5x18 PZ2               | 69909004   | 4   | 2.00     | 22  | Filterspannscheibe                  | 69909022   | 1   | 9.50     |
| 5   | Verschlussklammer (Kit)         | 69909005   | 1   | 22.00    | 23  | Behälter (Kit)                      | 69909023   | 1   | 100.00   |
| 6   | Steckdose Schuko 16A/250V (Kit) | 69909006   | 1   | 51.00    | 24  | Fitting (Kit)                       | 69909024   | 1   | 11.00    |
| 7   | Schraube 3.5x18 TX10            | 69909007   | 2   | 7.00     | 25  | Lenkrolle                           | 69909025   | 2   | 22.00    |
| 8   | Haube mit Schalldämmung (Kit)   | 69909008   | 1   | 82.00    | 26  | Rad                                 | 69909026   | 2   | 9.50     |
| 9   | Schalldämmplatte                | 69909009   | 1   | 11.00    | 27  | Verlängerungsrohr                   | 69909027   | 1   | 44.00    |
| 10  | Steckdosenplatte                | 69909010   | 1   | 22.00    | 28  | Saugschlauch mit Handrohr           | 69909028   | 1   | 58.00    |
| 11  | Elektronik 230V                 | 69909011   | 1   | 91.00    | 29  | Bodendüse                           | 69909029   | 1   | 51.00    |
| 12  | Netzkabel H05VV-F 3G1,5         | 69909012   | 1   | 27.50    | 30  | Fugendüse                           | 69909030   | 1   | 11.00    |
| 13  | Spannplatte                     | 69909013   | 1   | 51.00    | 31  | Universaldüse                       | 69909031   | 1   | 14.50    |
| 14  | Motor 220-240V (Kit)            | 69909014   | 1   | 153.00   | 32  | Bürstendüse                         | 69909032   | 1   | 14.50    |
| 15  | Motorlagerung (Kit)             | 69909015   | 1   | 30.00    | 33  | Werkzeugmuffe                       | 69909033   | 1   | 14.00    |
| 16  | Schenkelfeder Klappe            | 69909016   | 1   | 4.00     | 34  | Rohrhalter (Kit)                    | 69909034   | 1   | 5.50     |
| 17  | Klappe Filterreinigung          | 69909017   | 1   | 9.50     | 35  | Zubehör Organizer                   | 69909035   | 1   | 14.00    |
| 18  | Absorber Trägerplatte           | 69909018   | 1   | 7.00     |     |                                     |            |     |          |