

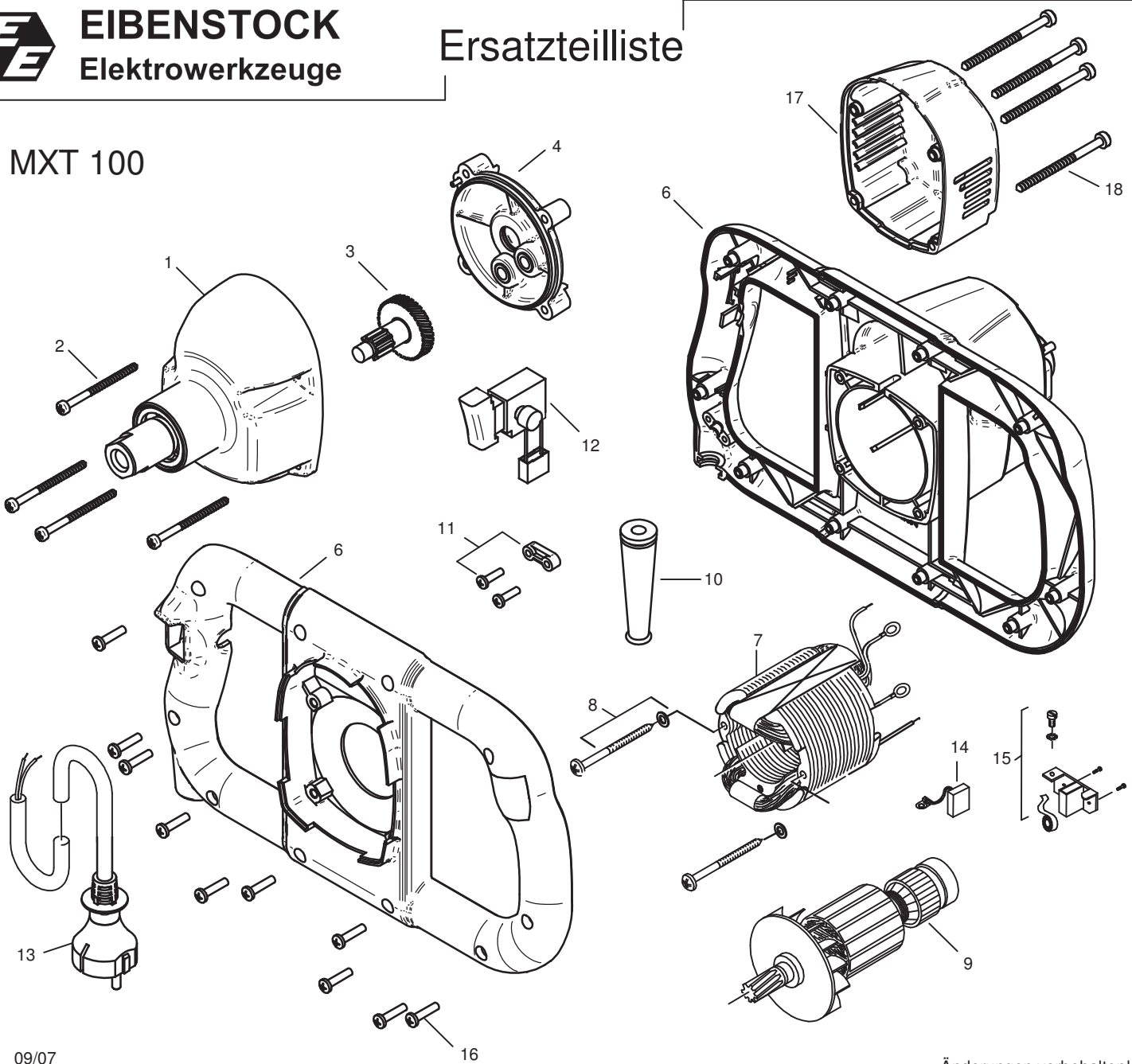

EIBENSTOCK
Elektrowerkzeuge

Ersatzteilliste

MXT 100



09/07

Änderungen vorbehalten!

MXT 100 - 230 V

071C6000

Nr.	Bezeichnung	Bestellnr.	Stk	Preis	Nr.	Bezeichnung	Bestellnr.	Stk	Preis
				CHF/Stk.					CHF/Stk.
1	Getriebe, kpl.	771C640U	1	66.00	10	Kabeltülle	771C6255	1	4.00
2	Plastschraube 4,8x55	771C6804	4	2.00	11	Zugentlastung, kpl.	771C633U	1	3.00
3	Ritzelwelle, kpl.	771C649U	1	40.00	12	Einbauschalter	80600135	1	51.00
4	Getriebelagerschild, kpl.	771C661U	1	33.00	13	Anschlußleitung, kpl.	771C6340	1	18.50
5					14	Kohlebürste, kpl. 6,3x10x18	80700013	2	11.00
6	Motorgehäuse, kpl.	771C6200	1	37.00	15	Kohlehalter, kpl.	771C622U	2	7.50
7	Polring, kpl	771C6150	1	37.00	16	Plastschraube 4,2x22	771C6801	10	2.00
8	Plastschraube 4,2x70; U-Scheibe 4,3	771C6802	2	2.00	17	Kappe	771C6240	1	9.50
9	Anker, kpl.	771C610U	1	58.00	18	Plastschraube 4,2x60	771C6803	4	2.00