

CATALOGUE  
2019

The RUBI logo is a diamond-shaped emblem with a red upper half and a black lower half, separated by a white border. The word "RUBI" is written in white, bold, sans-serif capital letters across the black section.

**RUBI**





01

## INFORMATIONS SUR L'ENTREPRISE



4  
19

02

## COUPE-CARREAUX MANUEL DE LA CÉRAMIQUE

- Coupes-carreaux manuels pour la céramique.
- Accessoires de coupe-carreaux.
- Coupes-carreaux manuels pour les matériaux de construction.



20  
67

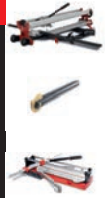

03

## SLAB SYSTEM. COUPE ET MANIPULATION DE GRANDS FORMATS

- Coupe grand format.
- Manipulation grand format.
- Installation grand format.



68  
79



04

## SCIE ÉLECTRIQUE DE LA CÉRAMIQUE

- Scies à onglets électriques.
- Scie circulaire et aspirateur.



80  
111



05

## DISQUES DIAMANTÉS

- Disques de diamant coupe à sec.
- Disques de diamant coupe à eau.



112  
125



06

## PERÇAGE

- Outils de perçage pour carreaux de céramique, grès, marbre, granit et autres matériaux.



126  
137

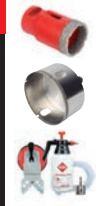

07

## POLISSAGE ET ÉBAUCHE

- Disques et meules.
- Disques et blocs de polissage.



140  
145





08

## MALAXEUR

- Malaxeurs électriques.
- Fouet de malaxeurs.



146  
159



09

## OUTILS POUR LA POSE ET LA FINITION DE LA CÉRAMIQUE

- Truelles, peignes, taloches, truelles en caoutchouc et spatules.
- Marqueurs, burins, gabarits et outils utiles pour carrelage.
- Marteaux, tenailles et applicateurs de mortier à joints.



160  
197



10

## ACCESSOIRES POUR LA POSE ET LA FINITION DE LA CÉRAMIQUE

- Mesure et ajustement.
- Croisillons.
- Système de nivellement.



198  
217



11

## PRODUITS EN CAOUTCHOUC ET EN PLASTIQUE POUR LA CONSTRUCTION

- Goulotte.
- Produits en caoutchouc pour la construction.
- Produits en plastique pour la construction.



218  
242



12

## ÉQUIPEMENT DE SÉCURITÉ

- Equipement personnel pour le professionnel de la construction.



243  
247



13

## ACCESSOIRES DE NETTOYAGE ET D'ENTRETIEN

- Produits et accessoires pour le nettoyage et la mise en place de la céramique.
- Nettoyants et polis.



248  
265



14

## PAL BOX ET EXPOSANTS

- Index par références.



266  
274



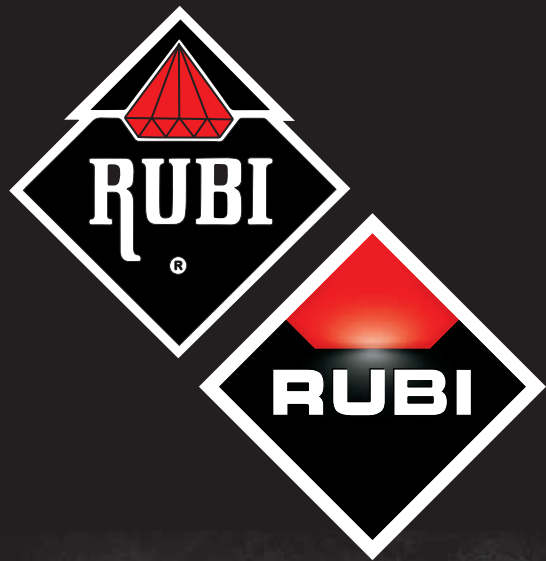

# UNE MARQUE AVEC UNE HISTOIRE

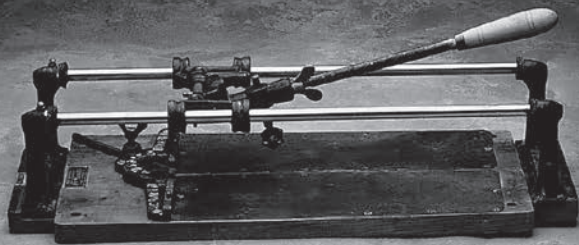

1<sup>ER</sup> ATELIER  
RUBÍ, BARCELONE



1951

NOUVEAU SIÈGE  
RUBÍ, BARCELONE



1982

RUBI ITALIE  
ITALIE



1990

RUBI FRANCE  
FRANCE



1997

## RUBI GROUP TIMELINE

Depuis sa création, Germans Boada a une orientation internationale claire ce qui se traduit par une présence croissante dans le monde entier.

1962

PREMIÈRE USINE  
RUBÍ, BARCELONE



1984

LUSARUBI  
PORTUGAL



1996

NOUVEAUX ENTREPÔTS  
RUBÍ, BARCELONE



1999

RUBITOOLS USA  
USA





GERMANS BOADA, S.A., RUBI® a été créée en 1951 sur l'invention d'un coupe-carreaux manuel pour mosaïque hydraulique. Ce nouvel outil, appelé RUBI®, a été le pilier du développement d'une entreprise solide qui conçoit, fabrique et distribue actuellement des machines et des outils pour la coupe, l'installation et la maintenance de carreaux de céramique.

Ses perspectives internationales signifie que Germans Boada, S.A. est maintenant une entreprise mondiale avec une présence dans plus de 100 pays et un vaste réseau de succursales et des filiales dans le monde entier.



RUBIDEUTSCHLAND  
ALLEMAGNE



2000

RUBI UK  
ROYAUME-UNI ET IRLANDE



2005

RUBI POLSKA  
POLOGNE



2006

RUBI CANADA  
CANADA



2013

GERMANS BOADA MEXICO SA DE CV  
MEXIQUE



2016

2001

CENTRE DE PRODUCTION ET DE LOGISTIQUE  
SANTA OLIVA, TARRAGONE



2005

SUZHOU RUBI TECHNOLOGIES  
CHINE



2007

RUBI BENELUX BV.  
BENELUX



2014

RUBI KANGURO SL  
ALICANTE



PRODUITS RUBI®

# INNOVATION ET DESIGN

POUR SERVIR L'UTILISATEUR

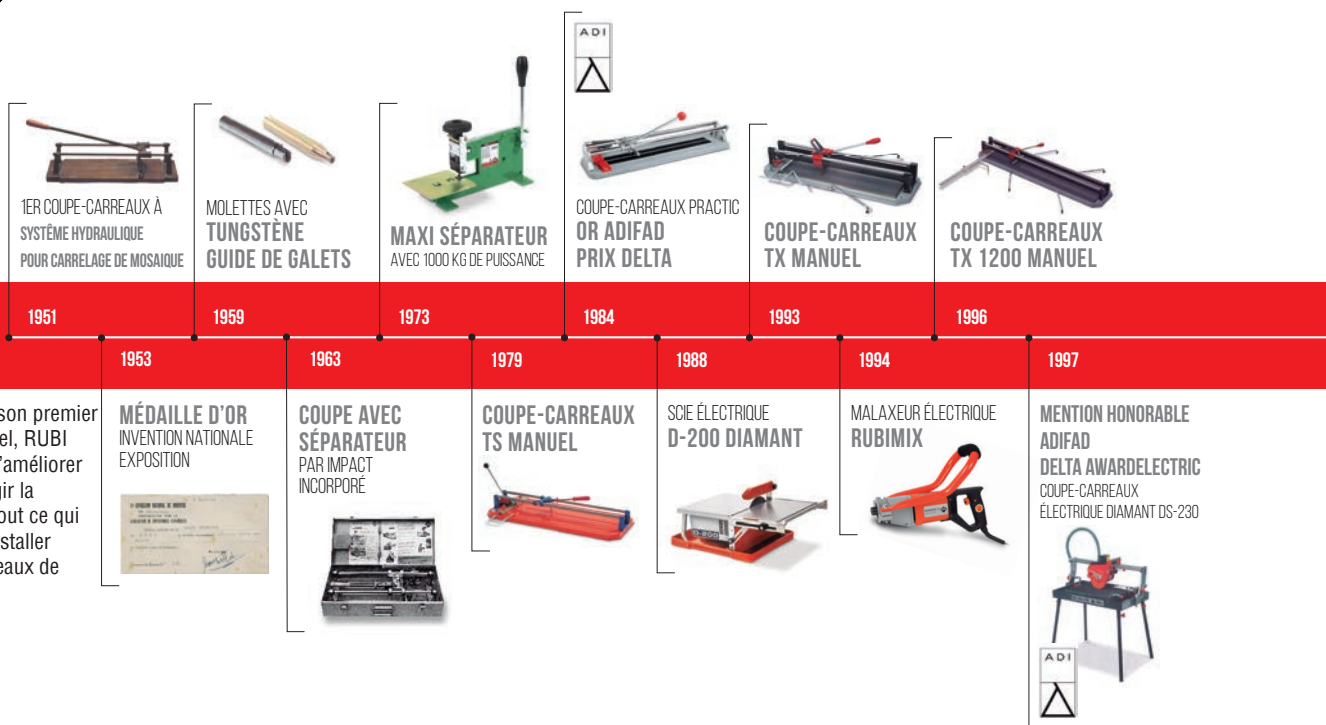

## TOOLS TIMELINE

Depuis l'invention de son premier coupe-carreaux manuel, RUBI n'a cessé d'innover, d'améliorer ses produits et d'élargir la gamme pour inclure tout ce qui est nécessaire pour installer correctement les carreaux de céramique.



La gamme de produits RUBI® est en constante évolution pour répondre aux changements des matériaux et de leurs applications, afin de fournir aux professionnels de la construction une gamme de produits spécialisés et à la pointe de la technologie, comprenant les outils et les machines nécessaires pour une installation correcte avec des finitions parfaites.

L'objectif de RUBI® est de maintenir sa position actuelle de leader technologique en se concentrant fortement sur la recherche, l'innovation, la conception et le développement.



|   |   |   |   |  |  |   |
|---|---|---|---|--|--|---|
| <br><br><b>ADIFAD SILVER</b><br><b>PRIX DELTA</b><br><b>ET SI PRIX</b><br>TR-S CUTTER                           | <br><br><b>TROPHÉE D'ARGENT</b><br><b>TROPHÉE DU</b><br><b>CONCEPTION DE BATIMAT</b><br>POCKET COUPE-CARREAUX<br>MANUEL             | <br><b>COUPE-CARREAUX</b><br><b>TS-PLUS MANUEL</b>     | <br><b>COUPE-CARREAUX</b><br><b>GRAND FORMAT</b><br><b>SLIM CUTTER</b> | <br><b>COUPE-CARREAUX</b><br><b>TZ MANUEL</b>              | <br><b>SYSTÈME ZÉRO-DUST</b><br>POUR SCIES ÉLECTRIQUES  | <br><b>SÉLECTION DE PRIX</b><br><b>DELTA ADIFAD / FAD</b><br>TILE LEVEL QUICK    |
| 1999  | 2001  | 2005  | 2013  | 2016   | 2017   | 2018  |
| <b>MENTION HONORABLE</b><br><b>ADIFAD</b><br><b>DELTA AWARD</b><br>RUBIFLEX<br>ERGONOMIQUE<br>POIGNÉE<br><br> | <b>TROPHÉE DE</b><br><b>BRONZE</b><br><b>TROPHÉE DU</b><br><b>BATIMAT</b><br><b>DESIGNELECTRIC</b><br>CUTTER DIAMANT ND-125<br><br> | <b>SYSTÈME DE NEVELLEMENT</b><br><b>TILE LEVEL</b><br> | <b>COUPE-CARREAUX</b><br><b>ÉLECTRIQUE</b><br><b>DU-200-EVO</b><br>    | <b>GRATTOIR</b><br><b>JOINTS</b><br><b>RUBISCRAPER</b><br> | <b>SÉLECTION DE PRIX</b><br><b>DELTA ADIFAD /</b><br><b>FAD</b><br>COUPE-CARREAUX<br>MANUEL TZ<br><br> | <b>MALAXEUR ÉLECTRIQUE</b><br><b>RUBIMIX</b><br><b>E-10</b><br><b>ENERGY</b><br> |
| 2001  | 2003  | 2010  | 2015  | 2016   | 2018   | 2019  |

# CAPACITÉ DE PRODUCTION





Le siège du groupe se trouve à Rubí, près de Barcelone, et le centre logistique et industriel à Santa Oliva, Tarragone. Ces locaux ont une superficie de 20 000 m<sup>2</sup> et abritent l'usine de production et le centre logistique, qui est équipé d'un entrepôt automatisé et de la technologie de gestion des commandes la plus avancée.

En plus de la capacité de l'usine principale, il y a des usines à Alicante et également à Suzhou, en Chine qui se spécialisent dans différentes gammes de produits.



# CLIENT SERVICE INTERNATIONAL DISTRIBUTION



En plus de la capacité du groupe à fournir un service international, GERMANS BOADA offre un support étendu au canal de distribution; formation des vendeurs, démonstrations dans les points de vente et sur les chantiers, grâce à la flotte d'unités mobiles, à la participation à des foires commerciales, à des activités promotionnelles, à l'assistance pour de nouvelles mises en oeuvre, à la communication dans la presse, aux réseaux sociaux et à une présence active sur Internet, sont quelques-unes des actions visant à assurer une bonne rotation des produits RUBI®.

Cependant, le succès des produits RUBI® résulte en grande partie de la force et de la reconnaissance de la marque parmi les professionnels du monde entier, qui voient dans RUBI® un gage de qualité soutenu par un service après-vente international extrêmement fiable.







NOUVEAU

# LE CLUB RUBI® VOUS ATTEND

LE PLUS GRAND CLUB DE PROFESSIONNELS DE LA CONSTRUCTION EST RENOUVELÉ  
AVEC DE NOUVEAUX AVANTAGES POUR LES PARTENAIRES

Selon les demandes de partenaires de plus de 80 pays, les membres du club RUBI auront accès à des promotions exclusives et à des bonus directs sur leurs achats de produits RUBI.

Ainsi, outre la réception périodique des documents de formation et la prolongation gratuite de la période de garantie des coupes-carreaux, les membres du Club RUBI bénéficieront d'un bonus permanent sur leurs achats et recevront des offres personnalisées avec des promotions exclusives.



BIENVENU/E À

## CLUB RUBI

LE CLUB DES PROFESSIONNELS DU CARRELAGE

Un élément clé dans la relation entre RUBI et l'utilisateur.

Ayant plus de 15 ans, le Club RUBI est le lieu de rencontre de nombreux professionnels du monde entier.

AVANTAGES DU CLUB RUBI

CRÉER UN COMPTE AVEC:    



\* L'extension gratuite de garantie est exclusive pour les membres, dans certaines gammes.

*Building Together*

# AVANTAGES



**EXTENSION GRATUITE DE GARANTIE**



**PROMOTIONS EXCLUSIVES ET NOUVEAUTÉS**



**INVITATIONS GRATUITES AUX SALONS ET AUX ÉVÉNEMENTS**



**FORMATION CERTIFIÉE AUX PRODUITS RUBI**



**CONCOURS EXCLUSIFS ET CONCOURS POUR PARTENAIRES**



**PARTICIPATION À DES PROJETS DE SOLIDARITÉ**

\* Lorsque vous achetez des outils RUBI

ⓘ Les conditions peuvent varier d'un pays à l'autre pour des raisons juridiques.





# ÉCOUTE ACTIVE

DES UTILISATEURS ET DE LEURS BESOINS

RUBI® est une marque éminemment orientée vers le poseur de céramique qu'elle essaie de connaître au maximum, car la connaissance de ses besoins réels est le facteur déterminant du succès des produits RUBI®. Pour cette raison, RUBI® s'est engagé à ouvrir le maximum de canaux de communication avec les utilisateurs finaux afin d'être au courant de leurs besoins, de leurs suggestions ou de leurs remarques.

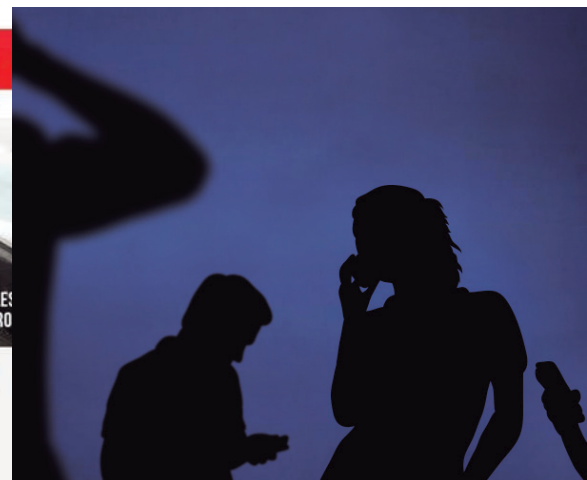



*Building Together*

BIENVENU/E À  
**CLUB RUBI**

LE CLUB DES PROFESSIONNELS DU CARRELAGE

Un élément clé dans la relation entre RUBI et l'utilisateur.  
Ayant plus de 15 ans, le Club RUBI est le  
lieu de rencontre de nombreux professionnels du monde entier.

AVANTAGES DU CLUB RUBI

**CRÉER UN COMPTE**  
avec



# FORMACION

Dans son orientation claire vers l'utilisateur, RUBI® maintient son engagement en matière de formation en collaborant avec les écoles et les associations professionnelles du secteur dans le monde entier, en plus de mettre à la disposition de ses clients l'école de la Construction Professionnelles RUBI®, située à proximité de son centre logistique central.

Enfin, afin de valoriser les métiers de la construction et de montrer l'évolution des outils, RUBI® dispose de l'espace thématique "Les outils de la construction", visité annuellement par plus de 4 000 personnes.







# CLUB RUBI APP

WWW.RUBI.COM



LA PREMIÈRE APPLICATION QUI VOUS DONNE DES

## RÉCOMPENSES

POUR VOS ACHATS

Le Club RUBI APP récompense votre fidélité.  
Découvrez tous les avantages!



EXTENSION DE GARANTIE



PROMOTIONS EXCLUSIVES



AUGMENTEZ VOS POINTS



CATALOGUE MULTIMEDIA



TELECHARGEZ-LE MAINTENANT  
ET COMMENCEZ À ACCUMULER DES POINTS

# RESPONSABILITÉ SOCIAL

Le groupe Germans Boada croit en un modèle de développement durable, socialement équilibré et respectueux de l'environnement. Dans le cadre du programme "Construire ensemble", Germans Boada, le personnel du groupe, le club RUBI et tous ses partenaires collaborent avec des fondations et des ONG dans le cadre de projets solidaires, tant locaux que dans des pays en développement.

En outre, en réponse aux préoccupations environnementales du groupe, des critères liés à la durabilité et à l'impact réduit sur l'environnement ont été appliqués lors de la conception des produits RUBI, créant ainsi des outils avec des composants facilement recyclables et réutilisables.













02

## COUPE-CARREAUX MANUEL DE LA CÉRAMIQUE

COUPES-CARREAUX MANUELS POUR LA CÉRAMIQUE

ACCESSOIRES DE COUPE-CARREAUX

COUPES-CARREAUX MANUELS POUR LES MATÉRIAUX DE CONSTRUCTION



# TABLE DE SELECTION



UTILISATION INTENSIVE

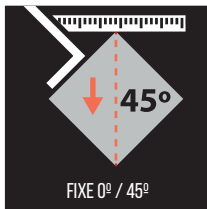
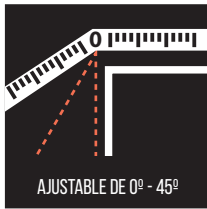

|        | cm  | inch     |
|--------|-----|----------|
| TZ     | 155 | 61"      |
| TX-MAX | 125 | 49 3/16" |
| TX-N   | 125 | 49 3/16" |
| TP     | 93  | 36 5/8"  |
|        |     |          |
|        |     |          |
|        |     |          |
|        |     |          |
|        |     |          |
|        |     |          |

|           | cm  | inch     |
|-----------|-----|----------|
| TZ        | 155 | 61"      |
| TX-MAX    | 125 | 49 3/16" |
| TX-N      | 125 | 49 3/16" |
| TP        | 93  | 36 5/8"  |
| TQ        | 102 | 40"      |
| TR-MAGNET | 71  | 28"      |
|           |     |          |
|           |     |          |
|           |     |          |
|           |     |          |
|           |     |          |

|           | cm  | inch     |
|-----------|-----|----------|
| TZ        | 155 | 61"      |
| TX-MAX    | 125 | 49 3/16" |
| TX-N      | 125 | 49 3/16" |
| TP        | 93  | 36 5/8"  |
| TQ        | 102 | 40"      |
| TR-MAGNET | 71  | 28"      |
|           |     |          |
|           |     |          |
|           |     |          |
|           |     |          |
|           |     |          |

UTILISATION PROFESSIONNELLE

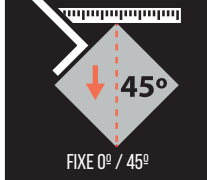
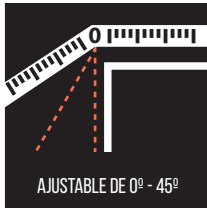

|           | cm  | inch     |
|-----------|-----|----------|
| TZ        | 155 | 61"      |
| TX-MAX    | 125 | 49 3/16" |
| TX-N      | 125 | 49 3/16" |
| TP        | 93  | 36 5/8"  |
| TR-MAGNET | 71  | 28"      |
| TQ        | 102 | 40"      |
|           |     |          |
|           |     |          |
|           |     |          |
|           |     |          |
|           |     |          |

|           | cm  | inch     |
|-----------|-----|----------|
| TZ        | 155 | 61"      |
| TX-MAX    | 125 | 49 3/16" |
| TX-N      | 125 | 49 3/16" |
| TP        | 93  | 36 5/8"  |
| TR-MAGNET | 71  | 28"      |
| TQ        | 102 | 40"      |
|           |     |          |
|           |     |          |
|           |     |          |
|           |     |          |
|           |     |          |

|           | cm  | inch     |
|-----------|-----|----------|
| TZ        | 155 | 61"      |
| TX-MAX    | 125 | 49 3/16" |
| TX-N      | 125 | 49 3/16" |
| TP        | 93  | 36 5/8"  |
| TR-MAGNET | 71  | 28"      |
| TQ        | 102 | 40"      |
|           |     |          |
|           |     |          |
|           |     |          |
|           |     |          |
|           |     |          |

USAGE OCCASIONNEL

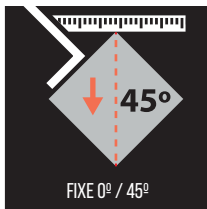







|          | cm | inch |
|----------|----|------|
| SPEED-N  | 92 | 36"  |
| FAST     | 85 | 35"  |
| STAR-MAX | 65 | 26"  |
|          |    |      |
|          |    |      |
|          |    |      |
|          |    |      |
|          |    |      |
|          |    |      |
|          |    |      |

|          | cm | inch     |
|----------|----|----------|
| SPEED-N  | 92 | 36"      |
| FAST     | 85 | 35"      |
| STAR-MAX | 65 | 26"      |
| STAR     | 63 | 24"      |
| POCKET   | 51 | 20 1/16" |
| PRACTIC  | 61 | 24 1/16" |
|          |    |          |
|          |    |          |
|          |    |          |
|          |    |          |
|          |    |          |

|           | cm | inch     |
|-----------|----|----------|
| SPEED-N   | 92 | 36"      |
| FAST      | 85 | 35"      |
| STAR-MAX  | 65 | 26"      |
| STAR      | 63 | 24"      |
| POCKET    | 51 | 20 1/16" |
| PRACTIC   | 61 | 24 1/16" |
| BASIC     | 61 | 24 1/16" |
| TEN-BRICK | 10 | 3/8"     |
|           |    |          |
|           |    |          |
|           |    |          |
|           |    |          |
|           |    |          |

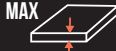

# SPÉCIFICATIONS TECHNIQUES

|                     |  |  |  |  |  |  |
|---------------------|---|---|---|---|---|---|
| <b>TZ</b>           | 155 CM  | 110 X 110 CM  | 3-21 MM   | 1500 KG   | -   | 33 KG   |
|                     | 61 1/16"  | 43 5/16" X 43 5/16"   | 1/8-13/16"  | 3307 LB   | -   | 73 LB   |
| <b>TX-MAX</b>       | 125 CM  | 85 X 85 CM  | 3-21 MM   | 1200 KG   | -   | 26 KG   |
|                     | 49 3/16"  | 33 7/16" X 33 7/16"   | 1/8-13/16"  | ? LB  | -   | ? LB  |
| <b>TX-N</b>         | 125 CM  | 85 X 85 CM  | 6-20 MM   | 1000 KG   | -   | 33.5 KG   |
|                     | 49 3/16"  | 33 7/16" X 33 7/16"   | 1/4-13/16"  | 2205 LB   | -   | 73.9 LB   |
| <b>TR-MAGNET</b>    | 71 CM   | 50 X 50 CM  | 3-15 MM   | 800 KG  | -   | 15.5 KG   |
|                     | 27 15/16"   | 20 X 20"  | 1/8-9/16"   | 1764 LB   | -   | 34.2 LB   |
| <b>TQ</b>           | 102 CM  | 70 X 70 CM  | 5-15 MM   | 800 KG  | 16,8 KG   | -   |
|                     | 40 3/16"  | 27 9/16" X 27 9/16"   | 3/16 - 9/16"  | 1764 LB   | ? LB  | -   |
| <b>TP-S</b>         | 125 CM  | 85 X 85 CM  | 5-20 MM   | 1000 KG   | 15.9 KG   | ? KG  |
|                     | 49 3/16"  | 33 7/16" X 33 7/16"   | 3/16-13/16"   | 2205 LB   | 35.1 LB   | ? LB  |
| <b>TP-T</b>         | 125 CM  | 85 X 85 CM  | 5-20 MM   | 1000 KG   | 15.9 KG   | ? KG  |
|                     | 49 3/16"  | 33 7/16" X 33 7/16"   | 3/16-13/16"   | 2205 LB   | 35.1 LB   | ? LB  |
| <b>TS-MAX</b>       | 75 CM   | 53 X 53 CM  | 6-15 MM   | 800 KG  | -   | 15,1 KG   |
|                     | 29 1/2"   | 20 7/8" X 20 7/8"   | 1/4-9/16"   | 1764 LB   | -   | ? LB  |
| <b>TF-MAX</b>       | 93 CM   | 65 X 65 CM  | 6-15 MM   | 800 KG  | 14,9 KG   | -   |
|                     | 36 5/8"   | 25 9/16" X 25 9/16"   | 1/4-9/16"   | 1764 LB   | 32.8 LB   | -   |
| <b>SPEED MAGNET</b> | 92 CM   | 65 X 65 CM  | 3-15 MM   | 800 KG  | 12 KG   | -   |
|                     | 36 1/4"   | 25 9/16" X 25 9/16"   | 1/8-9/16"   | 1764 LB   | 26 LB   | -   |
| <b>SPEED-N</b>      | 92 CM   | 65 X 65 CM  | 5-15 MM   | -   | 11 KG   | -   |
|                     | 36 1/4"   | 25 9/16" X 25 9/16"   | 3/16 - 9/16"  | -   | 24 LB   | -   |
| <b>FAST</b>         | 85 CM   | 60 X 60 CM  | 12 MM   | -   | 7,5 KG  | -   |
|                     | 33 7/16"  | 24 X 24"  | 1/2"  | -   | 16.5 LB   | -   |
| <b>STAR-MAX</b>     | 65 CM   | 45 X 45 CM  | 12 MM   | -   | 4,8 KG  | -   |
|                     | 25 9/16"  | 17 11/16" X 17 11/16"   | 1/2"  | -   | 10.6 LB   | -   |
| <b>STAR</b>         | 63 CM   | 45 X 45 CM  | 12 MM   | -   | 4,3 KG  | -   |
|                     | 25 9/16"  | 17 11/16" X 17 11/16"   | 1/2"  | -   | 9.5 LB  | -   |
| <b>POCKET</b>       | 51 CM   | 36 X 36 CM  | 12 MM   | -   | 3,4 KG  | 3,9 KG  |
|                     | 20 1/16"  | 14 3/16" X 14 3/16"   | 1/2"  | -   | 7.5 LB  | 8.6 LB  |
| <b>PRACTIC</b>      | 61 CM   | 43 X 43 CM  | 10 MM   | -   | 4,9 KG  | -   |
|                     | 24 1/16"  | 16 15/16" X 16 15/16"   | 3/8"  | -   | 10.8 LB   | -   |
| <b>BASIC</b>        | 61 CM   | 43 X 43 CM  | 10 MM   | -   | 3,5 KG  | -   |
|                     | 24 1/16"  | 16 15/16" X 16 15/16"   | 3/8"  | -   | 7.7 LB  | -   |
| <b>TEN BRICK</b>    | -   | -   | 10 MM   | -   | 0,2 KG  | -   |
|                     | -   | -   | 3/8"  | -   | 0.4 LB  | -   |

Les informations correspondent au plus grand modèle de chaque machine.



**RUBI**

# TZ

**PUISSANCE MAXIMALE DE LA COUPEUSE LA PLUS ÉVOLUÉE DU MARCHÉ.**

**Pour la coupe intensive de tout type de carreau de céramique.**

- Excellente performance de l'ensemble séparateur : Coupe nette et fluidité du mouvement.
- Robustesse maximale : châssis, guides et ensemble séparateur.
- Équerre rotative avec pivotement central pour une mesure rapide et précise des coupes d'angles.
- Butée latérale réglable et ajustable pour la réalisation de coupes répétitives.
- Supplément base pour un excellent soutien de la céramique.
- Facile à transporter : roues en caoutchouc avec roulements et anse.
- Molettes interchangeables de Ø 8-22 mm.
- Comprend des molettes de Ø 8 et 22mm EXTREME et un sac en tissu renforcé pour le transport et la protection.
- Dans les modèles 1300/1550 :
  - La valise de ces modèles a 2 roues intégrées.



TZ-850  
TZ-1020

TZ-1300  
TZ-1550

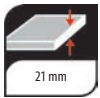

1

Ensemble séparateur puissant (jusqu'à 1500 kg), pouvant être utilisé d'une seule main.

2

Mouvement du bloc séparateur plus fluide et plus léger.

3

Grande capacité de coupe, jusqu'à 21 mm d'épaisseur. Idéale pour les grands formats\*.

4

Structure robuste et pliable, pour une résistance supérieure et un transport plus pratique.

|         | RÉF   |   |        |            |         |         |         |   |    |
|---------|-------|---|--------|------------|---------|---------|---------|---|----|
| TZ-850  | 17952 | √ | 85 cm  | 60x60 cm   | 3-21 mm | 1500 kg | 22,4 kg | 1 | 12 |
| TZ-1020 | 17951 | √ | 102 cm | 70x70 cm   | 3-21 mm | 1500 kg | 24,6 kg | 1 | 12 |
| TZ-1300 | 17953 | √ | 130 cm | 90x90 cm   | 3-21 mm | 1500 kg | 30 kg   | 1 | 9  |
| TZ-1550 | 17954 | √ | 155 cm | 110x110 cm | 3-21 mm | 1500 kg | 33 kg   | 1 | 6  |

\*Il y a quelques matériaux céramiques d'épaisseur supérieure à 15 mm., qui par leurs caractéristiques physiques, leurs tensions internes ou leurs finitions, présentent des difficultés à couper manuellement. Il est conseillé de couper des échantillons du matériel pour déterminer la compatibilité du produit.





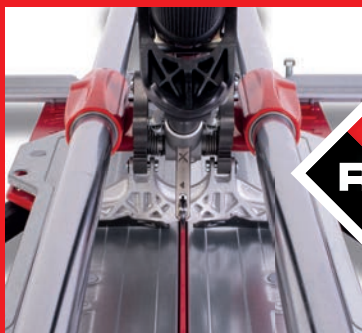

**RUBI**

# TX-MAX

**COUPE-CARREAUX MANUEL PROFESSIONNEL, AVEC LE SÉPARATEUR MULTIPOINT DE HAUTE PERFORMANCE.**

**Pour la coupe professionnelle de tous les types de carreaux de céramique, idéal pour le grès cérame et le grès extrudé.**

- Tête avec glissières en aluminium, extra-longue, avec bagues de friction "autolubrifiées".
- Séparateur mobile avec pince en aluminium, équipé d'un protecteur en plastique pour éviter le marquage sur les surfaces les plus délicates. Meilleure visibilité de la zone à tracer et à couper.
- Le verrouillage de la pince, par mécanisme à rochet, et le déverrouillage, par gâchette, permettent de rayer et de séparer d'une seule main. Plus grande vitesse d'utilisation. Augmente les performances des matériaux de faible épaisseur et plus épais.
- Base d'injection en aluminium, renforcée par la nervure centrale, pour une plus grande robustesse.
- Les bases flottantes et les bras supplémentaires, pour les céramiques de grand format, augmentent la stabilité de la coupe.
- Support pivotant, pivot central et butée latérale. Plus grande précision dans les coupes angulaires.
- Poignée souple pour une meilleure ergonomie et confort.
- Equipé de molette de 8 mm et 22 mm EXTREME. Compatible avec la gamme complète de molettes plus.
- Comprend un étui de transport (le modèle 1250 est équipé de roues pour transporter la machine).

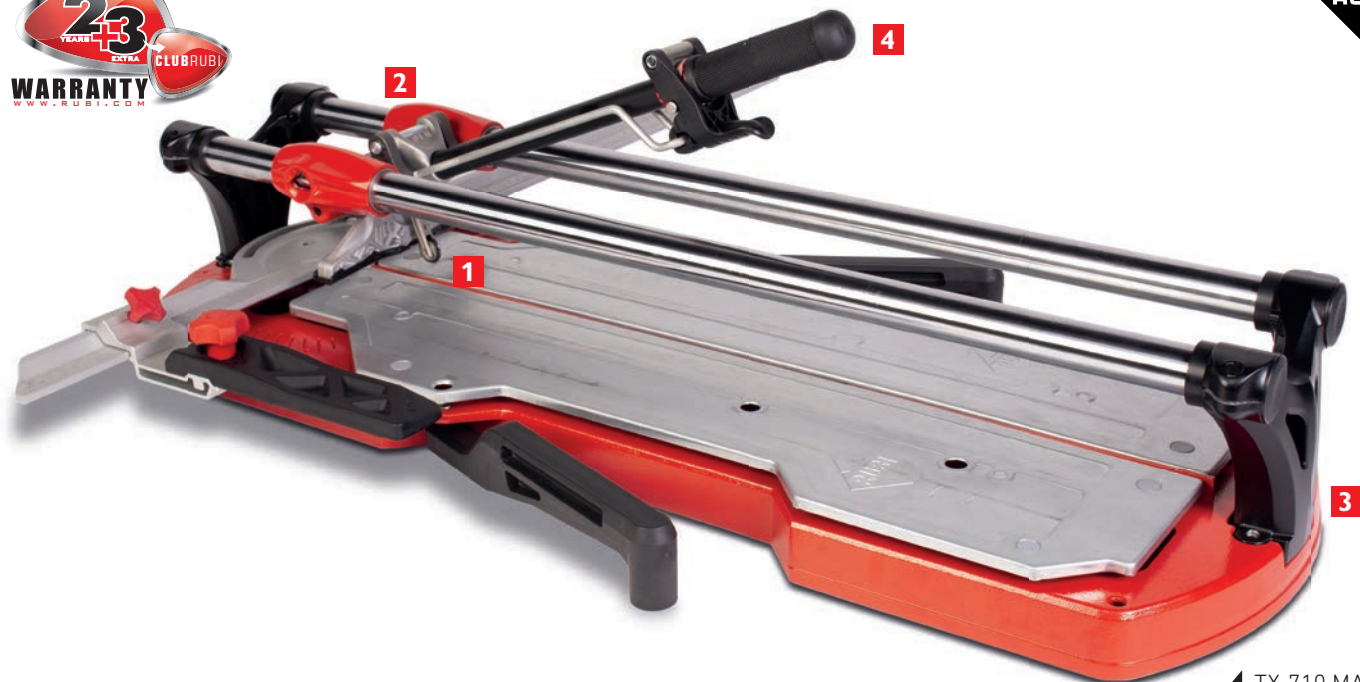

◀ TX-710 MAX

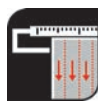
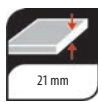

1

Grande efficacité de l'ensemble du système.

2

Guides tubulaires en acier de Ø30 mm avec une épaisseur de paroi de 2 mm.

3

Composants renforcés. Haute robustesse.

4

Puissance de séparation élevée (1.200 kg) - MASTER POWER. Utilisable avec une seule main.

|             | RÉF   |   |        |          |         |         |         |   |    |
|-------------|-------|---|--------|----------|---------|---------|---------|---|----|
| TX-710 MAX  | 17909 | √ | 71 cm  | 50x50 cm | 3-21 mm | 1200 kg | 13,3 kg | 1 | 10 |
| TX-1020 MAX | 17915 | √ | 102 cm | 70x70 cm | 3-21 mm | 1200 kg | 19,4 kg | 1 | 10 |
| TX-1250 MAX | 17921 | √ | 125 cm | 85x85 cm | 3-21 mm | 1200 kg | 26 kg   | 1 | 10 |

\* Certains matériaux céramiques, d'une épaisseur supérieure à 15 mm, présentent des difficultés pour la coupe manuelle en raison de leurs caractéristiques physiques, de tensions internes possibles ou de finitions. Il est conseillé de faire des essais de coupes pour déterminer la compatibilité du produit.







**RUBI**

# TX-N

**COUPEUSE AVEC SYSTÈME DE MESURE ANGULAIRE SPÉCIALEMENT INDIQUÉE POUR LA COUPE DE CARREAUX DE GRANDE DURETÉ.**

**Pour la coupe de céramique, idéale pour le grès cérame émaillé, poli et pleine masse.**

- Nouveau séparateur renforcé.
- Pour céramiques de grands formats.
- Système "FastFix" de fixation rapide de l'équerre.
- Système de mesure angulaire pour faire des coupes de 0 à 45°.
- Butée latérale pour la réalisation des coupes répétitives.
- Plateau double couche à effet amortisseur.
- Base en aluminium de grande résistance.
- Comprend un kit de roues pour le transport.
- (Seulement TX-1200-N).
- Avec jeu d'outils (Ø 8 et 18 mm.) et valise de rangement.



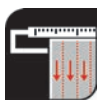
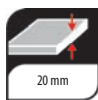

1

Séparateur de 1000Kg, pour matériel très dur\*.

2

Équerre giratoire avec pivotement central et mesure précises des coupes angulaires

3

Doubles guides rectifiés pour une meilleur visibilité

4

Molettes interchangeable de Ø 8 à 22 mm. pour maximiser la performance et la qualité de la coupe

|           | RÉF   |   |        |          |         |         |         |   |    |
|-----------|-------|---|--------|----------|---------|---------|---------|---|----|
| TX-700 N  | 17970 | √ | 71 cm  | 50x50 cm | 6-20 mm | 1000 kg | 22,2 kg | 1 | 10 |
| TX-900 N  | 17971 | √ | 93 cm  | 65x65 cm | 6-20 mm | 1000 kg | 23,9 kg | 1 | 10 |
| TX-1200 N | 17974 | √ | 125 cm | 85x85 cm | 6-20 mm | 1000 kg | 33,5 kg | 1 | 10 |

\*Il y a quelques matériaux céramiques d'épaisseur supérieure à 15 mm., qui par leurs caractéristiques physiques, leurs tensions internes ou leurs finitions, présentent des difficultés à couper manuellement. Il est conseillé de couper des échantillons du matériel pour déterminer la compatibilité du produit.



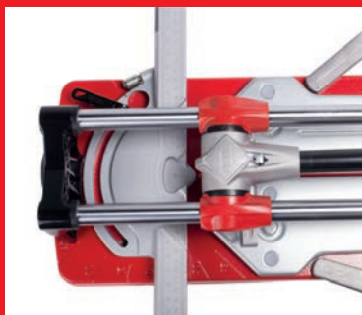
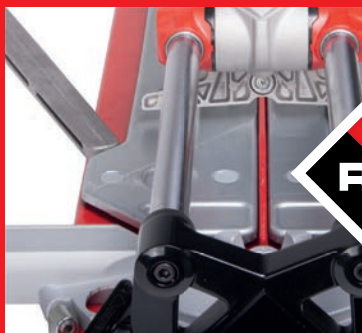

**RUBI**

# TR-MAGNET

IDÉALE POUR LES COUPES EN DIAGONALE, AVEC UNE ÉQUERRE GIRATOIRE DE GRANDE PRÉCISION.

**Pour la coupe fréquente de grès porcelaine et intensive de grès émaillé et faïence.**

- Guides en acier, massifs, de  $\varnothing$  20 mm., chromés et rectifiés, avec un traitement anticorrosion pour une meilleure résistance à la torsion.
- Séparateur multipoint d'une puissance de 800 kg.
- Poignée renforcée avec prise SOFT-GRIP.
- Butée latérale pour la réalisation de coupes répétitives.
- Supplément base pour grands formats.
- Base double couche avec effet d'amortissement.
- Base en aluminium à haute résistance.
- Molettes interchangeables de  $\varnothing$  6-22 mm.
- Avec molettes de  $\varnothing$  6 et 10 mm et valise-étui inclus.



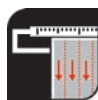
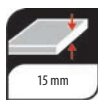

1

Système opérationnel rapide avec aimant, utilisable d'une seule main. Plus grande facilité et vitesse de coupe.

2

Composants structurels renforcés. Puissance de séparation supérieure

3

Équerre giratoire avec pivotement central pour une mesure rapide et précise des coupes d'angles.

4

Haute visibilité pendant le tracé.

|                  | RÉF   |   |       |          |         |        |         |   |    |
|------------------|-------|---|-------|----------|---------|--------|---------|---|----|
| TR-600<br>MAGNET | 17905 | √ | 60 cm | 42x42 cm | 3-15 mm | 800 kg | 13,9 kg | 2 | 18 |
| TR-710<br>MAGNET | 17906 | √ | 71 cm | 50x50 cm | 3-15 mm | 800 kg | 15,5 kg | 1 | 15 |

18980 -KIT D'ENTRETIEN



ACCESSOIRES

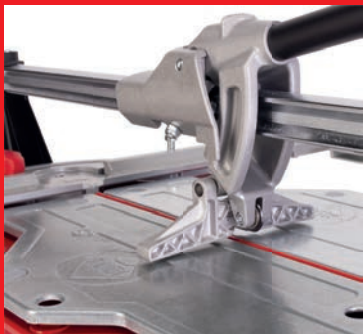

**RUBI**

# TQ-MAGNET

**MONO-GUIDE, AVEC SÉPARATEUR MULTIPONT ET SUPPORT ROTATIF.  
PLUS GRANDE PRÉCISION DANS LES COUPES ANGULAIRES.**

**Idéal pour la coupe professionnelle du grès cérame et des  
carreaux intensifs et du grès émaillé.**

- Haute précision.
- Guide trapézoïdal en acier chromé.
- Support pivotant à pivot central. Coupes angulaires plus précises.
- Base d'injection en aluminium pour une plus grande robustesse.
- Avec butée latérale pour coupes répétitives et bandes étroites.
- Equipé de 2 bras en aluminium supplémentaires, pour la céramique de grand format (modèle 102).
- Poignée avec poignée soft-grip pour une meilleure ergonomie et un confort amélioré.
- Équipé de molette Ø22 mm EXTREME. Pour les céramiques à surfaces rugueuses ou structurées. Compatible avec la molette Ø22 mm (réf. 18914) pour les céramiques à surface lisse.



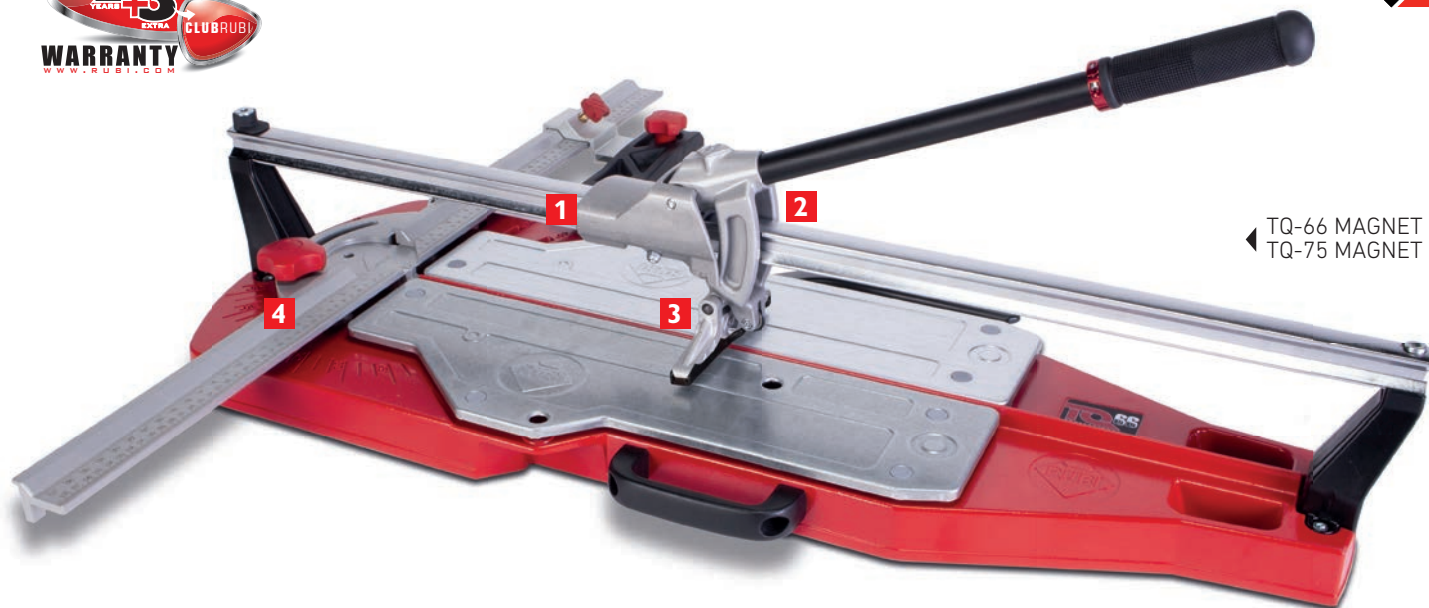

TQ-66 MAGNET  
TQ-75 MAGNET

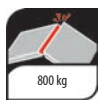
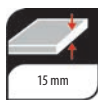

1

Tête mono-guide avec 6 roulements radiaux, pour un glissement plus doux et plus précis.

2

Système de roulements auto-réglables (BREVETÉ). Il ne nécessite pas de réglage par l'utilisateur.

3

Système MAGNET : Le séparateur est verrouillé et déverrouillé d'une main. Plus grande vitesse d'utilisation.

4

Equerre giratoire avec pivot central. Plus grande précision dans les coupes angulaires.

|               | RÉF   |        |          |         |        |         |   |    |
|---------------|-------|--------|----------|---------|--------|---------|---|----|
| TQ-66 MAGNET  | 14907 | 66 cm  | 46x46 cm | 5-15 mm | 800 kg | 12 kg   | 1 | 12 |
| TQ-75 MAGNET  | 14908 | 75 cm  | 53x53 cm | 5-15 mm | 800 kg | 12,7 kg | 1 | 12 |
| TQ-102 MAGNET | 14909 | 102 cm | 70x70 cm | 5-15 mm | 800 kg | 16,8 kg | 1 | -  |

ACCESSOIRES

18980 -KIT D'ENTRETIEN





**RUBI**

# TP-S

**COUPEUSE MONO-GUIDE AVEC SÉPARATEUR MULTIPOINT ET MESURE ANGULAIRE.**

**Pour la coupe intensive de carreau de céramique, idéal pour les grès cérame.**

- Séparateur renforcé.
- Guide renforcé de 12 mm. Plus grande résistance à la flexion et précision accrue.
- Butée latérale pour effectuer des coupes répétitives de précision.
- Base à deux couches avec effet d'absorption des chocs. Supplément de base pour les grands formats. Poignée de transport. (TP-66-S et TP-75-S).
- Ensemble conçu pour être utilisé en poussant la poignée.
- Poignée bi-matière RUBIFLEX.
- Molette Ø 22mm EXTREME incluse. (Ref. 01901)





TP-66 S  
TP-75 S



TP-102 S

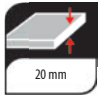

1  
Système mono-guide hautement résistant aux impacts. Meilleure durée de vie.

2  
Poignée ergonomique avec séparateur incorporé pour une meilleure rapidité et facilité d'utilisation.

3  
Équerre giratoire avec pivotement pour une lecture directe rapide des coupes en diagonales.

4  
Équerre pivotante avec mesure laser de longue durée.

| RÉF      |       |        |          |         |         |         |   |    |
|----------|-------|--------|----------|---------|---------|---------|---|----|
| TP-66 S  | 12954 | 66 cm  | 46x46 cm | 5-20 mm | 1000 kg | 11,5 kg | 1 | 12 |
| TP-75 S  | 12956 | 75 cm  | 53x53 cm | 5-20 mm | 1000 kg | 12 kg   | 1 | 12 |
| TP-102 S | 11900 | 102 cm | 70x70 cm | 5-20 mm | 1000 kg | -       | 1 | -  |
| TP-125 S | 11973 | 125 cm | 85x85 cm | 5-20 mm | 1000 kg | -       | 1 | -  |

\*Il y a quelques matériaux céramiques d'épaisseur supérieure à 15 mm., qui par leurs caractéristiques physiques, leurs tensions internes ou leurs finitions, présentent des difficultés à couper manuellement. Il est conseillé de couper des échantillons du matériel pour déterminer la compatibilité du produit.





**RUBI**

# TP-T

**COUPEUSE MONO-GUIDE AVEC SÉPARATEUR MULTI-POINT ET MESURE ANGULAIRE.**

**Pour la coupe intensive de carreau céramique, idéale pour grès cérame.**

- Pisador renforcé.
- Guide renforcé de 12 mm. Plus grande résistance à la flexion et plus de précision.
- Butée latérale pour une coupe répétitive de précision.
- Base à deux couches avec effet d'amortissement.
- Supplément de base pour les grands formats.
- Poignée de transport. (TP-66-T et TP-75-T).
- Conception de l'ensemble à utiliser en tirant sur la poignée.
- Poignée bi-matière RUBIFLEX. Ergonomie et haute résistance.
- Système de réglage d'épaisseur de coupe avec 3 positions (6-9 mm./9-12 mm./12-20 mm.) \*, Rapide et précis.
- Rodel Ø 22mm EXTREME inclus. (Ref. 01901)





TP-66 T  
TP-75 T

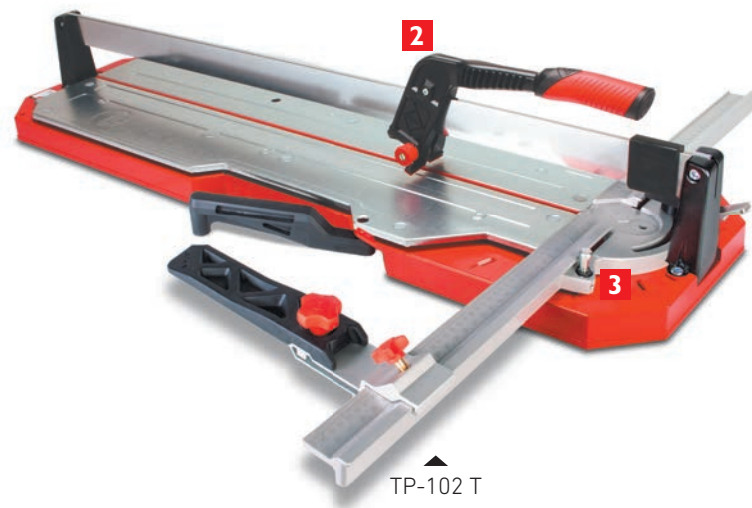

TP-102 T

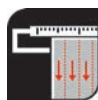
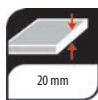

1

Système mono-guide hautement résistant aux impacts. Meilleure durée de vie.

2

Ensemble séparateur réglable en hauteur. Séparation optimale pour chaque épaisseur.

3

Équerre giratoire avec pivotement pour une lecture directe rapide des coupes en diagonales.

4

Équerre pivotante avec mesure laser de longue durée.

| RÉF      |       |        |          |         |         |         |   |    |
|----------|-------|--------|----------|---------|---------|---------|---|----|
| TP-66 T  | 12955 | 66 cm  | 46x46 cm | 5-20 mm | 1000 kg | 11,5 kg | 1 | 12 |
| TP-75 T  | 12957 | 75 cm  | 53x53 cm | 5-20 mm | 1000 kg | 12 kg   | 1 | 12 |
| TP-102 T | 11901 | 102 cm | 70x70 cm | 5-20 mm | 1000 kg | -       | 1 | -  |
| TP-125 T | 11974 | 125 cm | 85x85 cm | 5-20 mm | 1000 kg | -       | 1 | -  |

\*Il y a quelques matériaux céramiques d'épaisseur supérieure à 15 mm., qui par leurs caractéristiques physiques, leurs tensions internes ou leurs finitions, présentent des difficultés à couper manuellement. Il est conseillé de couper des échantillons du matériel pour déterminer la compatibilité du produit.

18980 -KIT D'ENTRETIEN



ACCESSOIRES



RUBI

# TS-MAX

L'AUTHENTIQUE ET ORIGINALE : LÉGÈRE, FONCTIONNELLE ET DOTÉE D'UN SÉPARATEUR TRÈS PERFORMANT.

**Pour la coupe professionnelle de grès cérame et de grès émaillé intensif et de carreaux.**

- Base renforcée et de grandes dimensions pour plus de confort et de stabilité pendant l'utilisation.
- Séparateur monopoint de 800 kg à haute performance.
- Double guide pour une meilleure visibilité de la ligne de tracé et de découpe.
- Guides en acier chromés, calibrés et rectifiés, avec un traitement anticorrosion.
- Butée latérale pour la réalisation de coupes répétitives droites et à 45°.
- Molettes interchangeables de Ø 6-22 mm.
- Avec molettes de Ø 6 et 10 mm et valise-étui inclus.
- Valise de transport avec fermetures et charnières renforcées.
- Disponible en deux couleurs.



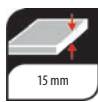
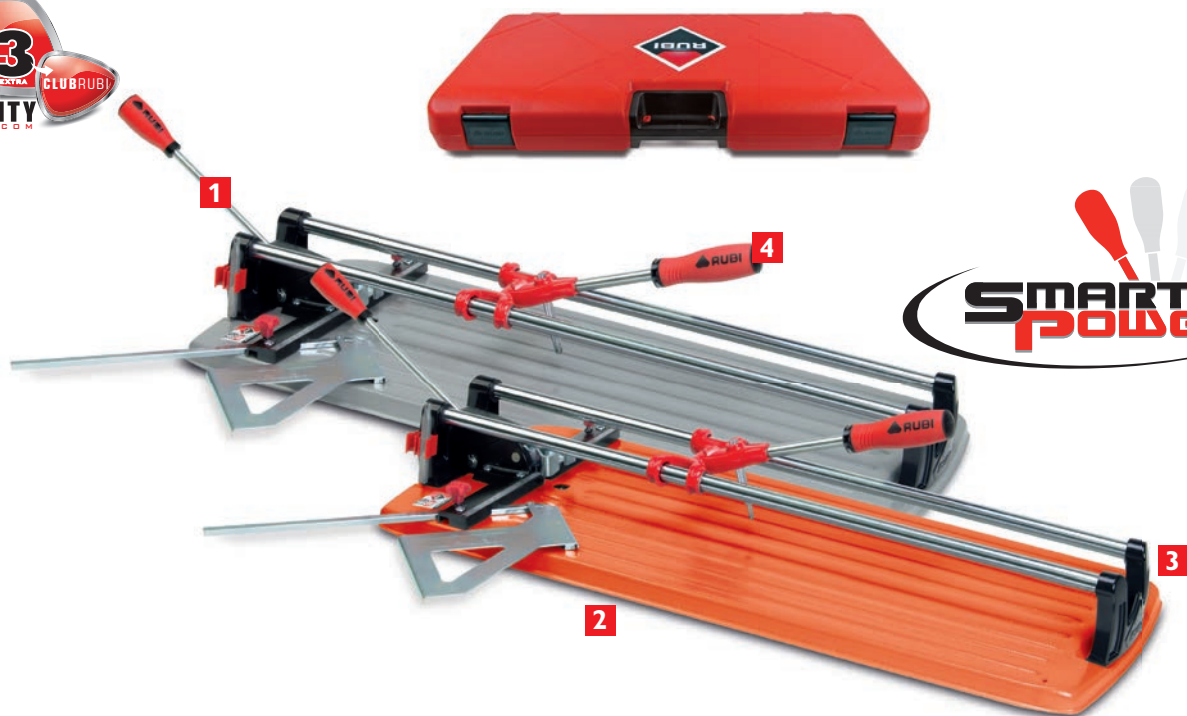

1

Système progressif de séparation « POWER SMART », s'adapte à chaque type de matériau.

2

Base large. Surface d'appui élargie pour une plus grande stabilité et une meilleure qualité de coupe.

3

Composants renforcés pour des travaux « heavy duty ». Une plus grande durabilité.

4

Poignées ergonomiques. Confort maximal.

|                        | RÉF   |   |       |          |         |        |         |   |    |
|------------------------|-------|---|-------|----------|---------|--------|---------|---|----|
| TS-43 MAX              | 18920 | √ | 43 cm | 30x30 cm | 6-15 mm | 800 kg | 8,8 kg  | 1 | 24 |
| TS-57 MAX              | 18921 | √ | 57 cm | 40x40 cm | 6-15 mm | 800 kg | 9,9 kg  | 1 | 24 |
| TS-66 MAX              | 18922 | √ | 66 cm | 46x46 cm | 6-15 mm | 800 kg | 13,4 kg | 1 | 20 |
| TS-75 MAX              | 18923 | √ | 75 cm | 53x53 cm | 6-15 mm | 800 kg | 15,1 kg | 1 | 20 |
| TS-43 MAX (BASE GRISE) | 18972 | √ | 43 cm | 30x30 cm | 6-15 mm | 800 kg | 8,8 kg  | 1 | 24 |
| TS-57 MAX (BASE GRISE) | 18973 | √ | 57 cm | 40x40 cm | 6-15 mm | 800 kg | 9,9 kg  | 1 | 24 |
| TS-66 MAX (BASE GRISE) | 18974 | √ | 66 cm | 46x46 cm | 6-15 mm | 800 kg | 13,4 kg | 1 | 20 |
| TS-75 MAX (BASE GRISE) | 18975 | √ | 75 cm | 53x53 cm | 6-15 mm | 800 kg | 15,1 kg | 1 | 20 |

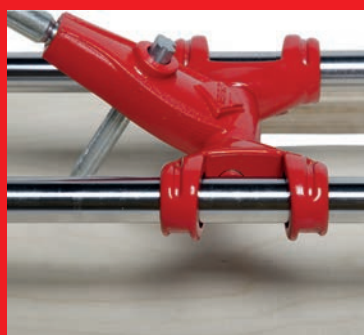

**RUBI**

# TF-MAX

**COUPEUSE ROBUSTE ET FONCTIONNELLE.**

**Pour la coupe professionnelle de grès cérame et de grès émaillé intensif et de carreaux.**

- Séparateur monopoint de 800 kg à haute performance.
- Double guide pour une meilleure visibilité de la ligne de tracé et de découpe.
- Guides en acier chromés, calibrés et rectifiés, avec un traitement anticorrosion.
- Butée latérale pour la réalisation de coupes répétitives droites et à 45°.
- Molettes interchangeables de Ø 6-22 mm.
- Avec molette Ø 8mm. incluse.



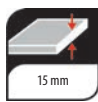

1

Système progressif de séparation « POWER SMART », s'adapte à chaque type de matériau.

2

Base en bois avec une protection hydrofuge pour une meilleure durabilité.

3

Composants renforcés pour des travaux « heavy duty ». Une plus grande durabilité.

4

Poignées ergonomiques. Confort maximal.

|                        | RÉF   |   |       |          |         |        |         |         |   |    |  |
|------------------------|-------|---|-------|----------|---------|--------|---------|---------|---|----|--|
| TF-66 MAX              | 15930 | - | 66 cm | 46x46 cm | 6-15 mm | 800 kg | 11 kg   | -       | 1 | 20 |  |
| TF-66 MAX AVEC COFFRET | 15931 | ✓ | 66 cm | 46x46 cm | 6-15 mm | 800 kg | 11 kg   | 14,5 kg | 1 | 12 |  |
| TF-93 MAX              | 15932 | - | 93 cm | 65x65 cm | 6-15 mm | 800 kg | 14,9 kg | -       | 1 | 15 |  |



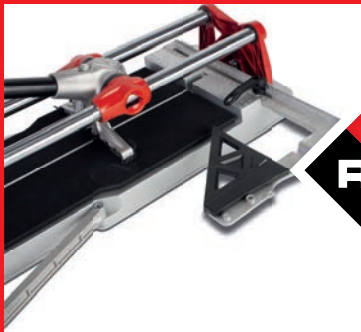

**RUBI**

# SPEED-MAGNET

POUR LES TRAVAUX LES PLUS EXIGEANTS.

**Pour la coupe professionnelle de tous types de carreaux de céramique.**

- Guides en acier, massifs, de  $\varnothing$  20 mm., chromés et rectifiés, avec un traitement anticorrosion pour une meilleure résistance à la torsion.
  - Séparateur multipoint d'une puissance de 800 kg.
  - Poignée renforcée avec prise SOFT-GRIP.
  - Butée latérale millimétrée pour les coupes répétitives et équerre à 45°.
  - Molettes interchangeables de  $\varnothing$  6-22 mm.
  - Molette  $\varnothing$  8 mm incluse.
  - Vision directe de la ligne de tracé et de découpe.
- Sur les modèles 72/92 :  
- Supplément base en aluminium et ensemble séparateur plus grand.





SPEED-62 MAGNET

SPEED-72 MAGNET  
SPEED-92 MAGNET

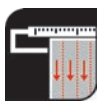
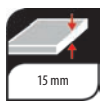

1

Système opérationnel rapide avec aimant, utilisable. D'une seule main. Plus grande facilité et vitesse de coupe.

2

Haute visibilité pendant le tracé.

3

Composants structurels renforcés. Puissance de séparation supérieure

4

Base en aluminium pour une meilleure robustesse, légèreté et facilité de transport.

|                              | RÉF   |   |       |          |         |        |        |         |   |    |
|------------------------------|-------|---|-------|----------|---------|--------|--------|---------|---|----|
| SPEED-62 MAGNET AVEC COFFRET | 14988 | √ | 62 cm | 44x44 cm | 3-15 mm | 800 kg | 8 kg   | 11,5 kg | 2 | 24 |
| SPEED-72 MAGNET AVEC COFFRET | 14989 | √ | 72 cm | 51x51 cm | 3-15 mm | 800 kg | 9,5 kg | 13,6 kg | 2 | 18 |
| SPEED-92 MAGNET AVEC COFFRET | 14990 | √ | 92 cm | 65x65 cm | 3-15 mm | 800 kg | 12 kg  | 16,8 kg | 1 | 18 |
| SPEED-62 MAGNET              | 14980 | - | 62 cm | 44x44 cm | 3-15 mm | 800 kg | 8 kg   | -       | 2 | 30 |
| SPEED-72 MAGNET              | 14981 | - | 72 cm | 51x51 cm | 3-15 mm | 800 kg | 9,5 kg | -       | 1 | 35 |
| SPEED-92 MAGNET              | 14982 | - | 92 cm | 65x65 cm | 3-15 mm | 800 kg | 12 kg  | -       | 1 | 28 |

ACCESSOIRES

18980 - KIT D'ENTRETIEN



**RUBI**

# SPEED-N

LA COUPEUSE LA PLUS POLYVALENTE DE SA CATÉGORIE.

**Pour la coupe professionnelle de grès émaillé et de carreaux ou de grès cérame occasionnel.**

- Avec butée latérale millimétrée pour les coupes répétitives et équerre à 45°.
  - Molettes interchangeables de Ø 6-10 mm.
  - Molette Ø 8 mm incluse.
  - Vision directe de la ligne de tracé et de découpe.
- 
- Sur les modèles 72/92 ;
    - Supplément base en aluminium

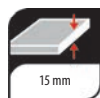

1

Composants structurels renforcés. Puissance de séparation supérieure

2

Guides en acier, chromés et rectifiés, avec un traitement anticorrosion. Durabilité accrue.

3

Base en aluminium pour une meilleure robustesse.

4

Légère et facile à transporter

|                            | RÉF   |   |       |          |         |        |         |   |    |
|----------------------------|-------|---|-------|----------|---------|--------|---------|---|----|
| SPEED-62 N<br>AVEC COFFRET | 14985 | √ | 62 cm | 44x44 cm | 5-15 mm | 7 kg   | 10,6 kg | 2 | 24 |
| SPEED-72 N<br>AVEC COFFRET | 14986 | √ | 72 cm | 51x51 cm | 5-15 mm | 8,2 kg | 12,5 kg | 2 | 18 |
| SPEED-92 N<br>AVEC COFFRET | 14987 | √ | 92 cm | 65x65 cm | 5-15 mm | 11 kg  | 15,9 kg | 1 | 18 |
| SPEED-62 N                 | 14975 | - | 62 cm | 44x44 cm | 5-15 mm | 7 kg   | - kg    | 2 | 30 |
| SPEED-72 N                 | 14976 | - | 72 cm | 51x51 cm | 5-15 mm | 8,2 kg | - kg    | 1 | 40 |
| SPEED-92 N                 | 14977 | - | 92 cm | 65x65 cm | 5-15 mm | 11 kg  | - kg    | 1 | 28 |

18980 - KIT D'ENTRETIEN



ACCESSOIRES





**RUBI**

# FAST

**COUPE-CARREUX LÉGER ET FONCTIONNEL.**

**Pour la coupe professionnelle de carreaux de céramique.**

- Mousse base plus large.
- Guides rectifiés en acier chromé, traité anticorrosion.
- Butée latérale millimétrée avec équerre à 45°.
- Molettes interchangeables de Ø6 à 10mm.
- Supplément de base pour améliorer la stabilité de la céramique.
- Molette de Ø 6 mm. fournie.
- Plateau à effet amortisseur.
- Vision directe de la ligne de marquage et de coupe.
- Sac de transport en matériel textile de haute résistance. Il peut être utilisé à la place d'un sac à dos.

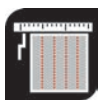
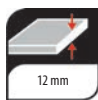

1

Base en aluminium. Haute rigidité.

2

Nouveau ensemble séparateur plus rigide et stable, facilite la rayure précise.

3

Guides renforcés de 18 mm. Favorise une plus grande résistance.

4

Quatre supports latéraux pour une stabilité supplémentaire de la pièce.

|                        | RÉF   |   |       |          |       |        |        |   |    |
|------------------------|-------|---|-------|----------|-------|--------|--------|---|----|
| FAST-65 AVEC SAC À DOS | 13932 | √ | 65 cm | 45x45 cm | 12 mm | 6,3 kg | 7,0 kg | 4 | 48 |
| FAST-85 AVEC SAC À DOS | 13939 | √ | 85 cm | 60x60 cm | 12 mm | 7,5 kg | 8,5 kg | 2 | 32 |
| FAST-65                | 13940 | - | 65 cm | 45x45 cm | 12 mm | 6,3 kg | -      | 4 | 48 |
| FAST-85                | 13941 | - | 85 cm | 60x60 cm | 12 mm | 7,5 kg | -      | 2 | 32 |

18980 -KIT D'ENTRETIEN



ACCESSOIRES



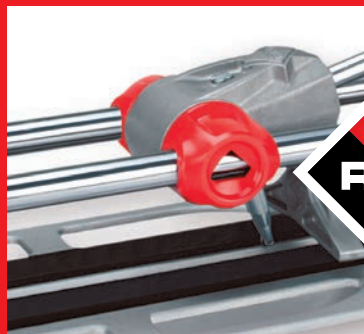

**RUBI**

# STAR-MAX

COUPE-CARREUX LÉGER ET FONCTIONNEL.

**Pour la coupe professionnelle de carreaux de céramique.**

- Guides rectifiés en acier chromé, traité anticorrosion.
- Butée latérale millimétrée avec équerre à 45°.
- Molettes interchangeables de Ø6 à 10mm.
- Supplément de base pour améliorer la stabilité de la céramique.
- Molette de Ø 6 mm. fournie.
- Plateau à effet amortisseur.
- Vision directe de la ligne de marquage et de coupe.





1

Grande puissance de séparation grâce à son design innovant.

2

Nouveau ensemble séparateur plus rigide et stable, facilite la rayure précise.

3

Nouveau support renforcé pour une meilleure durabilité et plus de puissance de séparation.

4

Poignée ergonomique pour plus de confort.

|                            | RÉF   |    |       |          |       |        |        |   |    |
|----------------------------|-------|----|-------|----------|-------|--------|--------|---|----|
| STAR-51 MAX AVEC SAC À DOS | 13937 | √  | 51 cm | 36x36 cm | 12 mm | 3,8 kg | 4,2 kg | 6 | 72 |
| STAR-65 MAX AVEC SAC À DOS | 13938 | √  | 65 cm | 45x45 cm | 12 mm | 4,8 kg | 5,3 kg | 6 | 72 |
| STAR-51 MAX                | 13934 | -- | 51 cm | 36x36 cm | 12 mm | 3,8 kg | - kg   | 6 | 72 |
| STAR-65 MAX                | 13935 | -- | 65 cm | 45x45 cm | 12 mm | 4,8 kg | - kg   | 6 | 72 |

18980 -KIT D'ENTRETIEN



ACCESSOIRES

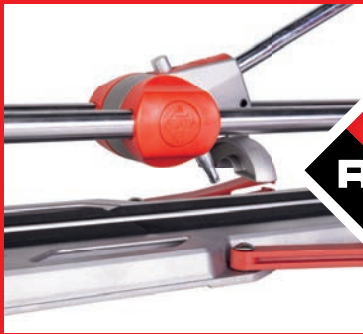

**RUBI**

# STAR

**COUPE-CARREAUX LÉGER ET FONCTIONNEL.**

**Pour la coupe professionnelle des carreaux de céramique et des carreaux de porcelaine occasionnels.**

- Molettes interchangeables de Ø 6 à 10 mm.
- Molette de Ø 6 mm. fournie.
- Plateau à effet amortisseur.
- Vision directe de la ligne de marquage et de coupe.



STAR-63

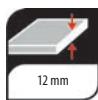

1

Séparateur mobile avec coulisant fermé pour une meilleure résistance à la flexion.

2

Nouveau support renforcé pour une meilleure durabilité et plus de puissance de séparation.

3

Guides rectifiés en acier chromé, traité anticorrosion.

4

Supplément de base pour améliorer la stabilité de la céramique.

|                      | RÉF   |    |       |          |       |        |        |   |    |
|----------------------|-------|----|-------|----------|-------|--------|--------|---|----|
| STAR-42 AVEC COFFRET | 14946 | √  | 42 cm | 30x30 cm | 12 mm | 3,4 kg | 4,8 kg | 4 | 48 |
| STAR-51 AVEC COFFRET | 14947 | √  | 51 cm | 36x36 cm | 12 mm | 3,7 kg | 5,6 kg | 4 | 48 |
| STAR-63 AVEC COFFRET | 14948 | √  | 63 cm | 45x45 cm | 12 mm | 4,3 kg | 6,5 kg | 4 | 48 |
| STAR-42              | 14943 | -- | 42 cm | 30x30 cm | 12 mm | 3,4 kg | -      | 6 | 72 |
| STAR-51              | 14944 | -- | 51 cm | 36x36 cm | 12 mm | 3,7 kg | -      | 6 | 72 |
| STAR-63              | 14945 | -- | 63 cm | 45x45 cm | 12 mm | 4,3 kg | -      | 6 | 72 |

|             |                             |                                  |
|-------------|-----------------------------|----------------------------------|
| ACCESSOIRES | 18980 - KIT D'ENTRETIEN<br> | 12923 - Équipe de supplément<br> |
|-------------|-----------------------------|----------------------------------|





RUBI

# POCKET

LÉGÈRETÉ ET FONCTIONNALITÉ DANS UN PETIT ESPACE

1

Avec séparateur mobile.

2

Base repliable pour le transport.

3









Guides rectifiés en acier chromé, traité anticorrosion.

4

Molettes interchangeables de Ø 6 à 10 mm.

**Pour la coupe occasionnelle de carreaux de céramique, idéal pour le grès cérame et le carrelage.**

- Guides en acier chromés traités anti-corrosion.
- Molettes interchangeables de Ø 6 à 10mm.
- Molette de Ø 6 mm. fournie.
- Plateau à effet amortisseur.
- Vision directe de la ligne de marquage et de coupe.

|                           | RÉF   |  |  |  |  |  |  |  |  |
|---------------------------|-------|---|---|---|--|---|---|---|---|
| POCKET-40<br>AVEC COFFRET | 12981 | √   | 42 cm   | 30x30 cm  | 12 mm  | 2,9 kg  | 3,4 kg  | 4   | 128   |
| POCKET-50<br>AVEC COFFRET | 12986 | √   | 51 cm   | 36x36 cm  | 12 mm  | 3,4 kg  | 3,9 kg  | 4   | 96  |



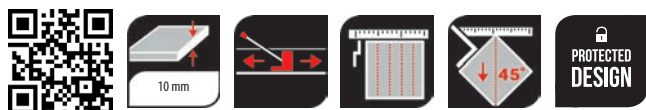
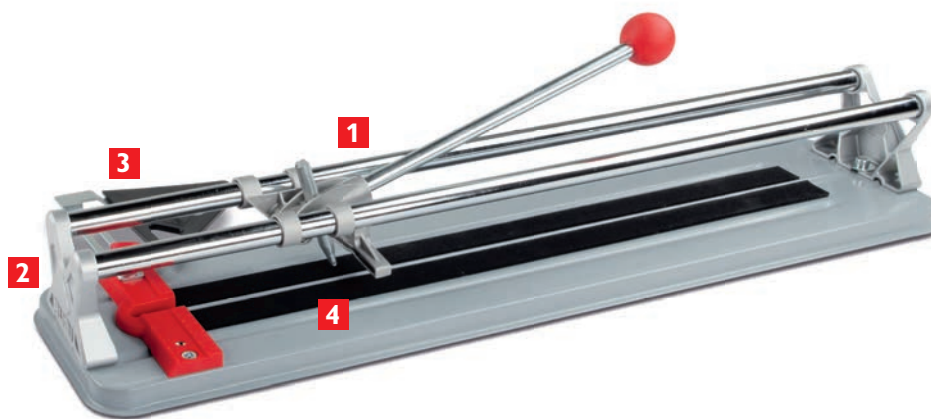

# PRACTIC

IDÉALE POUR DE PETITS TRAVAUX LÉGERS.

1

Séparateur mobile idéal pour les coupes en diagonale.

2

Supports de guidage en aluminium pour une plus grande rigidité.

3

Butée latérale pour les coupes répétitives.

4

Molettes interchangeables pour s'adapter à chaque matériau.

## Pour la coupe de grès et céramique.

- Guides en acier chromé et supports de guide en aluminium.
- Avec séparateur mobile et molette de 8 mm.
- Molettes adaptables interchangeables de 6, 8 et 10 mm selon matériau à couper.

|            | RÉF   |       |          |       |        |   |    |
|------------|-------|-------|----------|-------|--------|---|----|
| PRACTIC-51 | 24984 | 51 cm | 36x36 cm | 10 mm | 2,9 kg | 6 | 72 |
| PRACTIC-61 | 24985 | 61 cm | 43x43 cm | 10 mm | 4,9 kg | 6 | 72 |

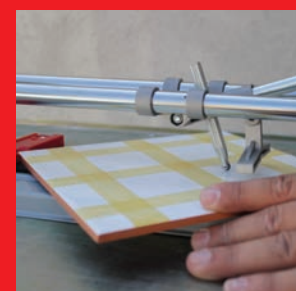

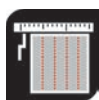
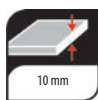

RUBI







## BASIC

**Idéale pour de petits travaux légers.**

**Pour la coupe de grès et céramique.**

- Plateau, guide et supports en acier et aluminium.
- Avec séparateur mobile et molette de 14 mm
- Livrée avec butée latérale et équerre à 45°.



|          | RÉF   |  |  |  |  |  |  |
|----------|-------|---|---|--|---|---|---|
| BASIC-50 | 25955 | 51 cm   | 36x36 cm  | 10 mm  | 2,5 kg  | 6   | 72  |
| BASIC-60 | 25956 | 61 cm   | 43x43 cm  | 10 mm  | 3,5 kg  | 6   | 72  |



## TEN-BRIC

- Tenaille avec séparateur.
- Molette de Ø 14 mm. fournie.





|          | RÉF   |  |  |  |  |
|----------|-------|--|---|---|---|
| TEN-BRIC | 05975 | 10 mm  | 0,2 kg  | 5   | 765   |











- ★★★ Utilisation optionnelle
- ★★ Utilisation alternative
- ★ Utilisation optimale

# CARACTERISTIQUES MOLETTES



|   |   |  |  |  |  |
|---|---|---|---|--|---|
|   |   | 6 mm<br>1/4 inch  | 8 mm<br>5/16 inch   | 10 mm<br>13/32 inch  | 18 mm<br>3/4 inch   |
|  UNE 14411 | La norme UNE-EN 14411 de classification de la céramique est à échelle internationale imprimée sur chaque emballage de carreau de céramique. |   |   |  |   |
| <b>GRÈS CERAME</b>  | A1<br>A1a<br>A1b<br>A1II  | ☆☆☆   | ☆☆☆   | ★★★☆☆  | ★★★★  |
| <b>GRÈS EMAILLE</b>   | B1a   | ★☆☆   | ★★★★  | ☆☆☆☆   | ★★★☆☆   |
| <b>GRÈS</b>   | B11b<br>B1a   | ☆☆☆☆  | ★★★☆☆   | ★★★★   | ★★★☆☆   |
| <b>FAÏENCE</b>  | B11   | ★★★★  | ★★★☆☆   | ☆☆☆☆   | ☆☆☆☆  |

|                    |   | 22 mm<br>7/8 inch |
|--------------------|--|-------------------|
| Surface lisse      | <b>CARBURE DE TUNGSTÈNE</b>  | <b>GOLD</b>       |
| Surface rugueuse   |  |                   |
| Surface structurée |  |                   |

|  |  |  |  |  |  |  |
|--|--|---|---|--|---|---|
|  |  | 6 mm<br>1/4 inch  | 8 mm<br>5/16 inch   | 10 mm<br>13/32 inch  | 18 mm<br>3/4 inch   | 22 mm<br>7/8 inch   |
| <b>TS-MAX</b><br>TR-MAGNET<br>SPEED MAGNET<br>TF MAX | <b>TS / TS-PLUS</b><br>TR / TR-S<br>SPEED PLUS<br>TF MEISTER | <b>GOLD</b>   |   |  |   |   |
|  |  | 01945   | 01958   | 01946<br>01949   | 01950<br>01952  | 01961<br>01964  |
| <b>SPEED-N</b><br>SPEED-FAST<br>STAR MAX / STAR      | <b>SPEED</b><br>POCKET<br>RAPID<br>PRACTIC                   | <b>GOLD</b>   |   |  |   |   |
|  |  | 01945   | 01958   | 01946<br>01949   |   |   |
| <b>TZ</b><br>TX-N / TX-MAX                           |  | <b>GOLD</b>   |   |  |   |   |
|  |  |   | 01959   | 01991<br>01993   | 01992<br>01994  | 01962<br>01965<br>01900   |
| <b>TQ</b><br>TP / TP-S                               |  |   |   |  |   | 18914<br>01901  |
| <b>TI / TI-T</b>                                     |  | <b>GOLD</b>   |   |  |   |   |
|  |  |   |   | 01975<br>01978   | 01976<br>01974  | 01977<br>01979  |
| <b>SLIM SYSTEM CUTTER</b>                            |  |   |   |  |   | 18914<br>01901  |
| <b>BASIC KIT</b>                                     | <b>TEN-BRIC</b>  |   |   |  |   | 01960   |
|  |  |   |   |  |   | Ø 14 mm<br>Ø 9/16 inch  |



PROTECTED DESIGN

## MOLETTE Ø 6 MM.

- Pour la céramique pour revêtement.
- Roulette fabriquée en carbure de tungstène de grande résistance et longue durée.
- Modèle breveté du corps de la molette, pour une précision maximale et une vibration minimale, avec un nouvel alliage RUBI® de haute technologie.
- Grande résistance à l'usure.

|                 | RÉF   |    |
|-----------------|-------|----|
| MOLETTE Ø 6 MM. | 01945 | 10 |



PROTECTED DESIGN

## MOLETTE Ø 8 MM.

- Pour la céramique pour revêtement, la faïence et le grès porcelaine. Roulette fabriquée en carbure de tungstène de grande résistance et longue durée.
- Poignée brevetée avec un nouvel alliage RUBI® de haute technologie. Grande précision et résistance à l'usure.

|                 | RÉF   |    |
|-----------------|-------|----|
| MOLETTE Ø 8 MM. | 01958 | 10 |



PROTECTED DESIGN

## MOLETTE Ø 10 MM.

- Pour grès cérame. Roulette fabriquée en carbure de tungstène de grande résistance et longue durée.
- Poignée brevetée avec un nouvel alliage RUBI® de haute technologie, pour une précision maximale et une vibration minimale.

|                  | RÉF   |    |
|------------------|-------|----|
| MOLETTE Ø 10 MM. | 01946 | 10 |



## MOLETTE Ø 10 MM. GOLD LONGUE DURÉE

- Pour grès, incise le carreau. Meilleure résistance à l'usure.
- Roulette fabriquée en carbure de tungstène avec traitement superficiel de titane. Modèle breveté du corps de la molette, pour une précision maximale et une vibration minimale, avec un nouvel alliage RUBI® de haute technologie.

|                                 | RÉF   |    |
|---------------------------------|-------|----|
| MOLETTE "GOLD" L/DUREE Ø 10 MM. | 01949 | 10 |



## MOLETTE Ø 18 MM.

- Spéciale pour céramique structurée. Idéale pour grès cérame.
- Roulette fabriquée en carbure de tungstène de grande résistance et durée. Modèle breveté du corps de la molette, précision maximale, vibration minimale.

|                  | RÉF   |    |
|------------------|-------|----|
| MOLETTE Ø 18 MM. | 01950 | 10 |



## MOLETTE Ø 18 MM. GOLD LONGUE DURÉE

- Spéciale pour céramique structurée. Idéale pour grès cérame.
- Roulette fabriquée en carbure de tungstène avec traitement superficiel de titane. Modèle breveté du corps de la molette, pour une précision maximale et une vibration minimale.

|                                 | RÉF   |    |
|---------------------------------|-------|----|
| MOLETTE "GOLD" L/DUREE Ø 18 MM. | 01952 | 10 |



## MOLETTE Ø 22 MM.

- Molette spéciale pour coupes incisives sur céramiques difficiles avec des surfaces lisses.

|                  | RÉF   |    |
|------------------|-------|----|
| MOLETTE Ø 22 MM. | 01961 | 10 |



## MOLETTE Ø 22 MM. GOLD LONGUE DURÉE

- Molette spéciale pour coupes incisives sur céramiques difficiles avec des surfaces lisses.

|                                | RÉF   |    |
|--------------------------------|-------|----|
| MOLETTE "GOLD" L/DUREE Ø 22 MM | 01964 | 10 |



## KIT DE DEUX MOLETTES Ø 6 MM.

- Roulette en carbure de tungstène de grande résistance et longue durée.
- Poignée brevetée, pour une précision maximale et une vibration minimale.
- Modèle breveté avec un nouvel alliage RUBI® de haute technologie. Grande précision et résistance à l'usure.

|                           | RÉF   |    |
|---------------------------|-------|----|
| KIT DEUX MOLETTES Ø 6 MM. | 01947 | 10 |



## KIT DE DEUX MOLETTES Ø 6 MM. ET Ø 10 MM.

- Roulette fabriquée en carbure de tungstène de grande résistance et longue durée.
- Modèle breveté du corps de la molette, pour une précision maximale et une vibration minimale, avec un nouvel alliage RUBI® de haute technologie.

|                       | RÉF   |    |
|-----------------------|-------|----|
| MOLETTE Ø 6 ET 10 MM. | 01948 | 10 |



# MOLETTES POUR COUPEUSES TX ET TZ

· MOLETTES POUR COUPEUSES PROFESSIONNELLES TX ET TZ.



## MOLETTE PLUS Ø 8 MM.

- Pour faïence, raye le carreau.
- Roulette fabriquée en carbure de tungstène de grande résistance et durée.
- Modèle breveté avec un nouvel alliage RUBI® de haute technologie; précision maximale et résistance à l'usure.

MOLETTE PLUS Ø 8 MM.

RÉF

01959



10



## MOLETTE PLUS Ø 10 MM.

- Pour grès, incise le carreau.
- Roulette fabriquée en carbure de tungstène de grande résistance et durée.
- Modèle breveté du corps de la molette, pour une précision maximale et une vibration minimale.

MOLETTE PLUS Ø 10 MM.

RÉF

01991



10



## MOLETTE PLUS Ø 10 MM. GOLD LONGUE DURÉE

- Pour grès, incise le carreau.
- Roulette fabriquée en carbure de tungstène avec traitement superficiel de titane.
- Modèle breveté du corps de la molette, pour une précision maximale et une vibration minimale. Meilleure résistance à l'usure.

MOLETTE PLUS "GOLD" Ø 10 MM.

RÉF

01993



10



## MOLETTE PLUS Ø 18 MM.

- Spéciale pour grès cérame, incise le carreau.
- Roulette fabriquée en carbure de tungstène de grande résistance et durée.
- Modèle breveté du corps de la molette, pour une précision maximale et une vibration minimale.

MOLETTE PLUS Ø 18 MM.

RÉF

01992



10



## MOLETTE PLUS Ø 18 MM. GOLD LONGUE DURÉE

- Spéciale pour grès cérame, incise le carreau.
- Roulette fabriquée en carbure de tungstène avec traitement superficiel de titane.
- Modèle breveté du corps de la molette, pour une précision maximale et une vibration minimale. Meilleure résistance à l'usure.

MOLETTE PLUS GOLD L/DUREE Ø 18 MM.

RÉF

01994



10

# MOLETTES POUR COUPEUSES TX ET TZ

• MOLETTES POUR COUPEUSES PROFESSIONNELLES TX ET TZ.



## MOLETTE PLUS Ø 22 MM.



- Molette spéciale pour coupes incisives sur céramiques difficiles avec des surfaces lisses.
- Roulette fabriquée en carbure de tungstène de grande résistance et durée.
- Modèle breveté du corps de la molette, pour une précision maximale et une vibration minimale.

MOLETTE PLUS Ø 22 MM.

RÉF

01962



10

## MOLETTE PLUS Ø 22 MM. GOLD LONGUE DURÉE



- Molette spéciale pour coupes incisives sur céramiques difficiles avec des surfaces lisses.
- Roulette fabriquée en carbure de tungstène de grande résistance et durée.
- Modèle breveté du corps de la molette, pour une précision maximale et une vibration minimale.
- Durée plus longue.

MOLETTE PLUS "GOLD" L/DUREE Ø 22MM.

RÉF

01965



10

## MOLETTE PLUS Ø 22 MM. EXTREME



- Spécial pour les céramiques de haute dureté avec des surfaces robustes et structurées.
- Roulette en carbure de tungstène avec traitement superficiel au titane.
- Poignée réalisée avec une géométrie brevetée pour une précision maximale et un minimum de vibrations.
- Monté sur le roulement. Meilleure précision.
- Vie extra-longue.

MOLETTE PLUS Ø 22 MM. EXTREME

RÉF

01900



5



# ROULETTE POUR COUPEUSES TP ET TQ

· ROULETTE DE 22 MM. ADAPTABLE AUX COUPEUSES PROFESSIONNELLES TP ET TQ



## ROULETTE Ø22 MM. TP/TQ

- Exclusivement destinée pour les coupeuses professionnelles TP/TQ. Idéal pour les surfaces lisses et légèrement rugueuses.
- Roulette fabriquée en carbure de tungstène.

|                             | RÉF   |    |
|-----------------------------|-------|----|
| ROULETTE Ø22 MM. GOLD TP/TQ | 18914 | 10 |



## ROULETTE Ø 22 MM. EXTREME POUR TP/TQ

- Spécial pour les céramiques de haute dureté avec des surfaces robustes et structurées.
- Roulette en carbure de tungstène avec traitement superficiel au titane.
- Monté sur le roulement. Meilleure précision de l'utilisateur.
- Vie extra-longue.

|                                      | RÉF   |   |
|--------------------------------------|-------|---|
| ROULETTE Ø 22 MM. EXTREME POUR TP/TQ | 01901 | 5 |

## KITS DE MOLETTES

· KITS DE MOLETTES DE DIFFÉRENTS DIAMÈTRES AVEC ÉTUI DE RANGEMENT.



## KIT DE MOLETTES 1

- Pour TS-MAX, TR-MAGNET, TF-MAX, SPEED-MAGNET, SPEED-N, FAST, STAR-MAX, STAR, POCKET en PRACTIC comprend 1 molette de Ø 6 mm.,
- et 1 molette de Ø 10 mm. Etui plastique avec couvercle fourni.
- Emballé sous blister.

|                | RÉF   |   |
|----------------|-------|---|
| KIT MOLETTES 1 | 01995 | 5 |



## KIT DE MOLETTES 2

- Pour TS-MAX, TR-MAGNET, TF-MAX en SPEED-MAGNET comprend 1 molette de Ø 6, Ø 8, Ø 10, Ø 18, Ø 22 mm. Etui plastique avec couvercle fourni.
- Emballé sous blister

|                | RÉF   |   |
|----------------|-------|---|
| KIT MOLETTES 2 | 01996 | 5 |



# MOLETTES POUR COUPEUSES MANUELLES TI

• MOLETTES POUR COUPEUSES TI-S / TI-T



## MOLETTE TI Ø 10 MM.

- Pour grès, incise le carreau.
- Roulette fabriquée en carbure de tungstène de grande résistance et durée.
- Modèle breveté du corps de la molette, pour une précision maximale et une vibration minimale.

MOLETTE TI Ø 10 MM.

RÉF

01975



10



## MOLETTE TI Ø 10 MM. GOLD LONGUE DURÉE

- Pour grès, incise le carreau.
- Roulette fabriquée en carbure de tungstène avec traitement superficiel de titane. Meilleure résistance à l'usure.
- Modèle breveté du corps de la molette.

MOLETTE TI Ø 10 MM. GOLD

RÉF

01978



10



## MOLETTE TI Ø 18 MM.

- Spéciale pour grès cérame, incise le carreau.
- Roulette fabriquée en carbure de tungstène de grande résistance et durée.
- Modèle breveté du corps de la molette, pour une précision maximale et une vibration minimale.

MOLETTE TI Ø 18 MM.

RÉF

01976



10



## MOLETTE TI Ø 18 MM. GOLD LONGUE DURÉE

- Idéale pour le grès cérame. Incise le carreau.
- Roulette fabriquée en carbure de tungstène avec traitement superficiel de titane. Modèle breveté du corps de la molette, pour une précision maximale et une vibration minimale.

MOLETTE TI Ø 18 MM. GOLD

RÉF

01974



10



## MOLETTE TI Ø 22 MM.

- Spéciale pour céramique rugueuse ou difficile à couper.
- Roulette fabriquée en carbure de tungstène de grande résistance et durée. Modèle breveté du corps de la molette, précision maximale, vibration minimale.

MOLETTE TI Ø 22 MM.

RÉF

01977



10

# MOLETTES POUR COUPEUSES MANUELLES TI

· MOLETTES POUR COUPEUSES TI-S / TI-T



## MOLETTE TI Ø 22 MM. GOLD LONGUE DURÉE

- Spéciale pour céramique structurée ou difficile à couper.
- Roulette fabriquée en carbure de tungstène avec traitement superficiel de titane. Modèle breveté du corps de la molette, pour une précision maximale et une vibration minimale.

|                          | RÉF   |  |
|--------------------------|-------|---|
| MOLETTE TI Ø 22 MM. GOLD | 01979 | 10  |

## MOLETTES POUR COUPEUSES MANUELLES STANDARD

· SÉLECTION DE MOLETTES ADAPTABLES AUX COUPEUSES MANUELLES SPEED, FAST, STAR-MAX, STAR, POCKET, RAPID ET PRACTIC.



## MOLETTE Ø 6 MM.

- Pour la céramique pour revêtement.
- Roulette en carbure de tungstène de grande résistance et longue durée.
- Modèle breveté avec un nouvel alliage RUBI® de haute technologie, pour une précision maximale et une grande résistance à l'usure.

|                 | RÉF   |  |
|-----------------|-------|---|
| MOLETTE Ø 6 MM. | 01945 | 10  |

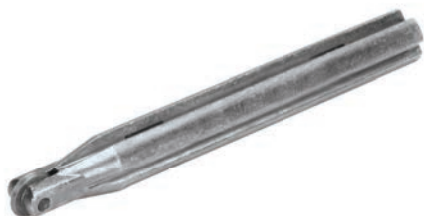

## MOLETTE Ø 8 MM.

- Pour la céramique pour revêtement, la faïence et le grès porcelaine.
- Roulette en carbure de tungstène de grande résistance et longue durée.
- Modèle breveté, avec un nouvel alliage RUBI® de haute technologie, précision maximale et résistance à l'usure.

|                 | RÉF   |  |
|-----------------|-------|---|
| MOLETTE Ø 8 MM. | 01958 | 10  |

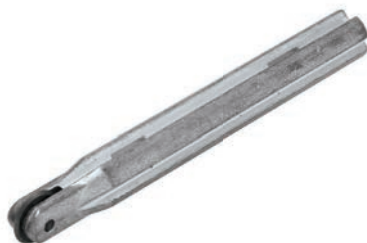

## MOLETTE Ø 10 MM.

- Pour grès cérame.
- Roulette en carbure de tungstène de grande résistance et longue durée.
- Modèle breveté avec un nouvel alliage RUBI® de haute technologie, précision maximale et vibration minimale.

|                  | RÉF   |  |
|------------------|-------|---|
| MOLETTE Ø 10 MM. | 01946 | 10  |

# MOLETTES POUR COUPEUSES MANUELLES STANDARD

• SÉLECTION DE MOLETTES ADAPTABLES AUX COUPEUSES MANUELLES SPEED, FAST, STAR-MAX, STAR, POCKET, RAPID ET PRACTIC.



## KIT DE DEUX MOLETTES Ø 6 MM.

- Roulette fabriquée en carbure de tungstène de grande résistance et durée.
- Corps de la molette breveté, pour une précision maximale et une vibration minimale. Précision maximale et résistance à l'usure, avec un nouvel alliage RUBI® de haute technologie.

KIT DEUX MOLETTES Ø 6 MM.

RÉF

01947



10



## KIT DE DEUX MOLETTES Ø 6 ET Ø 10 MM.

- Molette diamètre 6mm pour le grès.
- Molette diamètre 10 mm pour la céramique de revêtement, grès de porcelaine et grès. Modèle breveté du corps de la molette, pour une précision maximale et une vibration minimale, avec un nouvel alliage RUBI® de haute technologie.

MOLETTE Ø 6 ET 10 MM.

RÉF

01948



10



## MOLETTE Ø 14 MM.

- Pour coupeuses TEN-BRIC, BASIC, KIT et SMALL BRIC.
- En carbure de tungstène.

MOLETTE Ø 14 MM.

RÉF

01960



10





# ACCESSOIRES POUR COUPEUSES MANUELLES

· BUTÉES LATÉRALES POUR COUPEUSES MANUELLES.



## EQUERRE POUR POCKET

- Lecture directe 25 cm.
- Réglable de 0 à 45°.
- Compatible avec les coupeuses manuelles de série POCKET et les modèles STAR avant 2013.

|                                | RÉF   |  |
|--------------------------------|-------|---|
| SUPPLÉMENT ÉQUERRE POUR POCKET | 12924 | 1   |



## BUTÉE LATÉRALE POUR STAR, STAR MAX

- Butée latérale pour des coupes répétitives avec graduation à 45

|   | RÉF   |  |
|---|-------|---|
| BUTÉE LATÉRALE POUR STAR, STAR-N, STAR-N PLUS ET STAR MAX | 12923 | 1   |



## BUTÉE LATÉRALE TS-MAX, TF-MAX

- Pour les coupes répétitives.
- Avec équerre à 45°.

|                              | RÉF   |  |
|------------------------------|-------|---|
| BUTÉE LATÉRALE TS-MAX/TF-MAX | 15749 | 1   |



## ENTRETIEN DES COUPE-CARREAUX

- Huile de nettoyage et de graissage. Permet d'obtenir un parfait entretien de la machine: Guides de coupe, glissières, axes, filetages, visseries, surfaces métalliques, etc...
- Livré avec chiffon de nettoyage. Emballé sous blister.

|                 | RÉF   |  |
|-----------------|-------|---|
| KIT D'ENTRETIEN | 18980 | 8   |

# SEPARATEUR MAXI ET TENAILLES SPECIALES

• LARGE GAMME DE TENAILLES POUR LA COUPE DE CÉRAMIQUE. SÉPARATEUR MAXI POUR CÉRAMIQUES DE GRANDE DURETÉ ET FORTES ÉPAISSEURS.



## TENAILLE POUR GRES PORCELAINE

- Spécial pour la coupe de pièces de petites largeurs de 1 cm maximum. Munie de molettes en carbure de tungstène avec un traitement superficiel de titane pour une plus longue durée. Moyennant une légère rotation, les molettes peuvent être changées lorsque leur arête commence à être usée. En cas d'usure totale, les roulettes peuvent être remplacées par la pièce de rechange correspondante, molettes d'entaille Ø 18 mm. GOLD longue durée (Réf. 01953).

TENAILLE POUR GRES PORCELAINE

RÉF

83942



5



## PINCE CARREAUX

- Tranchant en carbure de tungstène.
- Idéal pour rectifier les trous dus au perçage du carrelage et grès. Poignée bi-matière. Ergonomique.

PINCE CARREAUX

RÉF

65925



5



## TENAILLE POUR MATERIAUX DURS

- Spéciale pour grès de porcelaine et autres matériaux.

TENAILLE POUR MATÉRIAUX DURS

RÉF

65952



5



## TENAILLE POUR CARREAUX

- Tranchant en carbure de tungstène.
- Idéale pour rectifier les coupes droites sur céramiques et grès. Poignée bi-matière. Ergonomique.

TENAILLE CARREAUX

RÉF

65926



5



## TENAILLE POUR MOSAÏQUE

- Tenaille avec tranchant en carbure de tungstène.
- Idéal pour rectifier le grésite. Poignée bi-matière. Ergonomique.

TENAILLE POUR MOSAÏQUE

RÉF

71970



5

## SCIE POUR BÉTON CELLULAIRE.

- Scie de 34 dents en carbure de tungstène.
- Longueur de la feuille : 70 cm.
- Manche en bois de hêtre vernis.



RÉF



SCIE POUR BÉTON CELLULAIRE

70930

2

## SCIE POUR PLAQUES DE PLÂTRE

- Scie à 29 dents en carbure de tungstène.
- Longueur: 45 cm.
- Pour la coupe de plaques de plâtre et matériaux creux.



RÉF



SCIE POUR PLAQUES DE PLÂTRE

70931

2



# COUPEUSES MANUELLES POUR MATÉRIAUX DE CHANTIER

• COUPE BLOC MANUEL POUR DIFFÉRENTS MATÉRIAUX DE CHANTIER.



## COUPE-GRANIT T-51

• Longueur de coupe: 51 cm. Pression: 1.000 kg.

|                   | RÉF   |       |       |         |         |   |    |
|-------------------|-------|-------|-------|---------|---------|---|----|
| COUPE-GRANIT T-51 | 05910 | 51 cm | 55 mm | 1000 kg | 44,3 kg | 1 | 10 |



## COUPE-ARDOISE

• Lames spéciales pour ardoises et plaques de fibrociment.  
• Sous blister.

|                | RÉF   |   |
|----------------|-------|---|
| COUPE ARDOISES | 65924 | 1 |







03

# SLAB SYSTEM. COUPE ET MANIPULATION DE GRANDS FORMATS

COUPE GRAND FORMAT

MANIPULATION GRAND FORMAT

INSTALLATION GRAND FORMAT





**RUBI**

# SLIM SYSTEM CUTTER

SYSTÈME DE DÉCOUPE MANUELLE AVEC GUIDES DE CONNECTABLES.

## Pour la coupe manuelle de céramiques grands formats.

- Grace aux cordons de silicone inclus dans la base des guides et ses ventouses de fixation, le SLIM CUTTER garantit et facilite la coupe droite sans aucune déviation involontaire.
- Roulette en carbure de tungstène avec traitement de carbure de Titanium et roulette de Ø22 mm., pour une meilleur rendement et qualité durant le traçage.
- Système de séparation par des tenailles réglables, qui facilite et assure une séparation progressive de carreau, réduisant le risque de rupture.
- Le kit est composé de : 3 guides de 110 cm, 1 chariot de traçage avec molette de Ø22 mm EXTREME (réf. 01901), 2 tenailles de séparation, 2 ventouses pour surfaces rugueuses, sac de transport en nylon renforcé.
- Pour séparer des épaisseurs de 6 mm ou plus, utilisez le séparateur slim (réf. 18917)



1

Capacité de coupe de 320 cm.  
extensible selon les besoins avec  
des guides additionnels.

2

Garantie et facilite la coupe droite,  
sans déviations involontaires.

3

Offre de meilleures performances  
et qualité de notation. Molette de  
notation extrême.

4

Séparation progressive de la pièce  
à couper, tout en réduisant le  
risque de rupture.

|                    | RÉF   |   |        |        |        |   |    |
|--------------------|-------|---|--------|--------|--------|---|----|
| SLIM SYSTEM CUTTER | 18911 | √ | 320 cm | 3-6 mm | 6,9 kg | 1 | 32 |

| ACCESSOIRES | 18910 - Slim EASYTRANS | 18913 - Guide Slim Cutter de 110 cm. | 18917 - Separateur Slim | 50953, 51957, 51959, 51961 - TC-125 |
|-------------|------------------------|--------------------------------------|-------------------------|-------------------------------------|
|             |                        |                                      |                         |                                     |



## SEPARATEUR SLIM

- Séparateur auxiliaire pour la coupe de carreaux de céramique et de grands formats.
- Pour séparer les épaisseurs de 6 mm ou plus.
- Poignée souple pour un meilleur confort et ergonomique.
- Système de réglage à la largeur de la pièce pour obtenir une distribution uniforme, équitable et symétrique de la puissance de séparation. Surtout dans la coupe de bandes étroites.
- Tampon en caoutchouc pour un meilleur contrôle et une séparation plus précise.

|                 | RÉF   |  |
|-----------------|-------|---|
| SEPARATEUR SLIM | 18917 | 1   |



## GUIDE SLIM CUTTER

- Guide en aluminium de 110 cm supplémentaire.

|                              | RÉF   |  |  |
|------------------------------|-------|---|---|
| GUIDE SLIM CUTTER DE 110 CM. | 18913 | 1,7 kg  | 1   |



## ROULETTE Ø22 MM.



- Exclusivement destinée aux coupeuses TP/SLIM CUTTER.
- Idéal pour les surfaces lisses et légèrement rugueuses.
- Roulette fabriquée en carbure de tungstène.
- Utiliser l'axe de référence 18717 pour monter correctement la roulette sur la coupeuse.

|                 | RÉF   |    |
|-----------------|-------|----|
| ROULETTE Ø22 MM | 18914 | 10 |

## ROULETTE Ø 22 MM. EXTREME POUR SLIM CUTTER



- Spécial pour les céramiques de haute dureté avec des surfaces robustes et structurées.
- Roulette en carbure de tungstène avec traitement superficiel au titane.
- Monté sur le roulement. Meilleure précision de l'utilisateur.
- Vie extra-longue.

|  | RÉF   |   |
|--|-------|---|
| ROULETTE Ø 22 MM. EXTREME POUR SLIM CUTTER | 01901 | 5 |

## INSTRUCTIONS SLIM SYSTEM

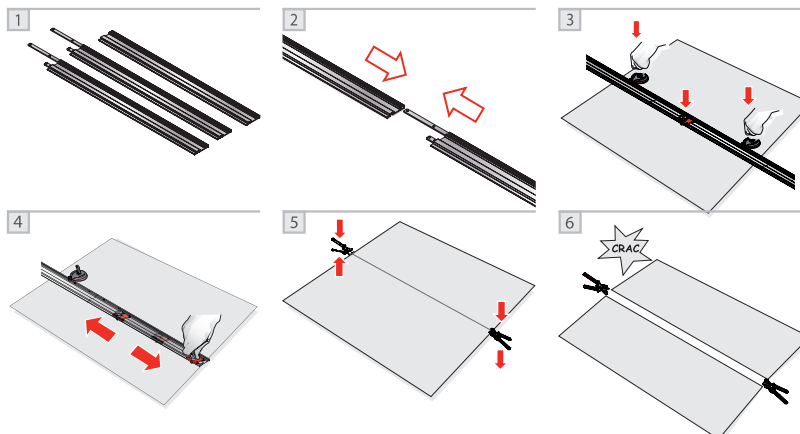



**RUBI**



## KIT SCIE CIRCULAIRE TC-125

SCIE CIRCULAIRE, LISSE ET PRÉCIS, IDÉAL POUR LES CARREAUX DE CÉRAMIQUE.

**Pour couper tous les types de carreaux de céramique et pierre naturelle et fritté. Convient particulièrement aux carreaux de grands formats.**

- Compatible avec les disques de diamètre 125 ou 115 mm. (Convient aux disques avec plaque de renfort, type TVA).
- Interrupteur avec verrouillage de sécurité. Empêche le démarrage involontaire. Câble électrique avec PRCD.
- Connexion directe à un aspirateur AS-30 PRO (diamètre 32 mm). Comprend un adaptateur pour les autres modèles et marques (diamètre 37, 42 et 50 mm).
- Raccord rapide et vanne de réglage pour flexible \*\* (diamètre 16 mm). Bouchon en caoutchouc pour sortie d'aspiration. Améliore l'ergonomie lors de la coupe humide.
- Protecteur de disque en fonte d'aluminium avec couvercle en polycarbonate transparent avec système d'ouverture et de fermeture rapide. Facilite le changement de disque et minimise la projection de particules et d'eau.
- Protection latérale inclinable pour les coupes d'onglet. Réduit les éclaboussures d'eau et améliore l'aspiration de la poussière.
- Comprend un disque TCR-125 SUPERPRO (coupe à sec), une valise de transport et des accessoires. Facilite le transport et la manutention.

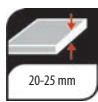

1

Avec patin de glissement, en acier au carbone, sur roulements radiaux en acier inoxydable réglables.

2

Double système de réduction / contrôle de la poussière. Coupe sèche et humide.

3

Tête de coupe réglable en hauteur (effet scie), ajustable de 0 ° à 45 °. (onglet). Système de réglage rapide.

4

Plus ergonomique. Poignée supplémentaire BI-MATERIE, principalement pour les coupes à onglet.

|                |               | <b>W</b>           |        |          |          |            |         |                |                    |   |  |
|----------------|---------------|--------------------|--------|----------|----------|------------|---------|----------------|--------------------|---|--|
| KIT TC-125     | ✓             | 1250               | 320 cm | 20-25 mm | 14-18 mm | 115-125 mm | 22,2 mm | 330x239x206 cm | 14 kg              | 2 |  |
| KIT TC-125 USA | ✓             | 1250               | 320 cm | 20-25 mm | 14-18 mm | 115-125 mm | 22,2 mm | 330x239x206 cm | 14 kg              | 2 |  |
| KIT TC-125 UK  | ✓             | 1250               | 320 cm | 20-25 mm | 14-18 mm | 115-125 mm | 22,2 mm | 330x239x206 cm | 14 kg              | 2 |  |
| KIT TC-125 UK  | ✓             | 1250               | 320 cm | 20-25 mm | 14-18 mm | 115-125 mm | 22,2 mm | 330x239x206 cm | 14 kg              | 2 |  |
| KIT TC-125     | REF.          | 5 1901             |        |          |          |            |         |                |                    |   |  |
|                | Voltaje / RPM | 230V-50hz. / 13800 |        |          |          |            |         |                |                    |   |  |
| KIT TC-125 UK  | REF.          | 5 1902             |        |          |          |            |         |                | 5 1904             |   |  |
|                | Voltaje / RPM | 230V-50hz. / 13800 |        |          |          |            |         |                | 110V-50hz. / 13800 |   |  |
| KIT TC-125 USA | REF.          | 5 1903             |        |          |          |            |         |                |                    |   |  |
|                | Voltaje / RPM | 120V-60hz. / 13800 |        |          |          |            |         |                |                    |   |  |



ACCESSOIRES POUR  
**SLIM  
CUTTER**

PROTECTED  
DESIGN



## SCIE CIRCULAIRE TC-125

- Accessoire EXCLUSIF pour les utilisateurs du système de coupe manuelle SLIM CUTTER.
- L'utilisation des guides SLIM SYSTEM est NÉCESSAIRE.
- Avec patin de glissement, en acier au carbone, sur roulements radiaux en acier inoxydable réglables.
- Double système de réduction / contrôle de la poussière. Coupe sèche et humide.
- Tête de coupe réglable en hauteur (effet de coupe) et repliable de 0 ° à 45 °. (mitre). Système de réglage rapide.
- Plus grande ergonomie Manche bi-matière supplémentaire, principalement pour la coupe à onglet.
- Comprend un disque TCR-Superpro et une mallette. "

|            | RÉF   |   | RPM   |            |                   |            |         |                |       |   |
|------------|-------|---|-------|------------|-------------------|------------|---------|----------------|-------|---|
| TC-125     | 50953 | ✓ | 13800 | 230V-50hz. | 20-25 mm 14-18 mm | 115-125 mm | 22,2 mm | 330x239x206 cm | 14 kg | 1 |
| TC-125 USA | 51957 | ✓ | 13800 | 120V-60hz. | 20-25 mm 14-18 mm | 115-125 mm | 22,2 mm | 330x239x206 cm | 14 kg | 1 |
| TC-125 UK  | 51959 | ✓ | 13800 | 230V-50hz. | 20-25 mm 14-18 mm | 115-125 mm | 22,2 mm | 330x239x206 cm | 14 kg | 1 |
| TC-125 UK  | 51961 | ✓ | 13800 | 110V-50hz. | 20-25 mm 14-18 mm | 115-125 mm | 22,2 mm | 330x239x206 cm | 14 kg | 1 |

## MANIPULATION

PROTECTED  
DESIGN

## SLIM EASY TRANS

### Pour le transport de carreaux en cérame de grands formats

- Ce système peut être utilisé en complément du coupe-carreaux SLIM CUTTER (Ref. 18911).
- Comprend deux guides rétractables et ajustables de 160 à 320 cm. et 10 ventouses pour surfaces rugueuses (Réf.66929).
- Charge maximale de l'ensemble: 60 kg.
- Pour les pièces jusqu'à 3 m.



|                 | RÉF   |         |   |
|-----------------|-------|---------|---|
| SLIM EASY TRANS | 18910 | 16,6 kg | 1 |



## KIT SUPPLEMENTAIRE SLIM EASY TRANS

- Slim Easy Trans possède un jeu de guides perpendiculaires pour une stabilité accrue.
- Augmente la rigidité de l'ensemble.
- Facilite la manipulation des pièces.
- Rapide et facile à assembler et à démonter.
- Finition anodisée noire.

|                                    | RÉF   |   |
|------------------------------------|-------|---|
| KIT SUPPLEMENTAIRE SLIM EASY TRANS | 18819 | 1 |

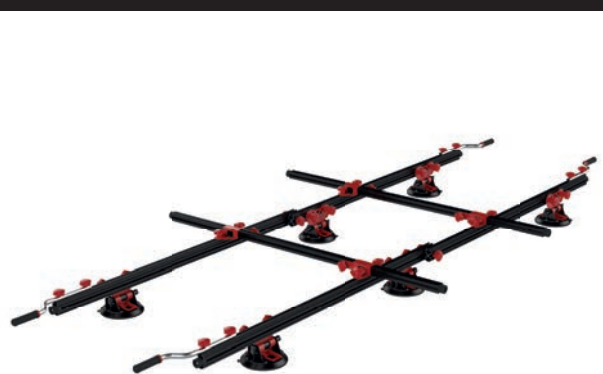

## SLAB TRANS HEAVY DUTY

- Transporteur/ support pour la manipulation de carreaux de céramique.
- Particulièrement adapté à la manipulation de pièces plus épaisses.
- Plus grande résistance structurelle. Profilé en aluminium renforcé. 2 guides en aluminium perpendiculaires, pour une plus grande rigidité.
- Augmentation de la capacité de charge. Comprend 6 ventouses à vide. Capacité de charge jusqu'à 140 kg.
- Rapide et facile à monter et à démonter Finition anodisée noire Rétractable de 165 cm à 320 cm
- Capacité de charge maximale: 140 kg.

|                       | RÉF   |   |
|-----------------------|-------|---|
| SLAB TRANS HEAVY DUTY | 18936 | 1 |



## VENTOUSE À VIDE SUPPLÉMENTAIRE SLAB TRANS HEAVY DUTY

- Cet accessoire permet de remplacer une ventouse endommagée du transporteur SLAB TRANS HEAVY DUTY, maintenant ainsi la capacité de charge du transporteur lui-même.
- Idéal pour les pièces de poids élevé.
- REMARQUE: L'ajout de suppléments à ventouse au SLAB TRANS HEAVY DUTY n'augmente pas la charge maximale initiale de 140 .

|                                | RÉF   |   |
|--------------------------------|-------|---|
| VENTOUSE SLAB TRANS HEAVY DUTY | 18827 | 1 |



## VENTOUSE POUR SURFACES RUGUEUSES RM

- Ventouse pour la manipulation de carreaux de céramique à surfaces rugueuses et / ou légèrement structurées.
- Corps en polycarbonate, injecté. Très léger
- Renfort en métal dans la base du levier pour une plus grande résistance à la traction.
- Poignée ergonomique en polypropylène, pour une manipulation plus rapide et plus sûre.
- Caoutchouc naturel.
- Capacité de charge maximale: 25 kg.
- Diamètre d'aspiration: 120 mm.

RÉF



VENTOUSE SURFACES RUGUEUSES RM

66929

1



## VENTOUSE DOUBLE POUR SURFACES RUGUEUSES RM

- Ventouse double pour la manipulation de carreaux en céramique à surfaces rugueuses et / ou légèrement structurées.
- Corps en polycarbonate, injecté. Très léger
- Renfort en métal dans la base du levier pour une plus grande résistance à la traction.
- Poignée ergonomique en polypropylène, pour une manipulation plus rapide et plus sûre.
- Caoutchouc naturel.
- Capacité de charge maximale: 55 kg.
- Diamètre d'aspiration: 120 mm.

RÉF



VENTOUSE DOUBLE SURFACE RUGUEUSE RM

66952

1





## VENTOUSE AVEC POMPE À VIDE

- Ventouse pour la manipulation de carreaux de céramique de grand format et de poids.
- Il s'adapte à n'importe quelle finition de surface.
- Fixation par pompe manuelle à vide.
- Indicateur de perte de charge (marque rouge).
- Mécanisme de libération de pression.
- Capacité de charge maximale: 110 kg.

|                            | RÉF   |   |
|----------------------------|-------|---|
| VENTOUSE AVEC POMPE A VIDE | 18919 | 1 |

## BATTE DE CARRELEUR

- Pour niveler la céramique en hauteur lors de la pose du carrelage.
- Bois hydrofuge de grande résistance à l'abrasion.
- Parfaite planéité.
- Mesures de la base: 40 x 14,5 cm.
- Ref. 72980 avec semelle blanche de caoutchouc naturel pour éviter d'abîmer la céramique.

|   | RÉF   |   |
|---|-------|---|
| BATTE DE CARRELEUR 40X14,5 CM AVEC CAOUTCHOUC | 72980 | 1 |



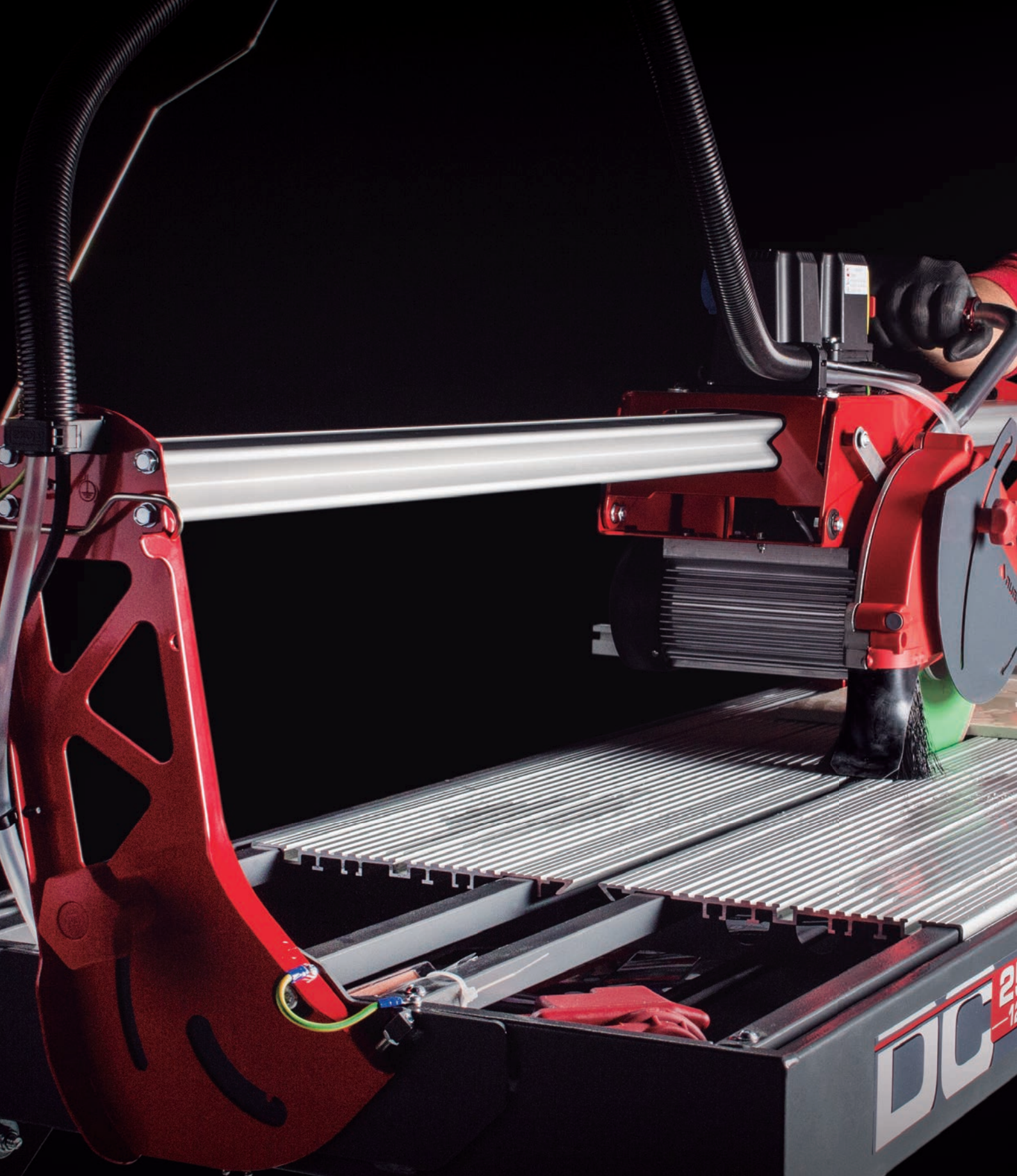





04

## SCIE ÉLECTRIQUE DE LA CÉRAMIQUE

SCIES À ONGLETS ÉLECTRIQUES

SCIE CIRCULAIRE ET ASPIRATEUR





# TABLE DE SELECTION



|   |                             |         | cm    | inch      | cm      | inch   |
|---|-----------------------------|---------|-------|-----------|---------|--------|
| <b>UTILISATION INTENSIVE</b><br>MOTEUR 3 HP<br>★★ ★★                | <br>AVEC EFFET TRONCONNEUSE | DX      | 148   | 58 7/16"  | 300-350 | 12-14" |
|   |                             | DR      | 84    | 33"       |         |        |
|   | <br>SANS EFFET TRONCONNEUSE | DS      | 152   | 59 13/16" | 250     | 10"    |
| <b>UTILISATION PROFESSIONNELLE</b><br>MOTEUR DE 1,5 A 2 HP<br>★★ ★★ | <br>AVEC EFFET TRONCONNEUSE | DC      | 120,5 | 48"       | 250     | 10"    |
|   |                             | DX-PLUS | 152   | 33"       |         |        |
|   | <br>SANS EFFET TRONCONNEUSE | DV      | 106   | 41 3/4"   | 200     | 8"     |
| <b>UTILISATION OCCASIONNELLE</b><br>MOTEUR DE 0,7 A 1,1 HP<br>★★ ★★ | <br>SANS EFFET TRONCONNEUSE | DU-EVO  | 65    | 26"       | 200     | 8"     |
|   |                             | ND      | 8     |           |         |        |

# CARACTÉRISTIQUES TECHNIQUES

|                         |           | W       |                          |                                  |                       |                       |                   |              |           |   |  |
|-------------------------|-----------|---------|--------------------------|----------------------------------|-----------------------|-----------------------|-------------------|--------------|-----------|---|--|
| <b>DX-350 N 1000</b>    | 3 CV/HP   | 2,2 KW  | <sup>(*)4</sup> 118,5 CM | <sup>(*)4</sup> 83,5 X 83,5 CM   | ∞                     | <sup>(*)5</sup> 65 MM | 105 / 220 MM      | 300 - 350 MM | 98 KG.    | ✓ |  |
|                         |           |         | 46 5/8"                  | 32 7/8 X 32 7/8"                 |                       | 2 9/16"               | 4 1/8" / 8 11/16" | 12 - 14"     | 216 LB.   |   |  |
| <b>DX-350 N 1300</b>    | 3 CV/HP   | 2,2 KW  | <sup>(*)4</sup> 148,5 CM | <sup>(*)4</sup> 105 X 105 CM     | ∞                     | <sup>(*)5</sup> 65 MM | 105 / 220 MM      | 300 - 350 MM | 97,5 KG.  | ✓ |  |
|                         |           |         | 58 7/16"                 | 41 5/16 X 41 5/16"               |                       | 2 9/16"               | 4 1/8" / 8 11/16" | 12 - 14"     | 214.9 LB. |   |  |
| <b>DS-250 N 1000</b>    | 3 CV/HP   | 2,2 KW  | 102 CM                   | 72 X 72 CM                       | ∞                     | <sup>(*)3</sup> 25 MM | 51 MM             | 250 MM       | 91,5 KG.  | - |  |
|                         |           |         | 40 3/16"                 | 28 3/8 X 28 3/8"                 |                       | 1"                    | 2 1/16"           | 10"          | 201.7 LB. |   |  |
| <b>DS-250 N 1300</b>    | 3 CV/HP   | 2,2 KW  | 132 CM                   | 93,5 X 93,5 CM                   | ∞                     | <sup>(*)3</sup> 25 MM | 51 MM             | 250 MM       | 96,5 KG.  | - |  |
|                         |           |         | 51 15/16"                | 36 13/16 X 36 13/16"             |                       | 1"                    | 2 1/16"           | 10"          | 212.7 LB. |   |  |
| <b>DS-250 N 1500</b>    | 3 CV/HP   | 2,2 KW  | 152 CM                   | 107,5 X 107,5 CM                 | ∞                     | <sup>(*)3</sup> 25 MM | 51 MM             | 250 MM       | 100 KG.   | - |  |
|                         |           |         | 59 13/16"                | 42 5/16 X 42 5/16"               |                       | 1"                    | 2 1/16"           | 10"          | 220 LB.   |   |  |
| <b>DX-250 PLUS 1000</b> | 2 CV/HP   | 1,5 KW  | <sup>(*)2</sup> 112 CM   | <sup>(*)2</sup> 79 X 79 CM       | ∞                     | <sup>(*)6</sup> 35 MM | 70 / 145 MM       | 250 MM       | 79 KG.    | ✓ |  |
|                         |           |         | 44 1/8"                  | 31 1/8 X 31 1/8"                 |                       | 1 3/8"                | 2 3/4" / 5 11/16" | 10"          | 174 LB.   |   |  |
| <b>DX-250 PLUS 1400</b> | 2 CV/HP   | 1,5 KW  | <sup>(*)2</sup> 152 CM   | <sup>(*)2</sup> 107,5 X 107,5 CM | ∞                     | <sup>(*)6</sup> 35 MM | 70 / 145 MM       | 250 MM       | 89,5 KG.  | ✓ |  |
|                         |           |         | 59 13/16"                | 42 5/16 X 42 5/16"               |                       | 1 3/8"                | 2 3/4" / 5 11/16" | 10"          | 197.3 LB. |   |  |
| <b>DC-250 850</b>       | 1,1 CV/HP | 0,8 KW  | 65 CM                    | 45 X 45 CM                       | ∞                     | 20 MM                 | 35 MM             | 200 MM       | 22,5 KG.  | - |  |
|                         |           |         | 26"                      | 18 X 18"                         |                       | 13/16"                | 1 3/8"            | 8"           | 49.6 LB.  |   |  |
| <b>DC-250 1200</b>      | 1,5 CV/HP | 1,1 KW  | <sup>(*)2</sup> 120,5 CM | <sup>(*)2</sup> 85 X 85 CM       | ∞                     | 50 MM                 | 61 / 90 MM        | 250 MM       | 60 KG.    | ✓ |  |
|                         |           |         | 48"                      | 33 7/16 X 33 7/16"               |                       | 1 15/16"              | 2 3/8" / 3 9/16"  | 10"          | 132 LB.   |   |  |
| <b>DV-200 1000</b>      | 1,5 CV/HP | 1,1 KW  | 106 CM                   | 76,5 X 76,5 CM                   | ∞                     | <sup>(*)3</sup> 15 MM | 35 MM             | 200 MM       | 57,5 KG.  | - |  |
|                         |           |         | 41 3/4"                  | 30 1/8 X 30 1/8"                 |                       | 9/16"                 | 1 3/8"            | 8"           | 126.8 LB. |   |  |
| <b>DU-200 EVO</b>       | 1,1 CV/HP | 0,8 KW  | 65 CM                    | 45 X 45 CM                       | ∞                     | 20 MM                 | 35 MM             | 200 MM       | 22,5 KG.  | - |  |
|                         |           |         | 26"                      | 18 X 18"                         |                       | 13/16"                | 1 3/8"            | 8"           | 49.6 LB.  |   |  |
| <b>ND-180</b>           | 0,7 CV/HP | 0,55 KW | ∞                        | ∞                                | 20 CM                 | 22 MM                 | 35 MM             | 180 MM       | 11,8 KG.  | - |  |
|                         |           |         | 8"                       | 7/8"                             | 1 3/8"                | 7"                    | 26 LB.            |              |           |   |  |
| <b>ND-180</b>           | 0,7 CV/HP | 0,55 KW | ∞                        | ∞                                | 20 CM                 | 22 MM                 | 35 MM             | 180 MM       | 13,6 KG.  | - |  |
|                         |           |         | 8"                       | 7/8"                             | 1 3/8"                | 7"                    | 29 LB.            |              |           |   |  |
| <b>ND-200</b>           | 1,1 CV/HP | 0,8 KW  | ∞                        | ∞                                | <sup>(*)1</sup> 23 CM | 24 MM                 | 40 MM             | 200 MM       | 17,2 KG.  | - |  |
|                         |           |         | 9"                       | 15/16"                           | 1 9/16"               | 8"                    | 37.9 LB.          |              |           |   |  |
| <b>DR-350</b>           | 3 CV/HP   | 2,2 KW  | <sup>(*)4</sup> 84 CM    | <sup>(*)4</sup> 43,5X43,5 CM     | ∞                     | <sup>(*)5</sup> 71 MM | 95 / 150 MM       | 300 - 350 MM | 63 KG.    | ✓ |  |
|                         |           |         | 33"                      | 17 X 17"                         |                       | 2 13/16"              | 3 3/4" / 5 7/8"   | 12 - 14"     | 139 LB.   |   |  |

(\*)1 Avec butée latérale.

(\*)2 Epaisseur 10mm et avec effet tronçonneuse.

(\*)3 Avec un jeu de flasques spécial pour biseau.

(\*)4 Avec un disque Ø300 mm., Et 10mm d'épaisseur matériau et l'effet tronçonneuse.

(\*)5 Avec un disque Ø350 mm.

(\*)6 Tête en position la plus basse.



**RUBI**

## **DX-350 N LASER&LEVEL ZERO DUST**

**MACHINE AVEC EFFET TRONÇONNEUSE POUR GRANDS FORMATS ET FORTES ÉPAISSEURS.**

**Pour tout type de céramique et matériaux de chantier comme le marbre, granit, briques, réfractaires.**

- Tête moteur avec protecteur pour une meilleure sécurité lors de l'utilisation des disques segmentés.
- Avec protecteur thermique et contre les surintensités.
- Refroidissement du disque par pompe à eau avec robinet régulateur.
- Disque diamant Ø 350 mm. (Non inclus). Permet l'utilisation de disque de Ø 300 mm.
- Tête réglable avec effet tronçonneuse.
- Pieds rétractables avec fonction « carapace » et système de transport à roues.
- Moteur supérieur et transmission par courroie.
- Avec butée pour les coupes répétitives.
- Plateaux de travail en aluminium et démontables pour le nettoyage.
- Réservoir d'eau amovible. Laser traceur de 2 mW. (classe 2)
- Niveau circulaire pour faciliter l'installation sur place.
- Machine livrée sans câble.
- Fournie avec le nouveau système ZERO DUST et un second ensemble de protection standard contre les projections.





1

Ensemble moteur sur roulements de précision maximale et fiable. Finitions parfaites.

2

Équipée du système ZERO DUST. Testée et certifiée par le TNO.

3

Structure en aluminium. Plus légère et de résistance maximale durant les conditions de transport.

4

Effet tronçonnage de hautes prestations. Hauteur maximale de coupe.

| <b>DX-350 N 1000 LASERLEVEL ZERO DUST</b> | 118,5 cm      | 83,5x83,5 cm       | 65 mm              | 105 / 220 mm       | 25,4 mm                 | 300-350 mm           | 170x86x143 cm | 98 kg   | 1 | **1 |
|---|---------------|--------------------|--------------------|--------------------|-------------------------|----------------------|---------------|---------|---|-----|
| <b>DX-350 N 1300 LASERLEVEL ZERO DUST</b> | 148,5 cm      | 105x105 cm         | 65 mm              | 105 / 220 mm       | 25,4 mm                 | 300-350 mm           | 200x86x143 cm | 97,5 kg | 1 | **1 |
| <b>DX-350 N 1000 LASERLEVEL ZERO DUST</b> | REF.          | 52905              | 52906              |                    |                         |                      |               |         |   |     |
|   | Voltaje / RPM | 230V-50 Hz. / 2800 | 220V-60 Hz. / 3400 |                    |                         |                      |               |         |   |     |
| <b>DX-350 N 1300 LASERLEVEL ZERO DUST</b> | REF.          | 52915              | 52916              | 52917              | 52918                   | 52919                |               |         |   |     |
|   | Voltaje / RPM | 230V-50 Hz. / 2800 | 230V-60 Hz. / 3400 | 120V-50 Hz. / 2800 | 120V-60 Hz.Inch. / 3400 | 380V/50 Hz.3F / 2800 |               |         |   |     |

Les capacités de coupes peuvent varier selon la position de la tête moteur, des flasques spéciales et le diamètre du disque. Ref. 52909 et 52919 (3F): 4 CV/HP.

| ACCESSOIRES | 51916 - Fixation pour céramique | 54939 - FLASQUES DX-350 / 350-L | 51915 - JEU DE FLASQUES POUR ONGLETS DX-350 | -Cables d'alimentation |
|-------------|---------------------------------|---------------------------------|---|------------------------|
|             |                                 |                                 |   |                        |



**RUBI**

## DS-250 N LASER&LEVEL ZERO DUST

MACHINE DE GRANDE PRÉCISION ET FONCTIONNELLE; IDÉALE POUR LES COUPES BISEAUX.

**Pour revêtement, grès émaillé, grès porcelainé, marbre, granit et autres matériaux.**

- Tableaux amovibles en aluminium, pour un meilleur nettoyage de la machine.
- Protection thermique et contre la surintensité. Sauf moteurs triphasés.
- Refroidissement du disque par pompe à eau avec robinet régulateur. Disque diamant Ø 250 mm (non inclus).
- Double jeu de flasques, dont un spécial pour onglets.
- Ensemble moteur coulissant sur roulements et pliable pour la réalisation de coupes d'onglet de précision maximale.
- Protection pour disques segmentés. Butée pour les coupes répétitives.
- Pieds rétractables avec « carapace » et transport à roues.
- Réservoir d'eau amovible.
- Laser traceur de 2 mW.
- Niveau circulaire pour faciliter l'installation sur place.
- Nouveau système ZERO DUST et un second ensemble de protection standard contre les projections.
- Livrée sans câble.



**1**

Ensemble moteur sur roulements de précision maximale et fiable. Finitions parfaites.

**2**

Équipée du système ZERO DUST. Testée et certifiée par le TNO.

**3**

Avec roues et poignée intégrées. Transport facile.

**4**

Structure en aluminium. Plus légère et de résistance maximale durant les conditions de transport.

| DS-250 N 1000<br>LASER&LEVEL ZERO DUST | 102 cm        | 72x72 cm           | 51 mm                  | 25 mm              | 25,4 mm                 | 250 mm                  | 170x86x127 cm         | 91,5 kg | 110 kg | 1 | **1 |
|--|---------------|--------------------|------------------------|--------------------|-------------------------|-------------------------|-----------------------|---------|--------|---|-----|
| DS-250 N 1300<br>LASER&LEVEL ZERO DUST | 132 cm        | 93,5x93,5 cm       | 51 mm                  | 25 mm              | 25,4 mm                 | 250 mm                  | 200x86x127 cm         | 96,5 kg | 120 kg | 1 | **1 |
| DS-250 N 1500<br>LASER&LEVEL ZERO DUST | 152 cm        | 107,5x107,5 cm     | 51 mm                  | 25 mm              | 25,4 mm                 | 250 mm                  | 220x86x127 cm         | 100 kg  | 125 kg | 1 | **1 |
| DS-250 N 1000<br>LASER&LEVEL ZERO DUST | REF.          | 52920              | 52921                  | 52922              |                         |                         |                       |         |        |   |     |
|  | Voltaje / RPM | 230V-50 Hz. / 2800 | 230V-50 UK Hz. / 2800  | 220V-60 Hz. / 3400 |                         |                         |                       |         |        |   |     |
| DS-250 N 1300<br>LASER&LEVEL ZERO DUST | REF.          | 52930              | 52931                  | 52933              | 52934                   |                         |                       |         |        |   |     |
|  | Voltaje / RPM | 230V-50 Hz. / 2800 | 230V-50 Hz. UK. / 2800 | 110V-50 Hz. / 2800 | 120V-60 Hz.inch. / 3400 |                         |                       |         |        |   |     |
| DS-250 N 1500<br>LASER&LEVEL ZERO DUST | REF.          | 52940              | 52941                  | 52942              | 52943                   | 52944                   | 52945                 |         |        |   |     |
|  | Voltaje / RPM | 230V-50 Hz. / 2800 | 230V-50 Hz. UK / 2800  | 220V-60 Hz. / 3400 | 110V-50 Hz. / 2800      | 120V-60 Hz.Inch. / 3400 | 380V-50 Hz. 3F / 2800 |         |        |   |     |

Les capacités de coupes peuvent varier selon la position de la tête moteur, des flasques spéciales et le diamètre du disque. Ref. 52925, 52935 et 52945 (3F): 4 CV/HP.

| ACCESSOIRES | 51916 - Fixation pour céramique | 51914 - Supplément table à rouleaux DV/DC/DS/DX (à partir de 2013) | -Cables d'alimentation |
|-------------|---------------------------------|--|------------------------|
|             |                                 |  |                        |



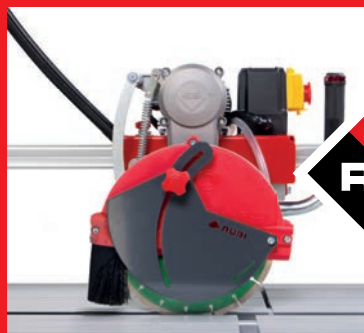

**RUBI**

## **DX-250 PLUS LASER&LEVEL ZERO DUST**

**MACHINE AVEC TÊTE MOBILE À EFFET TRONÇONNAGE POUR UNE POLYVALENCE TOTALE.**

**Pour tout type de carreau de céramique et matériaux de chantiers comme le marbre, granit, briquettes et briques réfractaires.**

- Tête moteur avec protecteur pour une sécurité accrue lors de l'utilisation des disques segmentés.
- Avec protecteur thermique et contre les surintensités.
- Refroidissement du disque par pompe à eau avec régulateur.
- Disque diamant Ø 250 mm. (Non inclus).
- Tête réglable avec effet tronçonneuse.
- Pieds rétractables avec fonction « carapace » et système de transport à roues.
- Moteur supérieur et transmission par courroie.
- Avec butée pour les coupes répétitives.
- Plateaux de travail en aluminium et démontables.
- Réservoir d'eau amovible.
- Équipée de série avec laser traceur pour une coupe plus précise et niveau à bulle pour faciliter l'installation.
- Machine livrée sans câble.
- Elle est fournie avec le nouveau système ZERO DUST monté, et un second ensemble de protection contre les projections.

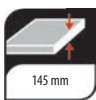

1

Ensemble moteur sur roulements de précision maximale et fiable. Finitions parfaites.

2

Équipée du système ZERO DUST. Testée et certifiée par le TNO.

3

Effet tronçonneuse de hautes prestations. Hauteur maximale de coupe.

4

Structure en aluminium. Plus légère et de résistance maximale durant les conditions de transport.



DX-250 PLUS 1000 LASER&LEVEL ZERO DUST

112 cm

79x79 cm

70 / 145 mm

35 mm

25,4 mm

250 mm

170x86x129 cm

79 kg

√

1

\*\*1

DX-250 PLUS 1400 LASER&LEVEL ZERO DUST

152 cm

107,5x107,5 cm

70 / 145 mm

35 mm

25,4 mm

250 mm

200x86x129 cm

89,5 kg

√

1

\*\*1

DX-250 PLUS 1000 LASER&LEVEL ZERO DUST

REF.

52900

52902

Voltaje / RPM

230V-50Hz. / 2800

110V-50Hz. / 2800

DX-250 PLUS 1400 LASER&LEVEL ZERO DUST

REF.

52910

52912

Voltaje / RPM

230V-50Hz. / 2800

110V-50Hz. / 2800

Les capacités de coupes peuvent varier selon la position de la tête moteur, des flasques spécifiques et du diamètre du disque.

ACCESSOIRES

51914 - Supplément table à rouleaux DV/DC/DS/DX (à partir de 2013)



54822 - Butée latérale 50 cm DC/DS/DX



51910 - Butée latérale pour prises DV/DC/DS/DX



54844 - Butée longitudinale ajustable DC/DS/DX







**RUBI**

# DC-250 ZERO DUST

SCIE SUR TABLE AVEC TÊTE MOTEUR MOBILE DE FONCTIONNABILITÉ MAXIMALE.

**Pour céramique de revêtement, grès émaillé, grès cérame et autres matériaux.**

- Pieds repliables avec roues incorporées pour un transport plus commode.
- Plateaux en aluminium extrudé, démontables facilitant le nettoyage de la machine.
- Moteur monophasé à transmission directe, de 1,1 kW (1,5 CV) avec protecteur thermique.
- Refroidissement du disque par pompe à eau avec régulateur de débit.
- Châssis de grande rigidité structurelle.
- Tête mobile sur roulements et rabattable à 45° pour les coupes en biseaux.
- Disque diamanté modèle CEV-SUPERPRO Ø 250 mm inclus.
- Machine livrée sans câble.
- Elle est fournie avec le nouveau système ZERO DUST monté, et un second ensemble de bavette de protection standard contre les projections.





1

Equipé avec le système anti-poussière ZERO DUST. Testé et certifié par TNO.

2

DC-250 1200, châssis avec traitement anti-corrosion.

3

Avec équerre en aluminium de réglage facile (0° à 60°).

4

Tête moteur mobile permettant d'ajuster la hauteur de coupe.

| DC-250 850 ZERO DUST  | 85,5 cm       | 98 cm              | 69,5x69,5 cm       | 61 / 90 mm         | 50 mm                              | √ | 250 mm | 137x82x131 cm | 55 kg | 70 kg | √ | 1 | **1 |
|-----------------------|---------------|--------------------|--------------------|--------------------|------------------------------------|---|--------|---------------|-------|-------|---|---|-----|
| DC-250 1200 ZERO DUST | 108 cm        | 120,5 cm           | 85x85 cm           | 61 / 90 mm         | 50 mm                              | √ | 250 mm | 160x82x131 cm | 60 kg | 75 kg | √ | 1 | **1 |
| DC-250 850 ZERO DUST  | REF.          | 54933              | 54934              | 54935              | 54997                              |   |        |               |       |       |   |   |     |
|                       | Voltaje / RPM | 230V-50Hz. / 2790  | 220V-60Hz. / 2790  | 110V-50Hz. / 2790  | 230V-50Hz. / 2790 + CPA SUPER PRO  |   |        |               |       |       |   |   |     |
| DC-250 1200 ZERO DUST | REF.          | 55941              | 55942              | 55943              | 54998                              |   |        |               |       |       |   |   |     |
|                       | Voltaje / RPM | 230V-50 Hz. / 2790 | 220V-60 Hz. / 2790 | 110V-50 Hz. / 2790 | 230V-50 Hz. / 2790 + CPA SUPER PRO |   |        |               |       |       |   |   |     |

Les capacités de coupes peuvent varier selon la position de la tête moteur, des flasques spécifiques et du diamètre du disque.

| ACCESSOIRES | 54999 -Laser&Level Kit pour DV/DC/DS/DX | 54822 -Butée latérale 50 cm DC/DS/DX | 51916 -Fixation pour céramique | 54993 -Supplément table latéral DV/DC |
|-------------|---|--------------------------------------|--------------------------------|---------------------------------------|
|             |   |                                      |                                |                                       |



**RUBI**

# DV-200 1000

**MACHINE AVEC TÊTE MOTEUR MOBILE FONCTIONNELLE ET FIABLE.**

**Pour carrelage, faïence, grès cérame et autres matériaux.**

- Disque diamanté CEV PRO Ø 200 mm inclus.
- Moteur monophasé direct de 1,5 kW (1,5 HP) avec interrupteur thermique. Butée latérale ajustable (0° à 60°) pour les coupes répétitives.
- Disque refroidi à l'eau avec système de réglage de débit d'eau. Large plateau de travail (100x48,5cm) spécial pour carreau de grands formats.
- Longueur de coupe de 106 cm pour une meilleure ergonomie de l'utilisateur.
- Interrupteur de position double (ON / OFF) avec une meilleure manipulation.
- Équipé du C3 SYSTÈME. Le système de refroidissement et de nettoyage le plus efficace pour les lames. Refroidissement à eau avec 5 positions en fonction de la dureté ou de l'abrasion du matériau.
- Tête moteur ajustable pour les coupes à onglets permettant de couper jusqu'à 106 cm de longueur.
- Machine livrée sans câble d'alimentation.

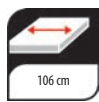
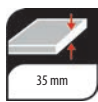
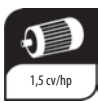
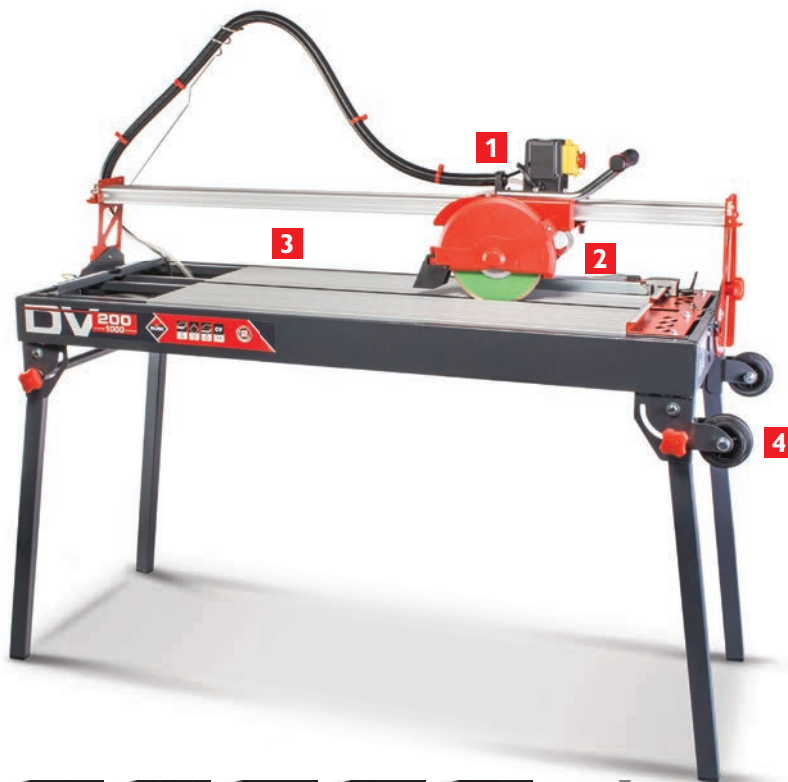

1

Ensemble moteur sur roulements pour une précision de coupe maximale.

2

C<sup>3</sup> System, Améliore le nettoyage et le refroidissement du disque pour une meilleure performance.

3

Plateaux en aluminium démontables pour un nettoyage facile de la machine.

4

Pieds repliables avec roues incorporées pour un transport commode.

|             |        |              |       |       |   |        |               |         |   |     |
|-------------|--------|--------------|-------|-------|---|--------|---------------|---------|---|-----|
|             |        |              |       |       |   |        |               |         |   |     |
| DV-200 1000 | 106 cm | 76,5x76,5 cm | 35 mm | 15 mm | √ | 200 mm | 160x59x117 cm | 60,5 kg | 1 | **1 |

| DV-200 1000 | REF.          | 54911              | 54912             | 54913             | 54914             |
|-------------|---------------|--------------------|-------------------|-------------------|-------------------|
|             | Voltaje / RPM | 230V-50 Hz. / 2790 | 220V-60Hz. / 2790 | 110V-50Hz. / 2790 | 120V-60Hz. / 2790 |

Les capacités de coupes peuvent varier selon la position de la tête moteur, des flasques spécifiques et du diamètre du disque.

| ACCESSOIRES | 54999 - Laser&Level Kit pour DV/DC/DS/DX | 54993 - Supplément table latéral DV/DC | 51916 - Fixation pour céramique | 51910 - Butée latérale pour prises DV/DC/DS/DX |
|-------------|--|--|---------------------------------|--|
|             |  |  |                                 |  |



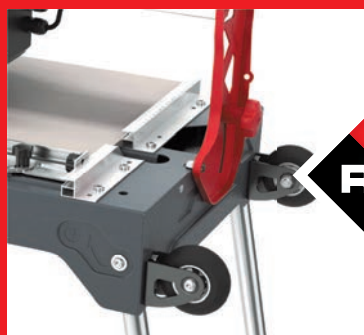

**RUBI**

# DU-200 EVO

SCIE AVEC TÊTE MOTEUR AMOVIBLE, POUR PETITES RÉNOVATIONS ET TRAVAUX LÉGERS.

**Pour la coupe de carreau de céramique, idéal pour carrelage et grès.**

- Ensemble moteur coulissant sur roulements et inclinable pour la réalisation des coupes à 45°.
- Avec butée pour des coupes répétitives et équerre réglable.
- Moteur direct avec protection thermique et châssis renforcé.
- Équipé du C<sup>3</sup> SYSTÈME. Le système de refroidissement et de nettoyage le plus efficace pour les lames. Refroidissement à eau avec 5 positions en fonction de la dureté ou de l'abrasion du matériau.
- Manche bimatière pour plus de confort.
- Machine livrée avec câble.  
-Avec disque diamant type CEV-SUPERPRO Ø 200 mm.

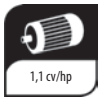

1

Système de pieds repliables intégrés dans la machine. montage très facile.

2

Avec roues et poignée pour une meilleure maniabilité. excellente portabilité.

3

Réservoir d'eau externe et facile à enlever. Nettoyage très facile.

4

C<sup>3</sup> System, Améliore le nettoyage et le refroidissement du disque pour une meilleure performance.

| <b>DU-200 EVO 650</b> | 65 cm         | 45x45 cm          | 35 mm                 | 20 mm                | ✓                    | 200 mm                | 117x39x102 cm     | 22,5 kg                | 1                 | 9 |
|-----------------------|---------------|-------------------|-----------------------|----------------------|----------------------|-----------------------|-------------------|------------------------|-------------------|---|
| <b>DU-200 EVO 850</b> | 85 cm         | 60x60 cm          | 35 mm                 | 20 mm                | ✓                    | 200 mm                | 136x39x102 cm     | 27,2 kg                | 1                 | 6 |
| <b>DU-200 EVO 650</b> | REF.          | 56903             | 56905                 | 56906                | 56989                | 56907                 | 56938             | 56939                  | 56949             |   |
|                       | Voltaje / RPM | 230V-50Hz. / 2915 | 230V-50Hz. UK / 2915  | 110V-50Hz. UK / 2670 | 220V-60Hz. UK / 3490 | 120V-60Hz. USA / 3200 | 220V-60Hz. / 3490 | 240V-50Hz. AUS. / 2915 | 230V-50Hz. / 2915 |   |
| <b>DU-200 EVO 850</b> | REF.          | 54975             | 54976                 | 54977                | 54974                | 54979                 |                   |                        |                   |   |
|                       | Voltaje / RPM | 230V-50Hz. / 2915 | 120V-60Hz. USA / 3490 | 230V-50Hz. UK / 2915 | 110V 50Hz. UK / 2915 | 220V-60Hz. UK / 3490  |                   |                        |                   |   |

Les capacités de coupes peuvent varier selon la position de la tête moteur, des flasques spécifiques et du diamètre du disque.

| ACCESSOIRES | 5973 -BLOC DE NETTOYAGE | 5974 -PIERRE A GRESER N |
|-------------|-------------------------|-------------------------|
|             |                         |                         |



## Pour la coupe de céramique et autres matériaux.

- Livrée avec disque diamant Ø 200 mm CEV-PRO
- Refroidissement du disque par barbotage.
- Câble électrique: 1,5 m.
- Transmission directe avec protecteur thermique.

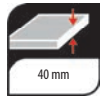
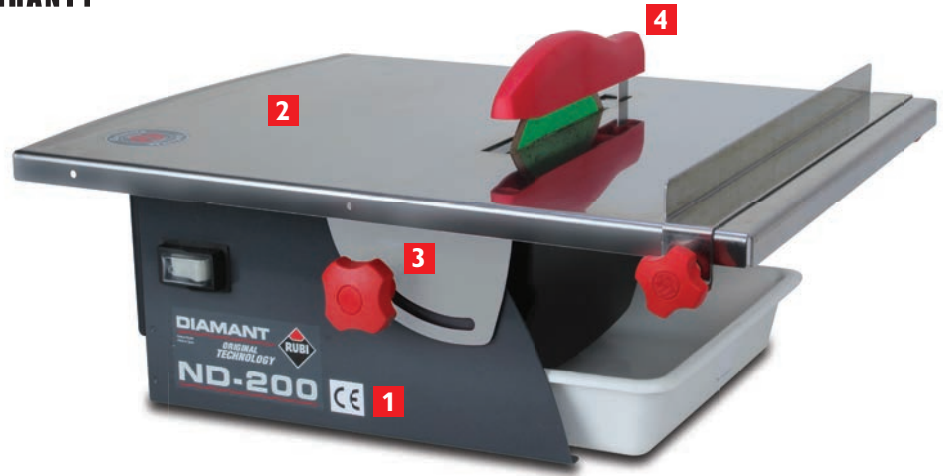

RUBI

# ND-200

SCIE LÉGÈRE ET FONCTIONNELLE, DE GRANDE CAPACITÉ DE COUPE.



|                              |  |   |  |
|------------------------------|--|---|--|
| <b>1</b>                     | <b>2</b>                                     | <b>3</b>  | <b>4</b>                               |
| Plateau en acier inoxydable. | Avec butée latérale pour coupes répétitives. | Avec plate-forme rabattable pour coupe en biseau. | Avec protecteur thermique de sécurité. |

|        |               |                    |                      |                    |                      |                       |               |         |   |   |
|--------|---------------|--------------------|----------------------|--------------------|----------------------|-----------------------|---------------|---------|---|---|
|        |               |                    |                      |                    |                      |                       |               |         |   |   |
| ND-200 | ∞ cm          | ∞ cm               | 23 cm                | 40 mm              | √                    | 200 mm                | 51x52,5x24 cm | 17,2 kg | 1 | 8 |
|        | REF.          | 45910              | 45915                | 45911              | 45916                | 45918                 |               |         |   |   |
| ND-200 | Voltage / RPM | 230V-50 Hz. / 2770 | 230V-50 Hz.UK / 2770 | 220V-60 Hz. / 2770 | 110V-50 Hz.UK / 2770 | 120V-60 Hz.USA / 2770 |               |         |   |   |

Les capacités de coupes peuvent varier selon la position de la tête moteur, des flasques spécifiques et du diamètre du disque.

**ACCESSOIRES**

45434 - BAC POUR ND-200



**2**  
YEARS  
WARRANTY

**RUBI** 04



**Pour la coupe de carreau de céramique, idéal pour céramique et grès.**

- Moteur monophasé.
- Pour grès, faïence, céramique, réfractaires et autres matériaux.
- Livrée avec disque diamant Ø 180 mm.
- Avec protecteur thermique de sécurité.
- Câble électrique: 1,5 m.
- Avec coffret et 2 disques (Ref. 25945, 25964, 24956)



**CE EAC**

# ND-180

SCIE PORTABLE, IDÉAL POUR LES FINITIONS ET RÉNOVATIONS.

**RUBI**



**1**

Refroidissement du disque par barbotage.

**2**

Avec plateau inclinable pour biseaux jusqu'à 20 cm.

**3**

Avec butée latérale pour coupes répétitives.

**4**

Guides pour coupes à 45°.

|                               | RÉF   |   |             | RPM  |      |      |       |       |        |                   |          |   |    |
|-------------------------------|-------|---|-------------|------|------|------|-------|-------|--------|-------------------|----------|---|----|
| ND-180 SANS COFFRET           | 25925 | - | 230V-50 Hz. | 2800 | ∞ cm | ∞ cm | 20 cm | 35 mm | 180 mm | 39,5x38,5x24,5 cm | 11,8 kg  | 1 | 24 |
| ND-180 120V 60HZ SANS COFFRET | 25926 | - | 120V-60 Hz. | 2800 | ∞ cm | ∞ cm | 20 cm | 35 mm | 180 mm | 39,5x38,5x24,5 cm | 11,8 kg  | 1 | 24 |
| ND-180 S/C.                   | 25927 | - | 220V-60 Hz. | 2800 | ∞ cm | ∞ cm | 20 cm | 35 mm | 180 mm | 39,5x38,5x24,5 cm | 11,8 kg  | 1 | 24 |
| ND-180 S/C. USA               | 25963 | - | 120V-60 Hz. | 2800 | ∞ cm | ∞ cm | 20 cm | 35 mm | 180 mm | 39,5x38,5x24,5 cm | 11,8 kg  | 1 | 24 |
| ND-180 AVEC COFFRET           | 25945 | ✓ | 230V-50 Hz. | 2800 | ∞ cm | ∞ cm | 20 cm | 35 mm | 180 mm | 39,5x38,5x24,5 cm | 13,16 kg | 1 | 12 |
| ND-180 AVEC COFFRET           | 25964 | ✓ | 120V-60 Hz. | 2800 | ∞ cm | ∞ cm | 20 cm | 35 mm | 180 mm | 39,5x38,5x24,5 cm | 13,16 kg | 1 | 12 |
| ND-180 UK.                    | 24956 | ✓ | 230V-50 Hz. | 2800 | ∞ cm | ∞ cm | 20 cm | 35 mm | 180 mm | 39,5x38,5x24,5 cm | 13,16 kg | 1 | 12 |

Les capacités de coupes peuvent varier selon la position de la tête moteur, des flasques spécifiques et du diamètre du disque.



**RUBI**

# DR-350 ZERO DUST

SCIE DE CHANTIER TRONÇONNEUSE POUR LA COUPE DE TOUT TYPE DE MATÉRIAUX.

**Pour tous types de matériaux de chantier comme la brique, réfractaires, marbre, granit et carreau de céramique.**

- Tête moteur avec protecteur pour une meilleure sécurité lors de l'utilisation des disques segmentés.
- Avec protecteur thermique Sauf moteurs triphasés.
- Tête inclinable à 45°.
- Table de grandes dimensions (58,5 x 49,5 cm.)
- Refroidissement du disque par pompe à eau avec régulateur incorporé.
- Disque diamant : Ø 300-350 mm.(Non inclus).
- Machine livrée sans le câble.
- Moteur direct.
- Fournie avec le nouveau système ZERO DUST monté, et un second ensemble de bavette de protection standard contre les projections.



1

Réglage de la profondeur par système de volant et tête inclinable pour réaliser des coupes en biseau.

2

Equipée du système ZERO DUST. Testée et certifiée par le TNO.

3

Table de grandes dimensions (58,5 x 49,5 cm.) montée sur roulements.

4

Système de protection pour l'utilisation de disques segmentés.



|                         |               |              |                    |            |                      |       |   |   |     |
|-------------------------|---------------|--------------|--------------------|------------|----------------------|-------|---|---|-----|
|                         |               |              |                    |            |                      |       |   |   |     |
| <b>DR-350 ZERO DUST</b> | 84 cm         | 43,5x43,5 cm | 95 / 150 mm        | 300-350 mm | 115x69x132,5 cm      | 63 kg | ✓ | 1 | **1 |
| <b>DR-350 ZERO DUST</b> | REF.          |              | 56940              |            | 56948                |       |   |   |     |
|                         | Voltage / RPM |              | 230V-50 Hz. / 2800 |            | 380V-50 Hz.3F / 2800 |       |   |   |     |

Les capacités de coupes peuvent varier selon la position de la tête moteur, des flasques spéciales et le diamètre du disque. Ref. 56948 (3F): 4 CV/HP.





# SCIES PORTABLES ET SCIES SUR TABLE ELECTRIQUES

|   |  | <b>W</b> |  |  |  |  |  |  |  |   |
|---|---|----------|---|---|--|---|---|---|---|---|
| <b>DX-350-N 1300</b>  | 3 cv/hp   | 2,2 kW   | (*) <sup>(4)</sup> 148,5 cm<br>58 7/16"   | (*) <sup>(4)</sup> 105 x 105 cm<br>41 5/16 x 41 5/16"                             | ∞  | (*) <sup>(5)</sup> 65 mm<br>2 9/16"   | 105 / 220 mm<br>4 1/8" / 8 11/16"   | 300 - 350 mm<br>12 - 14"  | 97,5 Kg.<br>214.9 Lb.   | ✓ |
| <b>DX-350-N 1000</b>  | 3 cv/hp   | 2,2 kW   | (*) <sup>(4)</sup> 118,5 cm<br>46 5/8"  | (*) <sup>(4)</sup> 83,5 x 83,5 cm<br>32 7/8 x 32 7/8"                             | ∞  | (*) <sup>(5)</sup> 65 mm<br>2 9/16"   | 105 / 220 mm<br>4 1/8" / 8 11/16"   | 300 - 350 mm<br>12 - 14"  | 98 Kg.<br>216 Lb.   | ✓ |
| <b>DS-250-N 1500</b>  | 3 cv/hp   | 2,2 kW   | 152 cm<br>59 13/16"   | 107,5 x 107,5 cm<br>42 5/16 x 42 5/16"  | ∞  | (*) <sup>(3)</sup> 25 mm<br>1"  | 51 mm<br>2 1/16"  | 250 mm<br>10"   | 100 Kg.<br>220 Lb.  | - |
| <b>DS-250-N 1300</b>  | 3 cv/hp   | 2,2 kW   | 132 cm<br>51 15/16"   | 93,5 x 93,5 cm<br>36 13/16 x 36 13/16"  | ∞  | (*) <sup>(3)</sup> 25 mm<br>1"  | 51 mm<br>2 1/16"  | 250 mm<br>10"   | 96,5 Kg.<br>212.7 Lb.   | - |
| <b>DS-250-N 1000</b>  | 3 cv/hp   | 2,2 kW   | 102 cm<br>40 3/16"  | 72 x 72 cm<br>28 3/8 x 28 3/8"  | ∞  | (*) <sup>(3)</sup> 25 mm<br>1"  | 51 mm<br>2 1/16"  | 250 mm<br>10"   | 91,5 Kg.<br>201.7 Lb.   | - |
| <b>DX-250 PLUS 1400</b>   | 2 cv/hp   | 1,5 kW   | (*) <sup>(2)</sup> 152 cm<br>59 13/16"  | (*) <sup>(2)</sup> 107,5 x 107,5 cm<br>42 5/16 x 42 5/16"                         | ∞  | (*) <sup>(6)</sup> 35 mm<br>1 3/8"  | 70 / 145 mm<br>2 3/4" / 5 11/16"  | 250 mm<br>10"   | 89,5 Kg.<br>197.3 Lb.   | ✓ |
| <b>DX-250 PLUS 1000</b>   | 2 cv/hp   | 1,5 kW   | (*) <sup>(2)</sup> 112 cm<br>44 1/8"  | (*) <sup>(2)</sup> 79 x 79 cm<br>31 1/8 x 31 1/8"                                 | ∞  | (*) <sup>(6)</sup> 35 mm<br>1 3/8"  | 70 / 145 mm<br>2 3/4" / 5 11/16"  | 250 mm<br>10"   | 79 Kg.<br>174 Lb.   | ✓ |
| <b>DC-250 1200</b>  | 1,5 cv/hp   | 1,1 kW   | (*) <sup>(2)</sup> 120,5 cm<br>48"  | (*) <sup>(2)</sup> 85 x 85 cm<br>33 7/16 x 33 7/16"                               | ∞  | 50 mm<br>1 15/16"   | 61 / 90 mm<br>2 3/8" / 3 9/16"  | 250 mm<br>10"   | 60 Kg.<br>132 Lb.   | ✓ |
| <b>DC-250 850</b>   | 1,5 cv/hp   | 1,1 kW   | (*) <sup>(2)</sup> 98 cm<br>38 9/16"  | (*) <sup>(2)</sup> 69,5 x 69,5 cm<br>27 3/8 x 27 3/8"                             | ∞  | 50 mm<br>1 15/16"   | 61 / 90 mm<br>2 3/8" / 3 9/16"  | 250 mm<br>10"   | 55 Kg.<br>121 Lb.   | ✓ |
| <b>DV-200 1000</b>  | 1,5 cv/hp   | 1,1 kW   | 106 cm<br>41 3/4"   | 76,5 x 76,5 cm<br>30 1/8 x 30 1/8"  | ∞  | (*) <sup>(3)</sup> 15 mm<br>9/16"   | 35 mm<br>1 3/8"   | 200 mm<br>8"  | 57,5 Kg.<br>126.8 Lb.   | - |
| <b>DU-200 EVO</b>   | 1,1 cv/hp   | 0,8 kW   | 65 cm<br>26"  | 45 x 45 cm<br>18 x 18"  | ∞  | 20 mm<br>13/16"   | 35 mm<br>1 3/8"   | 200 mm<br>8"  | 22,5 Kg.<br>49.6 Lb.  | - |
| <b>ND-200</b>   | 1,1 cv/hp   | 0,8 kW   | ∞   | ∞   | (*) <sup>(1)</sup> 23 cm<br>9"   | 24 mm<br>15/16"   | 40 mm<br>1 9/16"  | 200 mm<br>8"  | 17,2 Kg.<br>37.9 Lb.  | - |
| <b>ND-180 + </b> | 0,7 cv/hp   | 0,55 kW  | ∞   | ∞   | 20 cm<br>8"  | 22 mm<br>7/8"   | 35 mm<br>1 3/8"   | 180 mm<br>7"  | 13,6 Kg.<br>29 Lb.  | - |
| <b>ND-180</b>   | 0,7 cv/hp   | 0,55 kW  | ∞   | ∞   | 20 cm<br>8"  | 22 mm<br>7/8"   | 35 mm<br>1 3/8"   | 180 mm<br>7"  | 11,8 Kg.<br>26 Lb.  | - |
| <b>DR-350</b>   | 3 cv/hp   | 2,2 kW   | (*) <sup>(4)</sup> 84 cm<br>33"   | (*) <sup>(4)</sup> 43,5x43,5 cm<br>17 x 17"                                       | ∞  | (*) <sup>(5)</sup> 71 mm<br>2 13/16"  | 95 / 150 mm<br>3 3/4" / 5 7/8"  | 300 - 350 mm<br>12 - 14"  | 63 Kg.<br>139 Lb.   | ✓ |

(\*)<sup>(1)</sup> Avec butée latérale.(\*)<sup>(2)</sup> Epaisseur 10mm et avec effet tronçonneuse.(\*)<sup>(3)</sup> Avec u jeu de flasques spécial pour biseau.(\*)<sup>(4)</sup>Avec un disque Ø300 mm.. Et 10mm d'épaisseur matériau et l'effet tronçonneuse.(\*)<sup>(5)</sup>Avec un disque Ø350 mm.(\*)<sup>(6)</sup> Tête en position la plus basse.



## BLOC DE NETTOYAGE-N

- Spécialement recommandé pour adoucir les arêtes des carreaux après la coupe de grès porcelainé et disques de grands diamètres.

|                   | RÉF   |  |
|-------------------|-------|---|
| PIERRE A GRESER N | 05974 | 5   |



## BLOC DE NETTOYAGE

- Pour Disques Diamantés.

|                   | RÉF   |  |
|-------------------|-------|---|
| BLOC DE NETTOYAGE | 05973 | 5   |



## BACS ND

- Aide à conserver la zone de travail plus propre.

|                 | RÉF   |  |
|-----------------|-------|---|
| BAC POUR ND-200 | 45434 | 5   |



## JEU DE FLASQUES SPÉCIALES POUR COUPE BISEAU

- Pour la réalisation de coupes en biseau de grande précision.
- Disponible en plusieurs modèles.

|                                     | RÉF   |  |
|-------------------------------------|-------|---|
| JEU DE FLASQUES POUR ONGLETS DX-350 | 51915 | 1   |
| FLASQUES DV/DC/DX-250               | 57991 | 1   |

## JEU DE FLASQUES SPÉCIALES

- Flasques de 68mm de diamètre, adaptables sur modèles DX-350 permettant d'augmenter l'épaisseur de coupe.

|                         | RÉF   |  |
|-------------------------|-------|---|
| FLASQUES DX-350 / 350-L | 54939 | 1   |

## SUPPLÉMENT TABLE À ROULEAUX

- Avec rouleaux pour faciliter le chargement et le déplacement de la céramique.
- Pieds réglables en hauteur et pliables.
- Surface de travail de 675 x 575 mm et charge maximale de 70 kg.
- Installation des deux côtés de la machine

|  | RÉF   |  |
|--|-------|---|
| SUPPLÉMENT TABLE À ROULEAUX DV/DC/DS/DX (À PARTIR DE 2013) | 51914 | 1   |







## SUPPLEMENT TABLE DS ET DX

- Augmente la surface de travail pour les céramiques de grands formats.(600x230mm)
- Charge maximale : 10 Kgs.
- Disponible en plusieurs modèles.

|                                      | RÉF   |   |
|--------------------------------------|-------|---|
| SUPPLÉMENT TABLE DS/DX (DEPUIS 2013) | 54991 | 1 |
| SUPPLÉMENT TABLE LATÉRAL DV/DC       | 54993 | 1 |

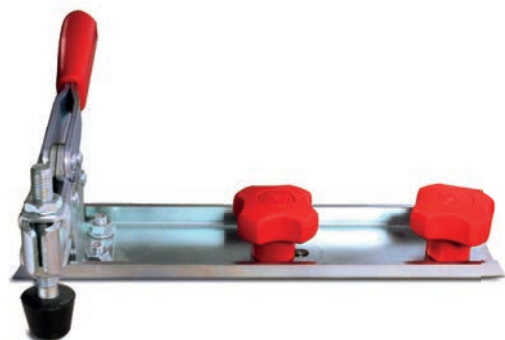

## FIXATION POUR CÉRAMIQUE DV/DC/DS/DX

- Permet la fixation de la céramique pendant la coupe, évitant ainsi les déplacements brusques du carreau.
- Accessoire adaptable sur les modèles de scies électriques DV,DC,DS et DX postérieurs à 2009.

|                         | RÉF   |   |
|-------------------------|-------|---|
| FIXATION POUR CÉRAMIQUE | 51916 | 1 |



## BUTÉE LATÉRALE 50 CM. DC/DS/DX

- Permet de faciliter la pose de la céramique tout en réduisant le pourcentage d'erreur.
- Accessoire adaptable au modèle DW-250-NL postérieur à 2009.

RÉF



BUTÉE LATÉRALE 50 CM DC/DS/DX

54822

1



## BUTÉE LATÉRALE POUR PLINTHES DV/DC/DS/DX

- Facilite la coupe à 45° de la partie supérieure de la plinthe.
- Réglage millimétré pour garantir le parallélisme de la coupe.
- Accessoire adaptable aux modèles de coupeuses DV/DC/DS et DX.

RÉF



BUTÉE LATÉRALE POUR PRISES DV/DC/DS/DX

51910

1



## BUTÉE LATÉRALE POUR DV-200

- Butée latérale de 121 cm. de longueur.
- Idéal pour le blocage longitudinal des carreaux de grands formats.
- Blocage latéral maximal : 41 cm.
- Exclusivement pour le modèle DV-200 1000

|                            | RÉF   |   |
|----------------------------|-------|---|
| BUTÉE LATÉRALE POUR DV-200 | 54994 | 1 |

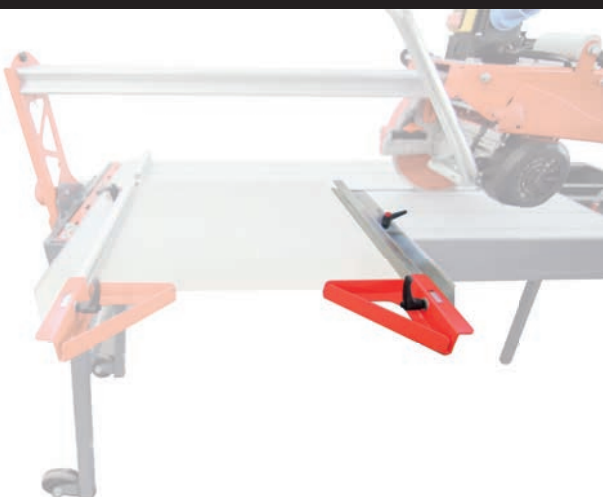

## BUTÉE LONGITUDINALE AJUSTABLE DC/DS/DX.

- Pour la fixation de carreaux de grands formats.
- Ajustable à la longueur maximale de la scie électrique.

|  | RÉF   |   |
|--|-------|---|
| BUTÉE LONGITUDINALE AJUSTABLE DC/DS/DX | 54844 | 1 |





## LASER&NIVEAU KIT DV/DC/DS/DX

- Kit composé :
- Niveau à bulles pour faciliter le positionnement correct de la scie électrique;
- Précision du niveau à bulles: 1 mm/m.
- Traceur laser indicateur de passage du disque et facilitant le positionnement du matériau.
- Puissance du laser : 2 mW
- Laser Class: 2

|                                  | RÉF   |   |
|----------------------------------|-------|---|
| LASER&LEVEL KIT POUR DV/DC/DS/DX | 54999 | 1 |



# SCIES PORTABLES ET SCIES SUR TABLE ELECTRIQUES

|  | ND  | DV-200   | DC-250 | DS-250 | DX-250 PLUS | DX-350 | DR-350  |
|--|---|--|--------|--------|-------------|--------|---|
|  |  |  |        |        |             |        |  |
| <b>BLOC DE NETTOYAGE-N</b>                         | 05974   | 05974  | 05974  | 05974  | 05974       | 05974  | 05974   |
| <b>BLOC DE NETTOYAGE</b>                           | 05973   | 05973  | 05973  | 05973  | 05973       | 05973  | 05973   |
| <b>BACS ND</b>                                     | 45434   |  |        |        |             |        |   |
| <b>JEU DE FLASQUES SPÉCIALES POUR COUPE BISEAU</b> |   | 57991  | 57991  |        | 57991       | 51915  |   |
| <b>JEU DE FLASQUES SPÉCIALES</b>                   |   |  |        |        |             | 54939  |   |
| <b>SUPPLEMENT TABLE À ROULEAUX</b>                 |   | 51914  | 51914  | 51914  | 51914       |        |   |
| <b>SUPPLEMENT TABLE DS ET DX</b>                   |   | 54993  | 54993  | 54991  | 54991       | 54991  |   |
| <b>FIXATION POUR CÉRAMIQUE DV/DC/DS/DX</b>         |   | 51916  | 51916  | 51916  | 51916       | 51916  |   |
| <b>BUTÉE LATÉRALE 50 CM. DW-NL/DC/DS/DX</b>        |   |  | 54822  | 54822  | 54822       | 54822  |   |
| <b>BUTÉE LATÉRALE POUR PLINTHES DV/DC/DS/DX</b>    |   | 51910  | 51910  | 51910  | 51910       | 51910  |   |
| <b>BUTÉE LATÉRALE POUR DV-200</b>                  |   | 54994  |        |        |             |        |   |
| <b>BUTÉE LONGITUDINALE AJUSTABLE DC/DS/DX.</b>     |   |  | 54844  | 54844  | 54844       | 54844  |   |
| <b>LASER&amp;NIVEAU KIT DV/DC/DS/DX</b>            |   | 54999  | 54999  | 54999  | 54999       | 54999  |   |

# CABLES AVEC PRISE

• CABLES D'ALIMENTATION POUR SERIES DV, DC, DS, DX ET DR.



## CABLES D'ALIMENTATION

- Pour une saisie de commande correcte, inclure la référence de la machine avec le moteur souhaité et la référence
- du câble d'alimentation nécessaire pour le pays de destination.
- Longueur 3,5 mètres environ.

|                                       | RÉF   |                           |   |
|---------------------------------------|-------|---------------------------|---|
| CABLE AVEC PRISE 230/50 EUR           | 58850 | 230V - 50 Hz.EUR          | 1 |
| CABLE AVEC PRISE 380/50 EUR           | 58851 | 380v-50 Hz.EUR            | 1 |
| CABLE AVEC PRISE 110/50 UK            | 58852 | 110v-50 Hz.UK             | 1 |
| CABLE AVEC PRISE 230/50 UK            | 58853 | 230V-50 Hz.UK             | 1 |
| CABLE AVEC PRISE 120/60 15A 12AWG USA | 58854 | 120V-60 Hz.15 A 12AWG USA | 1 |
| CABLE AVEC PRISE 220/60 15A 12AWG USA | 58856 | 220V-60 Hz.15 A 12AWG USA | 1 |
| CABLE AVEC PRISE 220/60 20A 12AWG USA | 58857 | 220V-60 Hz.20 A 12AWG USA | 1 |
| CABLE AVEC PRISES 230/50 10A AUS      | 58863 | 230v - 50 Hz. 10A AUSTR.  | 1 |

CE



## ENROULEURS EC-1 / EC-2

- Câble flexible en PVC de 3x1,5 mm<sup>2</sup>.
- 230V, 13,9A, 3500W avec disjoncteur thermique et 4 prises de courant (2P + T) type Schucko.
- IP-20.

|                               | RÉF   |   |
|-------------------------------|-------|---|
| ENROULEUR EC1 25M/ 13,9A PLUS | 83991 | 1 |
| ENROULEUR EC1 50M/ 13,9A PLUS | 83949 | 1 |

## Pour la coupe à sec et à eau de la céramique et pierre naturelle.

- Pour la coupe de céramique et pierres naturelles à sec et à eau.
- Spécialement indiquée pour les carreaux de grands formats.
- Permet de réduire la manutention des carreaux lourds ou difficiles à manier.
- Contenu :
  - Disque de 180mm. TCR-180 SUPERPRO.
  - Guide parallèle.
  - Câble avec interrupteur PRCD (différentiel).
  - Sortie aspiration.



RUBI

# SCIE CIRCULAIRE TC-180

COUPES PRÉCISES POUR MATÉRIAUX DE GRANDS FORMATS.



| 1                                   | 2                       | 3  | 4  |
|-------------------------------------|-------------------------|--|--|
| Connection tuyau à eau avec robinet | Avec prise d'aspiration | Marquage pour le suivi de la ligne de coupe. | Poignée frontale pour améliorer la manipulation et la précision. |

| TC-180 | RÉF   | ✓ | RPM  | W      | ⚡              | 📏     | ⌀      | ⌀       | 📐           | ✓ | ⚖️     | ⚖️    | 📦 | 📦  |
|--------|-------|---|------|--------|----------------|-------|--------|---------|-------------|---|--------|-------|---|----|
|        | 50939 | ✓ | 5800 | 1800 W | 230V / 50-60Hz | 55 mm | 180 mm | 22.2 mm | 33x45x38 cm | ✓ | 6.7 kg | 11 kg | 1 | 10 |

| ACCESSOIRES | 50956 - Guide 80 cm pour TC-180 | 50957 - Connection pour guides | 50958 - Serre joint guides |
|-------------|---------------------------------|--------------------------------|----------------------------|
|             |                                 |                                |                            |





## KIT TC-180

- Kit composé de :
- 1 x Scie circulaire TC-180 230V 50/60Hz (Ref. 50939), 1 x Disque Diamant TCR-180 (Ref. 31975), 2 x Guides 80 cm. pour TC-180 (Ref. 50956), 1 x Connexion pour guides (Ref. 50957), 2 x Serre-joints de fixation (Ref. 50958).

|            | RÉF   |   |   |
|------------|-------|---|---|
| KIT TC-180 | 50994 | 1 | 8 |

## ACCESSOIRES POUR SCIE CIRCULAIRE TC-180

### GUIDES POUR TC-180

- Guide en aluminium pour la réalisation de coupes droites.
- Possibilité d'adapter plusieurs guides à l'aide de la connexion (Ref. 50957).

|                          | RÉF   |              |         |   |
|--------------------------|-------|--------------|---------|---|
| GUIDE 80 CM POUR TC-180  | 50956 | 82x18,5x2 cm | 1,26 kg | 1 |
| GUIDE 120 CM POUR TC-180 | 50959 | 121x18x2 cm  | 1,8 kg  | 1 |

### CONNEXION POUR GUIDES

- Permet d'adapter plusieurs guides pour de plus grandes longueurs de coupes.

|                       | RÉF   |   |
|-----------------------|-------|---|
| CONNEXION POUR GUIDES | 50957 | 1 |

### SERRE JOINT POUR GUIDES

- Vivement recommandé pour fixer les guides à la céramique et éviter leur déplacement durant le processus de coupe, pour une meilleure qualité de coupe.

|                    | RÉF   |   |
|--------------------|-------|---|
| SERRE JOINT GUIDES | 50958 | 1 |



WARRANTY



CE EAC

RUBI

# ASPIRATEUR AS-30 PRO

ASPIRATEUR ADAPTABLE AUX MACHINES ÉLECTRIQUES.

## Pour travaux d'aspiration à sec et à eau.

- Puissance : 1400 W.
- Aspiration : 58 l/s.
- Dépression : 180 mbar. (18 kPa.)
- Capacité : 30 l.
- Double interrupteur : arrêt/marche et allumage automatique.
- Prise de courant pour outils électroportatifs (max. 2000 W.)
- Câble électrique : 4 m.
- Accessoires inclus :
  - Tuyau et embout 35/37 mm.)
  - Tubes en acier
  - Brosse pour liquide
  - Filtre éponge pour liquide
  - Filtre HEPA pour matériaux secs.

RÉF

ASPIRATEUR AS-30  
PRO

50962

64x38x38 cm

210-240V/50-60 Hz

1

9

# ACCESSOIRES ASPIRATEUR AS-30 PRO

• GAMME D'ACCESSOIRES COMPATIBLES AVEC L'ASPIRATEUR AS-30 PRO



## SAC PAPIER ASPIRATEUR AS - 30 PRO

- Sac en papier pour aspiration de la poussière.
- Compatible avec AS-30 PRO.
- Produit biodégradable.
- Paquet de 4 unités.

|                                   | RÉF   |  |
|-----------------------------------|-------|---|
| SAC PAPIER ASPIRATEUR AS - 30 PRO | 50964 | 1   |

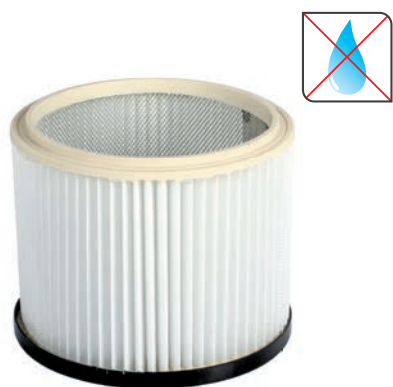

## FILTRE POUSSIERE ASPIRATEUR AS-30 PRO

- Filtre HEPA pour aspiration sèche.
- Compatible avec AS-30 PRO.
- Taille minimale de particule : 5 µm.

|                                       | RÉF   |  |
|---------------------------------------|-------|---|
| FILTRE POUSSIERE ASPIRATEUR AS-30 PRO | 50998 | 1   |



## FILTRE À EAU ASPIRATEUR AS-30 PRO

- Filtre pour aspiration humide.
- Compatible avec AS-30 PRO.
- Pack de 2 unités.

|                                   | RÉF   |  |
|-----------------------------------|-------|---|
| FILTRE À EAU ASPIRATEUR AS-30 PRO | 50999 | 1   |







05

## DISQUES DIAMANTÉS

DISQUES DE DIAMANT COUPE À SEC

DISQUES DE DIAMANT COUPE À EAU

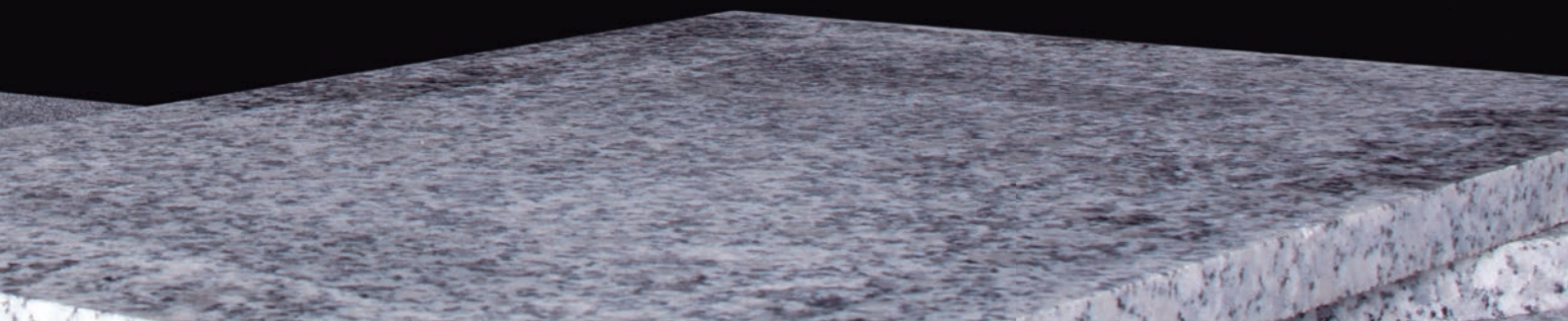

· DISQUES DIAMANTÉS NE NÉCESSITANT PAS D'EAU POUR SON REFROIDISSEMENT.

EAC



## DISQUE DIAMANT SEGMENTÉ (STT)

- Disque recommandé pour la coupe de tout type de matériaux de chantier, y compris le béton armé.
- Haut rendement et vitesse de coupe.
- Pour la coupe de matériaux avec des épaisseurs >25 mm.
- Pour coupe droite uniquement. Non recommandé pour coupe en biseau

|                  | RÉF   |        |         |        |       |   |
|------------------|-------|--------|---------|--------|-------|---|
| STT 115 SUPERPRO | 30974 | 115 mm | 22,2 mm | 2,2 mm | 10 mm | 1 |
| STT 125 SUPERPRO | 30975 | 125 mm | 22,2 mm | 2,2 mm | 10 mm | 1 |
| STT 230 SUPERPRO | 30976 | 230 mm | 22,2 mm | 2,2 mm | 10 mm | 1 |

EAC



## DISQUE DIAMANT SEGMENTÉ (SEV)

- Disque recommandé pour la coupe de matériaux de chantier, tels que brique, béton, granit.
- Plus rapide.
- Vitesse maximale et meilleur refroidissement du disque.
- Pour la coupe de matériaux avec des épaisseurs >25 mm.
- \* Disque avec perforation pour un meilleur refroidissement et diminution des tensions durant la coupe.
- Pour coupe droite uniquement.
- Non recommandé pour coupe en biseau.

|             | RÉF   |        |         |        |      |   |
|-------------|-------|--------|---------|--------|------|---|
| SEV 115 PRO | 25915 | 115 mm | 22,2 mm | 1,6 mm | 8 mm | 1 |
| SEV 125 PRO | 32940 | 125 mm | 22,2 mm | 1,6 mm | 8 mm | 1 |
| SEV 180 PRO | 25938 | 180 mm | 22,2 mm | 2 mm   | 8 mm | 1 |
| SEV 230 PRO | 25916 | 230 mm | 22,2 mm | 2,3 mm | 8 mm | 1 |



# DISQUES DIAMANT À SEC

• DISQUES DIAMANTÉS NE NÉCESSITANT PAS D'EAU POUR SON REFROIDISSEMENT.



ERC



## DISQUE DIAMANT TURBO (TSV)

- Disque recommandé pour la coupe de tout type de matériaux de chantier comme la brique, le béton et le terrazo.
- Une grande combinaison.
- Haut rendement et vitesse de coupe avec finition de haute qualité.
- Pour coupe droite uniquement.
- Non recommandé pour coupe en biseau avec meuleuse d'angle.

|                  | RÉF   |        |         |        |      |   |
|------------------|-------|--------|---------|--------|------|---|
| TSV 115 PRO      | 25917 | 115 mm | 22,2 mm | 2 mm   | 8 mm | 1 |
| TSV 125 PRO      | 31980 | 125 mm | 22,2 mm | 2,2 mm | 8 mm | 1 |
| TSV 230 PRO      | 25918 | 230 mm | 22,2 mm | 2,5 mm | 8 mm | 1 |
| TSV 125 SUPERPRO | 31982 | 125 mm | 22,2 mm | 2 mm   | 8 mm | 1 |

ERC

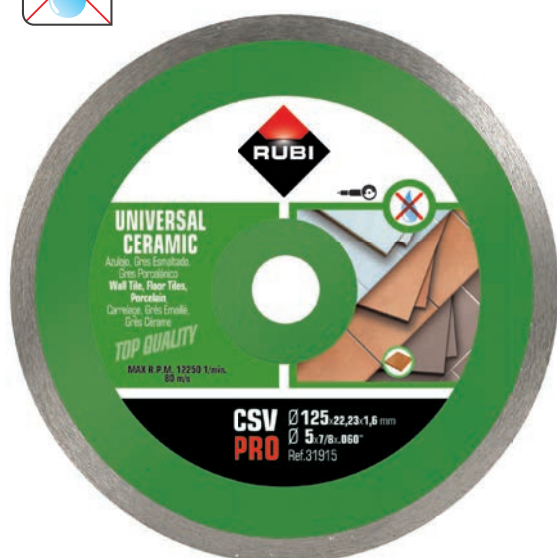

## DISQUE DIAMANT COUPE À SEC POUR CARRELAGE (CSV)

- Disque recommandé pour la coupe de tout type de céramique (porcelaine, grès, carrelage, grès porcelaine).
- Meilleure finition.
- Pour des carreaux de céramique et autres matériaux de revêtement en pierre avec des épaisseurs < 25 mm.
- Pour coupe droite uniquement.
- Non recommandé pour coupe en biseau.

|                  | RÉF   |        |         |        |      |   |
|------------------|-------|--------|---------|--------|------|---|
| CSV 115 PRO      | 25910 | 115 mm | 22,2 mm | 1,6 mm | 8 mm | 1 |
| CSV 125 PRO      | 31915 | 125 mm | 22,2 mm | 1,6 mm | 8 mm | 1 |
| CSV 115 SUPERPRO | 30882 | 115 mm | 22,2 mm | 1,6 mm | 8 mm | 1 |
| CSV 125 SUPERPRO | 30883 | 125 mm | 22,2 mm | 1,6 mm | 8 mm | 1 |
| CSV 230 SUPERPRO | 30888 | 230 mm | 22,2 mm | 1,9 mm | 8 mm | 1 |

EAC



## DISQUE DIAMANT TURBO (TSA)

- Disque recommandé pour la coupe de matériaux durs tels que : granit, grès rustique, clinker, briques réfractaires, ardoise.
- Grande combinaison.
- Haut rendement et vitesse de coupes avec finitions d'excellente qualité.
- Pour coupe droite uniquement.
- Non recommandé pour coupe en biseau avec meuleuse d'angle.

|             | RÉF   |        |         |        |      |   |
|-------------|-------|--------|---------|--------|------|---|
| TSA 115 PRO | 31952 | 115 mm | 22,2 mm | 2 mm   | 8 mm | 1 |
| TSA 125 PRO | 31953 | 125 mm | 22,2 mm | 2,2 mm | 8 mm | 1 |
| TSA 180 PRO | 31956 | 180 mm | 22,2 mm | 2,2 mm | 8 mm | 1 |
| TSA 230 PRO | 31958 | 230 mm | 22,2 mm | 2,5 mm | 8 mm | 1 |

EAC

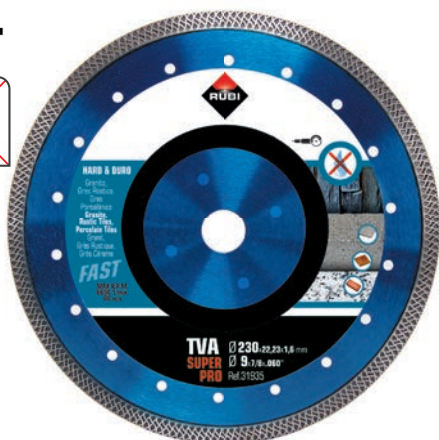

## DISQUE DIAMANT TURBO VIPER (TVA)

- Disque recommandé pour la découpe de matériaux durs tels que : granit, grès rustique, clinker, briques réfractaires, grès porcelaine et ardoise.
- La conception spécifique de la bande de diamant offre une vitesse de coupe plus élevée dans les matériaux plus durs sans renoncer à la qualité de la finition.
- Pour coupe droite uniquement.
- Non recommandé pour coupe en biseau.

|                  | RÉF   |        |         |        |       |   |
|------------------|-------|--------|---------|--------|-------|---|
| TVA 115 SUPERPRO | 31932 | 115 mm | 22,2 mm | 1,4 mm | 10 mm | 1 |
| TVA 125 SUPERPRO | 31933 | 125 mm | 22,2 mm | 1,4 mm | 10 mm | 1 |
| TVA 180 SUPERPRO | 31934 | 180 mm | 22,2 mm | 1,6 mm | 10 mm | 1 |
| TVA 230 SUPERPRO | 31935 | 230 mm | 22,2 mm | 1,6 mm | 10 mm | 1 |

EAC



## DISQUE DIAMANT SEGMENTÉ (SHA)

- Disque recommandé pour la coupe de matériaux durs tels que : granit, grès rustique, clinker, briques réfractaires, ardoise.
- Plus rapide.
- Vitesse maximale et meilleur refroidissement du disque.
- Pour la coupe de matériaux avec des épaisseurs > 25 mm.
- Pour coupe droite uniquement. Non recommandé pour coupe en biseau.

|                  | RÉF   |        |         |        |      |   |
|------------------|-------|--------|---------|--------|------|---|
| SHA 115 PRO      | 32922 | 115 mm | 22,2 mm | 2,2 mm | 8 mm | 1 |
| SHA 230 PRO      | 32928 | 230 mm | 22,2 mm | 2,8 mm | 8 mm | 1 |
| SHA 180 SUPERPRO | 32926 | 180 mm | 22,2 mm | 2,4 mm | 8 mm | 1 |

# DISQUES DIAMANT À SEC

• DISQUES DIAMANTÉS NE NÉCESSITANT PAS D'EAU POUR SON REFROIDISSEMENT.



ERC



## DISQUE DIAMANT SEGMENTÉ "CANTERO" (SCA)

- Disque recommandé pour la coupe de pierres naturelles à dureté élevée comme le granit, le basalte, le quartzite, le béton, etc.
- De longue durée et rendement élevé.
- Plaquette de 12 mm.
- Grande vitesse de coupe.
- Pour la coupe de matériaux avec des épaisseurs >25 mm.
- Pour coupe droite uniquement. Non recommandé pour coupe en biseau.

|                  | RÉF   |        |         |      |       |   |
|------------------|-------|--------|---------|------|-------|---|
| SCA 230 SUPERPRO | 30904 | 230 mm | 22,2 mm | 3 mm | 12 mm | 1 |

ERC



## DISQUE DIAMANT JANTE CONTINUE (CPR)

- Disque recommandé pour la coupe fine de grès porcelaine d'une épaisseur <25 mm d'épaisseur.
- Pour une meilleure finition.
- Pour coupe droite uniquement. Non recommandé pour coupe en biseau avec meuleuse d'angle.

|                  | RÉF   |        |         |        |      |   |
|------------------|-------|--------|---------|--------|------|---|
| CPR 115 SUPERPRO | 30972 | 115 mm | 22,2 mm | 1,7 mm | 8 mm | 1 |
| CPR 125 SUPERPRO | 30973 | 125 mm | 22,2 mm | 1,7 mm | 8 mm | 1 |

ERC

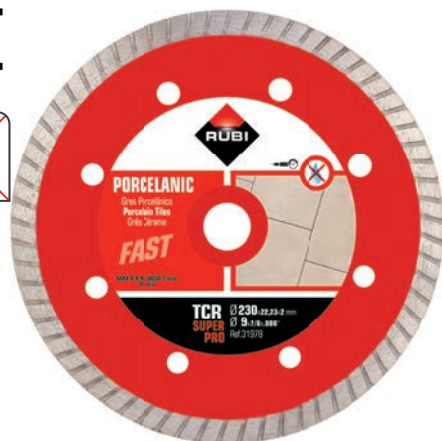

## DISQUE DIAMANT POUR GRÈS CERAME TURBO JANTE RAINURÉE (TCR)

- Disques recommandés pour la coupe fine de grès porcelaine. De grande combinaison. Haut rendement et vitesse de coupe avec finitions de haute qualité. Pour la coupe droite uniquement, non conseillé pour les coupes biseaux.

|                  | RÉF   |        |         |        |      |   |
|------------------|-------|--------|---------|--------|------|---|
| TCR 115 SUPERPRO | 31972 | 115 mm | 22,2 mm | 1,4 mm | 8 mm | 1 |
| TCR 125 SUPERPRO | 31973 | 125 mm | 22,2 mm | 1,4 mm | 8 mm | 1 |
| TCR 180 SUPERPRO | 31975 | 180 mm | 22,2 mm | 1,6 mm | 8 mm | 1 |
| TCR 230 SUPERPRO | 31978 | 230 mm | 22,2 mm | 2 mm   | 8 mm | 1 |



• DISQUES DIAMANTÉS NE NÉCESSITANT PAS D'EAU POUR SON REFROIDISSEMENT.

EAC



## DISQUE DIAMANT POUR GRÈS CÉRAME J-SLOT (CPJ)

- Disque pour la coupe de grès Cérame avec un meilleur rendement.
- Spécialement recommandé pour les coupes droites et de grande vitesse de coupe.
- Non recommandé pour les coupes en biseaux.
- Grâce à sa typologie J-Slot, ce disque apporte une grande vitesse de coupe pour les grès cérame très dense, tout en réduisant les tensions générées durant la coupe.
- Sa forme originale pour les coupes à sec permet également les coupes à eau.

|                  | RÉF   |        |         |        |      |   |  |
|------------------|-------|--------|---------|--------|------|---|--|
| CPJ 115 SUPERPRO | 32932 | 115 mm | 22,2 mm | 1,4 mm | 8 mm | 1 |  |
| CPJ 125 SUPERPRO | 32933 | 125 mm | 22,2 mm | 1,4 mm | 8 mm | 1 |  |

EAC



## MATERIAUX ABRASIFS, COUPE À SEC (SON)

- Disques recommandés pour la coupe de matériaux abrasifs comme la brique en général, granit calcaire, marbre, grès.
- Pour coupe droite uniquement. Non recommandé pour coupe en biseau.

|                  | RÉF   |        |         |        |      |   |  |
|------------------|-------|--------|---------|--------|------|---|--|
| SON 125 SUPERPRO | 32903 | 125 mm | 22,2 mm | 2,2 mm | 8 mm | 1 |  |
| SON 230 SUPERPRO | 32908 | 230 mm | 22,2 mm | 2,6 mm | 8 mm | 1 |  |

EAC



## DISQUE DIAMANT COUPE À SEC POUR MARBRE (EMG)

- Disque diamant électrodéposé recommandé pour la coupe de marbre, pierre calcaire et fibres.
- Moins de vibrations.
- Pour couper des matériaux qui présentent un risque de rupture élevé, comme le marbre et les fibres.
- Pour coupe droite uniquement. Non recommandé pour coupe en biseau.

|                  | RÉF   |        |         |        |      |   |  |
|------------------|-------|--------|---------|--------|------|---|--|
| EMG 115 SUPERPRO | 30995 | 115 mm | 22,2 mm | 2,2 mm | 3 mm | 1 |  |
| EMG 125 SUPERPRO | 30996 | 125 mm | 22,2 mm | 2,2 mm | 3 mm | 1 |  |
| EMG 230 SUPERPRO | 30997 | 230 mm | 22,2 mm | 3 mm   | 3 mm | 1 |  |

# DISQUES DIAMANT À SEC

· DISQUES DIAMANTÉS NE NÉCESSITANT PAS D'EAU POUR SON REFROIDISSEMENT.



EAC



## DISQUE DIAMANT RESCATE (RSQ)

- Disque recommandé pour la coupe de tout type de matériaux y compris le métal, le plastique et le bois, entre autres.
- Technologie Vacuum Brazed.
- Meilleure résistance aux températures élevées pendant la coupe, réduction des étincelles.
- Grande vitesse et rendement.
- Pour coupe droite uniquement. Non recommandé pour coupe en biseau.

|                  | RÉF   |        |         |        |      |   |
|------------------|-------|--------|---------|--------|------|---|
| RSQ 115 SUPERPRO | 30900 | 115 mm | 22,2 mm | 2,8 mm | 4 mm | 1 |
| RSQ 125 SUPERPRO | 30901 | 125 mm | 22,2 mm | 2,8 mm | 4 mm | 1 |
| RSQ 230 SUPERPRO | 30902 | 230 mm | 22,2 mm | 3,0 mm | 4 mm | 1 |

EAC



## DISQUE DIAMANT DE COUPE ET MEULAGE (ECD)

- Pour la coupe et l'ébauche de pierres naturelles tendre, de carreaux de céramique et de matériaux synthétiques.
- Pour les coupes de réglage et d'ébauche dans tous les types de porcelaine et de matériaux durs.
- Pour les matériaux avec <25 mm. épaisseur.
- Lame de jante continue électro déposée.
- Lame double face et réversible pour une meilleure performance.
- Pour l'utilisation sur meuleuse.

|                       | RÉF   |        |        |        |        |   |
|-----------------------|-------|--------|--------|--------|--------|---|
| ECD 115 2IN1 SUPERPRO | 31964 | 115 mm | M14 mm | 1,8 mm | 5,6 mm | 1 |
| ECD 125 2IN1 SUPERPRO | 31965 | 125 mm | M14 mm | 1,8 mm | 5,6 mm | 1 |

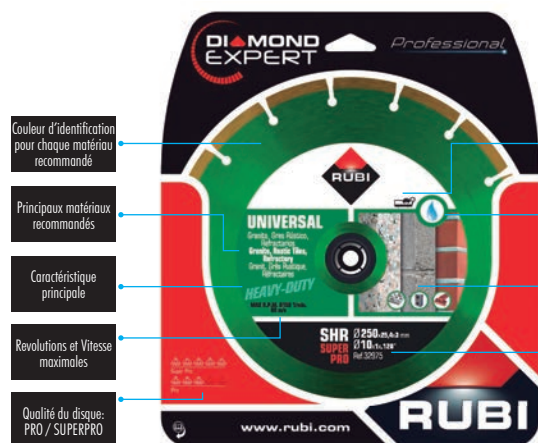

Couleur d'identification pour chaque matériau recommandé

Principaux matériaux recommandés

Caractéristique principale

Revolutions et Vitesse maximales

Qualité du disque: PRO / SUPERPRO

Type de machine

Coupe à sec ou à eau

Image des principaux matériaux recommandés

Les données techniques du disque

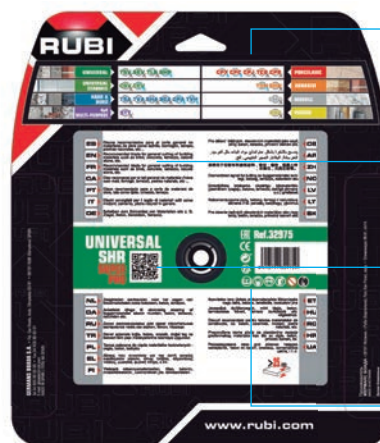

Gamme complète des disques Rubi et leur applications

Matériaux recommandés

QR code

Pictogrammes de sécurité

# DISQUES DIAMANT À EAU

· DISQUES DIAMANTÉS AVEC REFROIDISSEMENT PAR EAU.

## ERC



## POUR MATÉRIAUX DE CONSTRUCTION COUPE À EAU (SHR)

- Disque recommandé pour la coupe de matériaux de chantier tels que la brique, ciment et dalle.
- Plus rapide. Vitesse maximale et meilleur refroidissement du disque.
- Pour la coupe de matériaux de >25 mm d'épaisseur.

|                  | RÉF   |        |         |        |       |   |
|------------------|-------|--------|---------|--------|-------|---|
| SHR 250 PRO      | 32974 | 250 mm | 25,4 mm | 2,6 mm | 10 mm | 1 |
| SHR 300 PRO      | 32972 | 300 mm | 25,4 mm | 2,6 mm | 10 mm | 1 |
| SHR 300 SUPERPRO | 32970 | 300 mm | 25,4 mm | 2,6 mm | 10 mm | 1 |
| SHR 350 SUPERPRO | 32971 | 350 mm | 25,4 mm | 3 mm   | 10 mm | 1 |

## ERC



## DISQUE COUPE À EAU POUR CÉRAMIQUE (CEV)

- Disque recommandé pour la coupe de céramique en général tels que le carrelage, grès émaillé, grès cerame.
- Meilleure finition. Pour coupe et biseauter la céramique et autre matériau de revêtement <25 mm d'épaisseur.

|                  | RÉF   |        |                |        |       |   |
|------------------|-------|--------|----------------|--------|-------|---|
| CEV 180 PRO      | 25912 | 180 mm | 22,2 - 25,4 mm | 1,7 mm | 8 mm  | 1 |
| CEV 200 PRO      | 25913 | 200 mm | 25,4 mm        | 1,7 mm | 8 mm  | 1 |
| CEV 250 PRO      | 25934 | 250 mm | 25,4 mm        | 2,2 mm | 8 mm  | 1 |
| CEV 180 SUPERPRO | 30945 | 180 mm | 22,2 - 25,4 mm | 1,7 mm | 8 mm  | 1 |
| CEV 200 SUPERPRO | 30946 | 200 mm | 25,4 mm        | 1,7 mm | 8 mm  | 1 |
| CEV 230 SUPERPRO | 30948 | 230 mm | 22,2 - 25,4 mm | 2 mm   | 8 mm  | 1 |
| CEV 250 SUPERPRO | 30949 | 250 mm | 25,4 mm        | 2,2 mm | 8 mm  | 1 |
| CEV 300 SUPERPRO | 30950 | 300 mm | 25,4 mm        | 2,2 mm | 10 mm | 1 |
| CEV 350 SUPERPRO | 30951 | 350 mm | 25,4 mm        | 2,6 mm | 10 mm | 1 |



# DISQUES DIAMANT À EAU

· DISQUES DIAMANTÉS AVEC REFROIDISSEMENT PAR EAU.

## ERC



## MATÉRIAUX DURS, COUPE À EAU (CPA)

- Disque recommandé pour la coupe des matériaux durs comme le granit, grès rustique, klinker, réfractaire et ardoise.
- Meilleure finition. Pour couper et biseauter les carreaux de céramique et autres matériaux de revêtement inférieurs à 25 mm d'épaisseur.

|                  | RÉF   |        |         |        |       |   |
|------------------|-------|--------|---------|--------|-------|---|
| CPA 180 SUPERPRO | 30925 | 180 mm | 22,2 mm | 1,7 mm | 8 mm  | 1 |
| CPA 200 SUPERPRO | 30926 | 200 mm | 25,4 mm | 1,7 mm | 8 mm  | 1 |
| CPA 230 SUPERPRO | 30928 | 230 mm | 22,2 mm | 2 mm   | 8 mm  | 1 |
| CPA 250 SUPERPRO | 30929 | 250 mm | 25,4 mm | 2,2 mm | 8 mm  | 1 |
| CPA 300 SUPERPRO | 30930 | 300 mm | 25,4 mm | 2,2 mm | 10 mm | 1 |
| CPA 350 SUPERPRO | 30931 | 350 mm | 25,4 mm | 2,6 mm | 10 mm | 1 |

## ERC



## DISQUE JANTE CONTINUE (CPC) GRÈS PORCELAINE

- Disque recommandé pour la coupe fine de grès de porcelaine <25 mm d'épaisseur.
- Spécialement recommandé pour les coupes en biseaux.

|             | RÉF   |        |                |        |       |   |
|-------------|-------|--------|----------------|--------|-------|---|
| CPC 180 PRO | 30955 | 180 mm | 22,2 - 25,4 mm | 1,7 mm | 8 mm  | 1 |
| CPC 200 PRO | 30956 | 200 mm | 25,4 mm        | 1,7 mm | 8 mm  | 1 |
| CPC 230 PRO | 30958 | 230 mm | 22,2 - 25,4 mm | 2 mm   | 8 mm  | 1 |
| CPC 250 PRO | 30959 | 250 mm | 25,4 mm        | 2,2 mm | 8 mm  | 1 |
| CPC 300 PRO | 30960 | 300 mm | 25,4 mm        | 2,2 mm | 10 mm | 1 |
| CPC 350 PRO | 30961 | 350 mm | 25,4 mm        | 2,6 mm | 10 mm | 1 |

EAC



## J-SLOT (CPX) GRÈS CÉRAME

- Disque recommandé pour la coupe fine de grès céram. Technologie de pointe. Grande vitesse pour les matériaux durs. Spécialement conçu pour la coupe droite de grès céram.
- N'est pas indiqué pour les coupe en biseaux.

|             | RÉF   |        |         |        |      |   |
|-------------|-------|--------|---------|--------|------|---|
| CPX 200 PRO | 30964 | 200 mm | 25,4 mm | 1,6 mm | 8 mm | 1 |
| CPX 250 PRO | 30962 | 250 mm | 25,4 mm | 1,6 mm | 8 mm | 1 |
| CPX 300 PRO | 30963 | 300 mm | 25,4 mm | 1,6 mm | 8 mm | 1 |

EAC



## DIAMANT TURBO GRÈS CÉRAME ONGLET (TPI)

- Pour la coupe d'onglet de carreaux de porcelaine. Grande stabilité et vitesse de coupe.
- Lame TURBO rainurée.
- Soudage au laser.

|                  | RÉF   |        |         |        |      |   |
|------------------|-------|--------|---------|--------|------|---|
| TPI 200 SUPERPRO | 31966 | 200 mm | 25,4 mm | 2,5 mm | 8 mm | 1 |
| TPI 230 SUPERPRO | 31967 | 230 mm | 25,4 mm | 2,5 mm | 8 mm | 1 |
| TPI 250 SUPERPRO | 31969 | 250 mm | 25,4 mm | 2,5 mm | 8 mm | 1 |

EAC



## DISQUE DIAMANT TURBO VIPER (TVH)

- Disque recommandé pour la découpe de matériaux durs tels que : granit, grès rustique, clinker, briques réfractaires, grès céram et ardoise.
- La conception spécifique de la bande de diamant offre une vitesse de coupe plus élevée dans les matériaux plus durs sans renoncer à la qualité de la finition.
- Pour coupe droite uniquement. Non recommandé pour coupe en biseau.

|                  | RÉF   |        |         |        |       |   |
|------------------|-------|--------|---------|--------|-------|---|
| TVH 200 SUPERPRO | 31936 | 200 mm | 25,4 mm | 1,6 mm | 10 mm | 1 |
| TVH 250 SUPERPRO | 31937 | 250 mm | 25,4 mm | 1,6 mm | 10 mm | 1 |
| TVH 300 SUPERPRO | 31938 | 300 mm | 25,4 mm | 2 mm   | 10 mm | 1 |
| TVH 350 SUPERPRO | 31939 | 350 mm | 25,4 mm | 2,4 mm | 10 mm | 1 |

# DISQUES DIAMANT À EAU

• DISQUES DIAMANTÉS AVEC REFROIDISSEMENT PAR EAU.

EAC



## DISQUE DIAMANT TURBO POUR COUPE À EAU MATÉRIEAUX ABRASIFS (TON)

- Disques recommandés pour la coupe de matériaux abrasifs comme la brique en général, ciment frais, tuile, terre cuite.
- De grande combinaison. Haut rendement et vitesse de coupe avec finition de haute qualité.

|                  | RÉF   |        |         |        |        |   |
|------------------|-------|--------|---------|--------|--------|---|
| TON 200 SUPERPRO | 31906 | 200 mm | 25,4 mm | 2,5 mm | 7,5 mm | 1 |
| TON 250 SUPERPRO | 31909 | 250 mm | 25,4 mm | 2,5 mm | 7,5 mm | 1 |
| TON 300 SUPERPRO | 31910 | 300 mm | 25,4 mm | 3 mm   | 7,5 mm | 1 |

## CLASSIFICATION DES DISQUES EN FONCTION DES COULEURS

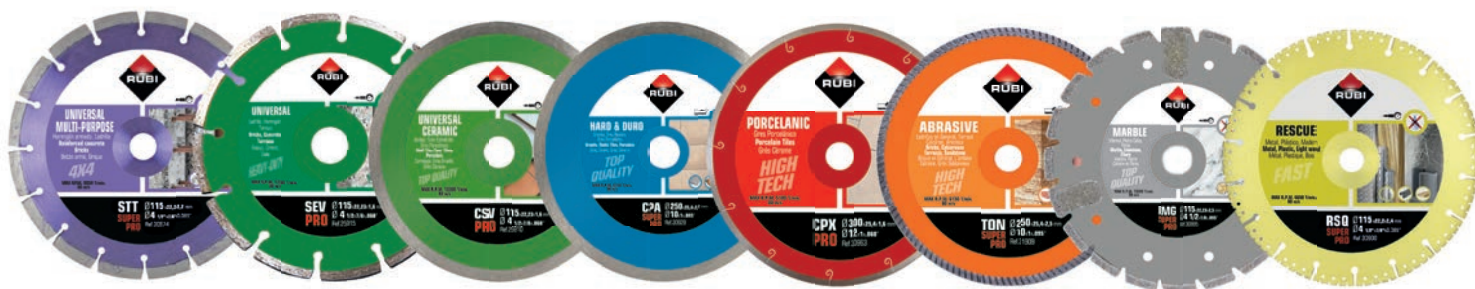

### GÉNÉRAL - CHANTIER

Disque recommandé pour la coupe du béton armé et de matériaux durs tels que le granit, l'ardoise, les briques réfractaires, etc.

### GÉNÉRAL - CHANTIER

Disques recommandés pour la coupe en général de matériaux de chantier comme les briques, le béton, le granito, les pierres naturelles, etc.

### GÉNÉRAL - MATÉRIEL CÉRAMIQUE

Disques recommandés pour la coupe en général de carreaux céramiques (en porcelaine, grès, faïence, etc.).

### MATÉRIEAUX DURS

Disques recommandés pour la coupe de matériaux durs tels que le granit, l'ardoise, les briques réfractaires, etc.

### EN PORCELAINE

Disques recommandés pour la coupe fine du grès cérame.

### ABRASIFS

Disques recommandés pour la coupe de matériaux abrasifs tels que les briques en général, l'ardoise calcaire, le marbre, le grès sablonneux, etc.

### MARBRE

Disques recommandés pour la coupe du marbre, des fibres et autres matériaux dont le risque de rupture est élevé.

### RESCATE

Disque recommandé pour la coupe en général de tout type de matériaux tel que : les plaques en acier, le bois, la maçonnerie, la fibre de verre, le PVC, les tiges en acier, le béton, le béton armé, etc.

## TYOLOGIE ET UTILISATIONS DES DISQUES DIAMANTES



### JANTE CONTINUE

La meilleure finition. Pour effectuer des coupes droites ou en biseau sur des carreaux de céramique ou sur tout autre type de matériaux de revêtement, dont les épaisseurs sont inférieures à 25 mm.

### TURBO

Une excellente combinaison, alliant rendement et vitesse de coupe élevés, pour des finitions de grande qualité.

### VIPER

Une excellente combinaison, alliant rendement et vitesse de coupe pour les matériaux durs.

### SEGMENTE

Le plus rapide. Vitesse maximale et meilleur refroidissement du disque. Pour la coupe de matériaux, dont les épaisseurs sont supérieures à 25 mm.

### ELECTRODEPOSITADO

Moins de vibrations. Pour la coupe de matériaux présentant un risque élevé de rupture, comme les marbres et les fibres.

### J-SLOT

Technologie de pointe. Vitesse élevée dans les matériaux les plus durs. Spécialement conçu pour la coupe droite de grès porcelaine.

### VACUUM BRAZED

Le plus versatile. Se distingue par sa polyvalence quant aux matériaux non pierreux et surtout par sa vitesse de coupe.





# GUIDE D'UTILISATION ET APPLICATION

|                         | CONTINUE |     | J-SLOT | TURBO |     |     | VIPER | SEGMENTES |     |     |     |     | ELECTRODEPOSE |     | VACUUM BRAZED |
|-------------------------|----------|-----|--------|-------|-----|-----|-------|-----------|-----|-----|-----|-----|---------------|-----|---------------|
|                         | CSV      | CPR | CPJ    | TSV   | TSA | TCR | TVA   | STT       | SEV | SHA | SCA | SON | EMG           | ECD | RSQ           |
| Grès                    |          |     |        | ✓     |     |     |       | ✓         | ✓   |     |     | ✓   |               |     | ✓             |
| Asphalte                |          |     |        | ✓     |     |     |       | ✓         | ✓   |     |     | ✓   |               |     | ✓             |
| Céramique de revêtement | ✓        |     |        |       |     |     |       |           |     |     |     |     |               | ✓   |               |
| Céramique rustique      | ✓        |     |        | ✓     |     |     |       |           | ✓   |     |     | ✓   |               | ✓   | ✓             |
| Bloc de béton           |          |     |        | ✓     |     |     |       | ✓         | ✓   |     |     | ✓   |               |     | ✓             |
| Caoutchouc              |          |     |        |       |     |     |       |           |     |     |     |     |               |     | ✓             |
| Tôle d'acier            |          |     |        |       |     |     |       |           |     |     |     |     |               |     | ✓             |
| Quartzite               |          |     |        | ✓     | ✓   |     | ✓     | ✓         | ✓   | ✓   |     |     |               | ✓   |               |
| Fibre de verre          |          |     |        |       |     |     |       |           |     |     |     | ✓   |               |     | ✓             |
| Fibrociment             |          |     |        | ✓     |     |     |       | ✓         | ✓   |     |     | ✓   |               |     | ✓             |
| Granit                  | ✓        |     |        | ✓     | ✓   |     | ✓     | ✓         | ✓   | ✓   |     |     |               | ✓   |               |
| Grès                    | ✓        |     |        |       |     |     | ✓     |           |     |     |     |     |               | ✓   |               |
| Grès extrudé            | ✓        |     |        | ✓     | ✓   |     | ✓     |           |     |     |     |     |               | ✓   |               |
| Porcelaine              | ✓        | ✓   | ✓      |       |     | ✓   | ✓     |           |     |     |     |     |               | ✓   |               |
| Béton armé              |          |     |        |       |     |     |       | ✓         |     |     |     |     |               |     | ✓             |
| Béton cellulaire        |          |     |        | ✓     |     |     |       | ✓         | ✓   |     |     | ✓   |               |     | ✓             |
| Béton endurci           |          |     |        | ✓     | ✓   |     |       | ✓         | ✓   | ✓   | ✓   |     |               |     | ✓             |
| Béton frais             |          |     |        | ✓     |     |     |       | ✓         | ✓   | ✓   |     | ✓   |               |     | ✓             |
| Klinker                 |          |     |        | ✓     | ✓   |     | ✓     | ✓         | ✓   | ✓   |     |     |               | ✓   |               |
| Brique                  |          |     |        | ✓     |     |     |       | ✓         | ✓   | ✓   |     | ✓   |               |     | ✓             |
| Brique réfractaire      |          |     |        | ✓     | ✓   |     | ✓     | ✓         | ✓   | ✓   |     |     |               |     | ✓             |
| Bois                    |          |     |        |       |     |     |       |           |     |     |     |     |               |     | ✓             |
| Marbre                  | ✓        |     |        | ✓     |     |     |       | ✓         | ✓   |     |     | ✓   | ✓             | ✓   |               |
| Profilé en aluminium    |          |     |        |       |     |     |       |           |     |     |     |     |               |     | ✓             |
| Pierre volcanique       |          |     |        | ✓     |     |     |       | ✓         | ✓   |     |     | ✓   |               | ✓   | ✓             |
| Ardoise                 |          |     |        | ✓     | ✓   |     | ✓     | ✓         | ✓   | ✓   |     |     |               | ✓   |               |
| Tuile arabe             | ✓        |     |        | ✓     |     |     |       |           | ✓   |     |     | ✓   |               | ✓   | ✓             |
| Tuile ciment            |          |     |        | ✓     |     |     |       | ✓         | ✓   |     |     | ✓   |               | ✓   | ✓             |
| Tuile émaillée          | ✓        |     |        | ✓     |     |     |       |           |     |     |     |     |               | ✓   |               |
| Calcaire                |          |     |        | ✓     |     |     |       | ✓         | ✓   |     |     | ✓   |               | ✓   | ✓             |
| Dalle de silicium       |          |     |        | ✓     | ✓   |     | ✓     | ✓         | ✓   | ✓   |     |     |               | ✓   | ✓             |
| Tube ciment             |          |     |        | ✓     |     |     |       | ✓         | ✓   |     |     | ✓   |               |     | ✓             |
| Tube en polyéthylène    |          |     |        |       |     |     |       |           |     |     |     |     |               |     | ✓             |
| PVC                     |          |     |        |       |     |     |       |           |     |     |     |     |               |     | ✓             |
| Tige en acier           |          |     |        |       |     |     |       |           |     |     |     |     |               |     | ✓             |

Utilisation optimale ✓  
Utilisation alternative ✓



# GUIDE D'UTILISATION ET APPLICATION

|                          | CONTINUE |     |     | J-SLOT | TURBO |     | VIPER | SEGMENTES |
|--------------------------|----------|-----|-----|--------|-------|-----|-------|-----------|
|                          | CEV      | CPA | CPC | CPX    | TON   | TPI | TVH   | SHR       |
| Grès                     |          |     |     |        | ✓     |     |       | ✓         |
| Asphalte silicium        |          |     |     |        | ✓     |     |       | ✓         |
| Céramique de revêtement  | ✓        |     |     |        |       |     |       |           |
| Barro cocido (Terracota) | ✓        |     |     |        | ✓     |     |       | ✓         |
| Bloc de béton            |          |     |     |        | ✓     |     |       | ✓         |
| Quartzite                |          | ✓   |     |        |       |     | ✓     | ✓         |
| Fibrociment              |          |     |     |        | ✓     |     |       | ✓         |
| Granit                   | ✓        | ✓   |     |        |       |     | ✓     | ✓         |
| Grès émaillé             | ✓        | ✓   |     |        |       |     | ✓     |           |
| Grès extrudé             | ✓        | ✓   |     |        |       |     | ✓     |           |
| Porcelaine               | ✓        | ✓   | ✓   | ✓      |       | ✓   | ✓     |           |
| Béton cellulaire         |          |     |     |        | ✓     |     |       | ✓         |
| Béton endurci            |          |     |     |        |       |     |       | ✓         |
| Béton frais              |          |     |     |        | ✓     |     |       | ✓         |
| Klinker                  |          |     |     |        |       |     | ✓     | ✓         |
| Brique                   |          |     |     |        | ✓     |     |       | ✓         |
| Brique réfractaire       |          |     |     |        |       |     | ✓     | ✓         |
| Marbre                   | ✓        |     |     |        | ✓     |     |       | ✓         |
| Matériaux vitreux        |          | ✓   |     |        |       |     |       |           |
| Pierre volcanique        |          |     |     |        | ✓     |     |       | ✓         |
| Ardoise                  |          | ✓   |     |        |       |     | ✓     | ✓         |
| Tuile arabe              | ✓        |     |     |        | ✓     |     |       | ✓         |
| Tuile ciment             |          |     |     |        | ✓     |     |       | ✓         |
| Tuile émaillée           | ✓        |     |     |        | ✓     |     |       |           |
| Calcaire                 |          |     |     |        | ✓     |     |       | ✓         |
| Dalle de silicium        |          |     |     |        |       |     | ✓     | ✓         |
| Tube ciment              |          |     |     |        | ✓     |     |       | ✓         |

Utilisation optimale ✓  
Utilisation alternative ✓







06

## PERÇAGE

OUTILS DE PERÇAGE POUR CARREAUX DE CÉRAMIQUE, GRÈS,  
MARBRE, GRANIT ET AUTRES MATÉRIAUX.

• ADAPTABLES SUR PERCEUSES MANUELLES, BROCHES SPÉCIALES ET PERCEUSES ÉLECTRIQUES.

EAC

**KIT TRÉPANS AVEC ÉTUI**

- Composé d'un foret centreur et de trépan en carbure de tungstène de Ø 27, 35, 45, 55, 65, 70 et 85 mm.; avec coffret plastique.

|                       | RÉF   |  |
|-----------------------|-------|---|
| KIT TRÉPANS AVEC ÉTUI | 04995 | 1   |

EAC

**TRÉPANS CARBURE DE TUNGSTÈNE**

- Trépan en carbure de tungstène pour percer le carrelage.
- Adaptables sur perceuses manuelles, broches spéciales et perceuses électriques.

|               | RÉF   |  |
|---------------|-------|---|
| TRÉPAN 27 MM. | 04960 | 5   |
| TRÉPAN 35 MM. | 04962 | 5   |
| TRÉPAN 45 MM. | 04964 | 5   |
| TRÉPAN 55 MM. | 04965 | 5   |
| TRÉPAN 65 MM. | 04966 | 5   |
| TRÉPAN 70 MM. | 04967 | 5   |
| TRÉPAN 85 MM. | 04968 | 5   |

EAC

**BROCHE ET FORET CENTREUR**

- Broche avec dents en carbure de tungstène. Spéciale pour perceuse électrique.
- S'adapte sur tous les trépan en carbure de tungstène.
- Emballé sous blister.

|                            | RÉF   |  |
|----------------------------|-------|---|
| BROCHE AVEC FORET CENTREUR | 04992 | 1   |

# TRÉPANS DIAMANT COUPE À SEC

• POUR PERCER À SEC DES MATÉRIAUX EN CÉRAMIQUE, REVÊTEMENTS, GRÈS ET GRÈS CERAME.



## EAC



## TRÉPANS DIAMANT DRYGRES

- Pour le perçage à sec des matériaux en céramique, revêtements, grès et grès cerame. Uniquement sur meuleuse en connexion directe ou sur mandrin de perceuse électrique avec un adaptateur ref.5976
- Vitesse de travail max. 14.000 tr./min. Finition avec emmanchement M14. Sous blister.

|                         | RÉF   |   |
|-------------------------|-------|---|
| TREPAN DRYGRES Ø 6 MM.  | 05988 | 1 |
| TREPAN DRYGRES Ø 7 MM.  | 05994 | 1 |
| TREPAN DRYGRES Ø 8 MM.  | 05989 | 1 |
| TREPAN DRYGRES Ø 10 MM. | 05990 | 1 |
| TREPAN DRYGRES Ø 12 MM. | 05991 | 1 |
| TREPAN DRYGRES Ø 20 MM. | 04910 | 1 |
| TREPAN DRYGRES Ø 28 MM. | 04911 | 1 |

|   | RÉF   |   |
|---|-------|---|
| TREPAN DRYGRES Ø 35 MM.                                       | 04912 | 1 |
| TREPAN DRYGRES Ø 43 MM.                                       | 04913 | 1 |
| TREPAN DRYGRES Ø 50 MM.                                       | 04914 | 1 |
| TREPAN DRYGRES Ø 60 MM.                                       | 04915 | 1 |
| TREPAN DRYGRES Ø 65 MM.                                       | 04916 | 1 |
| TREPAN DRYGRES Ø 68 MM.                                       | 04917 | 1 |
| TREPAN DRYGRES Ø 75 MM.                                       | 05992 | 1 |
| ADAPTEUR POUR TRÉPAN M14 COUPE À SEC POUR PERCEUSE ÉLECTRIQUE | 05976 | 1 |
| GUIDE MULTIDRILL (MÁX. Ø 83 MM.)                              | 50944 | 1 |

## EAC



## KIT DRYGRES

- Kit composé de :
- Guide MULTIDRILL.
- Trépans de diamant coupe à sec de Ø 28, 35, 43 et 68 mm. (Ref. 50917)
- Trépans de diamant coupe à sec de Ø 28, 35, 43, 50 et 68 mm. (Ref. 50936)
- Trépans de diamant coupe à sec de Ø 6, 8, 20, 35, 50 et 68 mm. (Ref. 50996)
- Avec coffret étui.

|                       | RÉF   |   |
|-----------------------|-------|---|
| KIT 4 TRÉPANS DRYGRES | 50917 | 1 |
| KIT 5 TRÉPANS DRYGRES | 50936 | 1 |
| KIT 6 TRÉPANS DRYGRES | 50996 | 1 |



# 06 RUBI TRÉPANS DIAMANT COUPE À SEC

• POUR PERCER À SEC DES MATÉRIEAUX EN CÉRAMIQUE, REVÊTEMENTS, GRÈS ET GRÈS CERAME.



EAC



## KIT MINI DRYGRES

- Trépans diamantés pour perçage à sec de grès cérame, grès émaillé, revêtement, pierre naturelle et autres matériaux en céramique.
- Adaptable sur meuleuse et perceuse sans percussion en utilisant l'adaptateur inclus dans le kit.
- Kit composé de :
  - Trépans Ø 6, 8, 10 et 12 mm.
  - Adaptateur pour mandrin de perceuse.
  - Coffret.

|                  | RÉF   |  |
|------------------|-------|---|
| KIT MINI DRYGRES | 50938 | 1   |



EAC



## KIT DISQUE TCR ET TRÉPANS DRYGRES

- Kit composé de :
- Disque diamant coupe à sec TCR-115.
- Quatre trépans de diamant coupe à sec (2x6mm, 20mm, 35mm).
- Adaptateur trépan M14 pour perceuse.

|                                   | RÉF   |  |
|-----------------------------------|-------|---|
| KIT DISQUE TCR ET TRÉPANS DRYGRES | 68923 | 1   |

# TRÉPANS DIAMANT COUPE À SEC

• POUR PERCER À SEC DES MATÉRIAUX EN CÉRAMIQUE, REVÊTEMENTS, GRÈS ET GRÈS CERAME.



# EAC



## TRÉPAN DRYGRES DRYGRES 4DRILL

- Pour le perçage à sec des matériaux en céramique, revêtements, grès et grès cerame.
- Connexion hexagonale pour perceuse sans percuteur. Idéales pour des perceuses à batterie.
- Sous blister.

|                                    | RÉF   |   |
|------------------------------------|-------|---|
| TRÉPAN DRYGRES 4DRILL Ø 6 MM. HEX  | 05904 | 1 |
| TRÉPAN DRYGRES 4DRILL Ø 8 MM. HEX  | 05905 | 1 |
| TRÉPAN DRYGRES 4DRILL Ø 10 MM. HEX | 05906 | 1 |
| TRÉPAN DRYGRES 4DRILL Ø 12 MM. HEX | 05907 | 1 |
| TRÉPAN DRYGRES 4DRILL Ø 14 MM. HEX | 05908 | 1 |
| TRÉPAN DRYGRES 4DRILL Ø 20 MM. HEX | 05909 | 1 |



# EAC



## KIT DRYGRES 4DRILL

- Pour le perçage à sec des matériaux en céramique, revêtements, grès, grès cerame et pierre naturelle.
- Adaptateur hexagonal pour perceuse sans percussion. Idéal pour perceuses à batterie.
- Kit composé de :
- Trépans diamants DRYGRES 4DRILL coupe à sec de Ø 6, 8, 10 et 12 mm.
- Avec coffret.

|                                 | RÉF   |   |
|---------------------------------|-------|---|
| KIT DRYGRES 4DRILL 6,8,10,12 MM | 05911 | 1 |



EAC



## RECHANGES POUR TRÉPANS MINIGRES DÉMONTABLES

- Rechanges adaptables directement à l'accouplement des trépan à vis 1/2 inch.
- Remplacement facile.
- Pour percer le marbre, grès et granit. Refroidissement à eau impératif et perceuse sans perceur.
- Raccord giratoire Ref.50907 indispensable. Emballés sous blister.

|   | RÉF   |   |
|---|-------|---|
| TRÉPAN MINIGRES DÉMONTABLE DE RECHANGE Ø 6 MM.  | 04930 | 1 |
| TRÉPAN MINIGRES DÉMONTABLE DE RECHANGE Ø 8 MM.  | 04931 | 1 |
| TRÉPAN MINIGRES DÉMONTABLE DE RECHANGE Ø 10 MM. | 04932 | 1 |

EAC



## TÊTES TRÉPANS MINIGRES DÉMONTABLES.

- Adaptateur pour tête trépan diamantés démontables.
- Raccord giratoire ref. 50907. indispensable.
- Vis 1/2".

|   | RÉF   |   |
|---|-------|---|
| TÊTES TRÉPANS MINIGRES DÉMONTABLES Ø6 À 14MM. | 04937 | 1 |

EAC



## KIT FORAGRES

- Composition du Kit :
- Guide Multidrill
- Réservoir et tuyau à eau
- Trépan diamantés (Ø 20, 28, 35, 43, 50, 68 mm.)
- Livré en coffret.

|               | RÉF   |   |
|---------------|-------|---|
| KIT FORAGRES. | 50903 | 1 |



# TRÉPANS DIAMANTÉS - PERÇAGE À EAU

• POUR PERÇAGE À EAU DES CÉRAMIQUES DE REVÊTEMENT, GRÈS, GRÈS CÉRAME ET AUTRES MATÉRIAUX.



## EAC



## TRÉPANS FORAGRES Ø 20 - 120 MM.

- Pour percer grès, marbre et granits. Refroidissement à l'eau impératif et perceuse électrique sans perceur.
- Trépan Ø 40 mm., spécialement pour réaliser l'emplacement d'actionnement de la chasse d'eau.
- Emballés sous blister ou en carton.
- Sous blister.

|                           | RÉF   |   |
|---------------------------|-------|---|
| TRÉPAN FORAGRES Ø 20 MM.  | 04970 | 1 |
| TRÉPAN FORAGRES Ø 28 MM.  | 04971 | 1 |
| TRÉPAN FORAGRES Ø 35 MM.  | 04972 | 1 |
| TRÉPAN FORAGRES Ø 40 MM.  | 04963 | 1 |
| TRÉPAN FORAGRES Ø 43 MM.  | 04981 | 1 |
| TRÉPAN FORAGRES Ø 50 MM.  | 04973 | 1 |
| TRÉPAN FORAGRES Ø 65 MM.  | 04974 | 1 |
| TREPAN FORAGRES Ø 68 MM.  | 04918 | 1 |
| TRÉPAN FORAGRES Ø 75 MM.  | 04975 | 1 |
| TRÉPAN FORAGRES Ø 100 MM. | 04976 | 1 |
| TRÉPAN FORAGRES Ø 120 MM. | 04977 | 1 |

EAC



## TRÉPANS EASY GRÈS Ø 6-12 MM

- Trépans diamantés électro déposé pour perceuse électrique sans percussion. La qualité du diamant est adapté pour le perçage de grès, grès de porcelaine, granit, marbre et verre.
- Idéal pour la pose des accessoires de salle de bains et de décoration sur surfaces carrelées.
- Durée moyenne en 5 à 10 perçages selon le matériau.
- Corps en acier et pointe en diamant électro-déposé.
- Ouverture latérale pour l'amélioration du refroidissement et l'élimination des résidus solides après perçage.
- Vitesse d'utilisation recommandée entre 400 et 1000 rpm;
- en fonction du matériel à percer.
- Pour une meilleure finition et une longue durée du trépan, il est important de respecter la vitesse de rotation adaptée et exercer une pression modérée durant le perçage.

|                                   | RÉF   |    |
|-----------------------------------|-------|----|
| TREPAN EASY GRES Ø 6 MM C/A EAU   | 04922 | 10 |
| TREPAN EASY GRES Ø 6,5 MM C/A EAU | 04920 | 10 |
| TREPAN EASY GRES Ø 8 MM C/A EAU   | 04923 | 10 |
| TREPAN EASY GRES Ø 10 MM C/A EAU  | 04924 | 10 |
| TREPAN EASY GRES Ø 12 MM. A EAU   | 04921 | 10 |

EAC

RUBI  
PATENTED

## KITS TRÉPANS EASY GRÈS Ø 6-12 MM

- Le guide Easy Gres, inclus dans tous les Kits Easy Gres, permet la réalisation de perçage vertical et horizontal. Réservoir avec un robinet de réglage de débit d'eau. Kit livré avec 10 ou 20 adhésifs pour la fixation du guide sur la pièce à percer lisse ou rugueuse.

|                                      | RÉF   | RPM       |       |    |
|--------------------------------------|-------|-----------|-------|----|
| KIT EASY GRES TREPAN Ø 6 MM          | 04927 | 1000 max. | 25 mm | 10 |
| KIT EASY GRES TREPAN Ø 6,5 MM        | 04925 | 1000 max. | 25 mm | 10 |
| KIT EASY GRES TREPAN Ø 8 MM          | 04928 | 1000 max. | 25 mm | 10 |
| KIT EASY GRES TREPAN Ø 10 MM         | 04929 | 1000 max. | 25 mm | 10 |
| KIT EASY GRES TREPAN Ø 12 MM         | 04926 | 1000 max. | 25 mm | 10 |
| KIT EASY GRES TREPAN Ø 6 ET 10 MM    | 04919 | 1000 max. | 25 mm | 10 |
| KIT EASY GRES TREPAN Ø 6,5 ET 10 MM  | 04909 | 1000 max. | 25 mm | 10 |
| KIT EASY GRES Ø 6,8, 10 ET 12 MM.    | 04904 | 1000      | 25 mm | 10 |
| ADHÉSIFS DE RECHANGE EASY GRÈS 20 U. | 04999 |           |       | 10 |

# TRÉPANS DIAMANTÉS - PERÇAGE À EAU

• POUR PERÇAGE À EAU DES CÉRAMIQUES DE REVÊTEMENT, GRÈS, GRÈS CÉRAME ET AUTRES MATÉRIAUX.



# EAC



## TRÉPANS EASY GRÈS Ø 20-120 MM

- Trépans diamant électrodéposés, pour une utilisation avec perceuse électrique sans percussion.
- La qualité du diamant permet le perçage du grès, grès porcelaine, du granit, du marbre et du verre.
- Toujours utiliser les broches refroidies à l'eau.
- Il est recommandé d'utiliser le guide multidrill (Réf. 50944) et le réservoir d'eau (Réf. 50947) pour le refroidissement et d'éviter le déplacement du trépan durant le perçage pour des finitions de qualité.
- La vitesse de travail varie entre 400 et 1000 tours minutes en fonction du matériau à percer.
- Durée minimum de 10 trous, selon le matériau.
- Corps en acier et pointes en diamant électrodéposé.
- Ouverture latérale pour un meilleur refroidissement permettant l'élimination des résidus solides après perçage.
- Pour une meilleure finition et durée de vie du trépan, il est important de respecter la vitesse de rotation adéquate et d'exercer une pression modérée durant le perçage.
- Conditionnées sous blister.

|                            | RÉF   |   |
|----------------------------|-------|---|
| TREPAN EASY GRES Ø 20 MM.  | 05961 | 1 |
| TREPAN EASY GRES Ø 28 MM.  | 05962 | 1 |
| TREPAN EASY GRES Ø 35 MM.  | 05963 | 1 |
| TREPAN EASY GRES Ø 40 MM.  | 05964 | 1 |
| TREPAN EASY GRES Ø 43 MM.  | 05965 | 1 |
| TREPAN EASY GRES Ø 50 MM.  | 05966 | 1 |
| TREPAN EASY GRES Ø 55 MM.  | 05967 | 1 |
| TREPAN EASY GRES Ø 65 MM.  | 05969 | 1 |
| TREPAN EASY GRES Ø 68 MM.  | 05978 | 1 |
| TREPAN EASY GRES Ø 75 MM.  | 05979 | 1 |
| TREPAN EASY GRES Ø 100 MM. | 05981 | 1 |
| TREPAN EASY GRES Ø 120 MM. | 05982 | 1 |



# 06 RUBI TRÉPANS DIAMANTÉS - PERÇAGE À EAU

• POUR PERÇAGE À EAU DES CÉRAMIQUES DE REVÊTEMENT, GRÈS, GRÈS CÉRAME ET AUTRES MATÉRIEAUX.



EAC



## KIT EASY GRES PLUS

• Composition du kit : Guide Multidrill, vaporisateur d'eau, tuyau, coffret et 7 trépan de 20, 28, 35, 43, 50, 68, et 75 mm.

|                    | RÉF   | RPM      |       |   |   |
|--------------------|-------|----------|-------|---|---|
| KIT EASY GRES PLUS | 50937 | 500 max. | 27 mm | 1 | - |



EAC



## KIT TRÉPAN EASY GRES Ø 35 MM

• Le Kit est composé:  
 • - Guide Multidrill (Ref. 50944)  
 • - Vaporisateur d'eau et tuyau (Ref. 50947)  
 • - Trépan Easy Gres Ø 35 mm. (Ref. 05963)

|   | RÉF   |       | RPM      |   |     |
|---|-------|-------|----------|---|-----|
| KIT TRÉPAN 35MM+ GUIA MULTIDRILL + VAPORISATEUR | 50921 | 27 mm | 500 max. | 1 | 720 |

# ACCESSOIRES POUR TRÉPANS DIAMANT

• KITS, SYSTÈMES DE GUIDES ET AUTRES ACCESSOIRES POUR TRÉPANS DIAMANTÉS.



## GUIDE MULTIDRILL

- Fixation avec ventouse permettant la réalisation de perçage à l'horizontale et verticale sur des points précis, évitant le déplacement du trépan.
- Compatible avec tous les trépan de coupe à sec, trépan démontables Minigrès (6 à 14mm), Trépan diamantés de coupe à eau Easy Grès et Foragrès (20 à 83 mm). Inclus un raccord pour le tuyau et le réservoir (REF.50947).

|                  | RÉF   |   |
|------------------|-------|---|
| GUIDE MULTIDRILL | 50944 | 1 |



## RACCORD GIRATOIRE

- Adaptable sur perceuse électrique. Permet de réaliser des perçages verticaux et horizontaux sur les grès et le granit avec des trépan diamant MINIGRES de Ø 6, 8, 10, 12 et 14 mm.

|                   | RÉF   |   |
|-------------------|-------|---|
| RACCORD GIRATOIRE | 50907 | 1 |



## RÉSERVOIR POUR GUIDE MULTIDRILL

- Vaporisateur de 1200ml avec pompe de pression manuelle.
- Inclus 2 m de tuyau.

|   | RÉF   |   |
|---|-------|---|
| VAPORISATEUR ET TUYAU POUR GUIDE MULTIDRILL | 50947 | 1 |















## ADAPTATEUR POUR TRÉPANS COUPE À SEC SUR PERCEUSE ÉLECTRIQUE

- Pour l'utilisation des trépan diamantés pour perçage à sec (pas de vis M14) sur perceuse électrique.
- Utilisation sans percussion.

|  | RÉF   |   |
|--|-------|---|
| ADAPTATEUR POUR TRÉPAN M14 COUPE À SEC SUR PERCEUSE ÉLECTRIQUE | 05976 | 1 |



# CARACTERISTIQUES TREPANS

|                   |          | MATERIAUX            | Ø MM     | Ø INCH      | REF   |  |   |  | UTILISATION   |             |       |         |
|-------------------|----------|----------------------|----------|-------------|-------|---|--|---|---|-------------|-------|---------|
| TREPANS DIAMANTES | MINIGRES |                      | 6 mm     | 1/16"       | 04930 | max.<br>1.200   | 35 mm  | 1 3/8"  | <br><b>BROCHE TREPAN DIAMANTE.</b> (Ref. 04937)<br><br><b>PERCEUSE ELECTRIQUE</b> Sans percussion<br>avec raccord giratoire (Ref. 50907)<br><br><b>UTILISER</b> avec Guide Multidrill (Ref. 50944) |             |       |         |
|                   |          |                      | 8 mm     | 5/16"       | 04931 |   |  |   |   |             |       |         |
|                   |          |                      | 10 mm    | 13/32"      | 04932 |   |  |   |   |             |       |         |
|                   |          |                      | 12 mm    | 1/2"        | 04933 |   |  |   |   |             |       |         |
|                   | FORAGRES | Carreau de céramique | 20 mm    | 3/4"        | 04970 | max.<br>900   | 30 mm  | 1 3/16"   | <br><b>PERCEUSE ELECTRIQUE</b> Sans Percussion<br><br><b>ADAPTABLE</b> Guide Foragres (Ref. 50900)<br><br><b>UTILISER</b> avec Guide Multidrill + Pulvérisateur (Ref. 50944 + 50947)               |             |       |         |
|                   |          |                      | 28 mm    | 1 1/8"      | 04971 |   |  |   |   |             |       |         |
|                   |          | Grès                 | 35 mm    | 1 3/8"      | 04972 |   |  |   |   |             |       |         |
|                   |          |                      | 40 mm    | 1 5/8"      | 04963 |   |  |   |   |             |       |         |
|                   |          | Grès Porcelaine      | 43 mm    | 1 3/4"      | 04981 |   |  |   |   |             |       |         |
|                   |          |                      | 50 mm    | 2"          | 04973 |   |  |   |   |             |       |         |
|                   |          | Granit               | 65 mm    | 2 1/2"      | 04974 |   |  |   |   |             |       |         |
|                   |          |                      | 68 mm    | 2 11/16"    | 04918 |   |  |   |   |             |       |         |
|                   |          | Marbre               | 75 mm    | 3"          | 04975 |   |  |   |   | max.<br>450 | 33 mm | 1 5/16" |
|                   |          |                      | 100 mm   | 4"          | 04976 |   |  |   |   |             |       |         |
|                   |          |                      | 120 mm   | 4 3/4"      | 04977 | 30 mm   | 1 3/16"  |   |   |             |       |         |
|                   | EASYGRES |                      | 6 mm     | 1/16"       | 04927 | Entre 400<br>et 1.000<br>400-1000   | 25 mm  | 1"  | <br><b>PERCEUSE ELECTRIQUE</b> Sans Percussion<br><br><b>UTILISER</b> avec Guide Multidrill + Pulvérisateur (Ref. 50944 + 50947)  |             |       |         |
|                   |          |                      | 6,5 mm   | 1/4"        | 04925 |   |  |   |   |             |       |         |
|                   |          |                      | 8 mm     | 5/16"       | 04928 |   |  |   |   |             |       |         |
|                   |          |                      | 10 mm    | 13/32"      | 04929 |   |  |   |   |             |       |         |
|                   |          | Carreau de céramique | 12 mm    | 1/2"        | 04926 |   |  |   |   |             |       |         |
|                   |          |                      | 20 mm    | 3/4"        | 05961 |   |  |   |   |             |       |         |
|                   |          | Grès                 | 28 mm    | 1 1/8"      | 05962 |   |  |   |   |             |       |         |
|                   |          |                      | 35 mm    | 1 3/8"      | 05963 |   |  |   |   |             |       |         |
|                   |          | Grès Porcelaine      | 40 mm    | 1 5/8"      | 05964 |   |  |   |   |             |       |         |
| 43 mm             |          |                      | 1 3/4"   | 05965       |       |   |  |   |   |             |       |         |
| Granit            |          | 50 mm                | 2"       | 05966       |       |   |  |   |   |             |       |         |
|                   |          | 55 mm                | 2 1/4"   | 05967       |       |   |  |   |   |             |       |         |
| Marbre            |          | 65 mm                | 2 1/2"   | 05969       |       |   |  |   |   |             |       |         |
|                   |          | 68 mm                | 2 11/16" | 05978       |       |   |  |   |   |             |       |         |
| Verre             | 75 mm    | 3"                   | 05979    | max.<br>500 | 27 mm | 1 1/16"   | <br><b>PERCEUSE ELECTRIQUE</b> Sans Percussion<br><br><b>UTILISER</b> avec Guide Multidrill + Pulvérisateur (Ref. 50944 + 50947) |   |   |             |       |         |
|                   | 100 mm   | 4"                   | 05981    |             |       |   |  |   |   |             |       |         |
|                   | 120 mm   | 4 3/4"               | 05982    |             |       |   |  |   |   |             |       |         |





# CARACTERISTIQUES TREPANS

|                                     |                       | MATERIAUX  | Ø MM   | Ø INCH | REF         | RPM            | ↑ ↓ MM  | ↑ ↓ INCH  | UTILISATION  |
|-------------------------------------|-----------------------|--|--------|--------|-------------|----------------|---------|---|--|
| <b>TREPANS DIAMANTES</b>            | <b>DRYGRES</b>        | Carreau de céramique<br>Grès<br>Grès Porcelaine<br>Granit<br>Marbre      | 6 mm   | 1/4"   | 05988       | max.<br>14.000 | 36 mm   | 1 7/16"   | <b>MEULEUSE</b><br><b>PERCEUSE ELECTRIQUE</b> sans percussion<br><b>ADAPTATEUR COUPE A SEC</b> pour perceuse électrique. (Ref. 04992)<br><b>GUIDE MULTIDRILL</b> |
|                                     |                       |  | 7 mm   | 1/4"   | 05994       |                |         |   |  |
|                                     |                       |  | 8 mm   | 5/16"  | 05989       |                |         |   |  |
|                                     |                       |  | 10 mm  | 13/32" | 05990       |                |         |   |  |
|                                     |                       |  | 12 mm  | 1/2"   | 05991       |                |         |   |  |
|                                     |                       |  | 20 mm  | 3/4"   | 04910       |                |         |   |  |
|                                     |                       |  | 28 mm  | 1 1/8" | 04911       |                |         |   |  |
|                                     |                       |  | 35 mm  | 1 3/8" | 04912       |                |         |   |  |
|                                     |                       |  | 43 mm  | 1 3/4" | 04913       |                |         |   |  |
|                                     |                       |  | 50 mm  | 2"     | 04914       |                |         |   |  |
|                                     |                       |  | 60 mm  | 2 3/8" | 04915       |                |         |   |  |
|                                     |                       |  | 65 mm  | 2 1/2" | 04916       |                |         |   |  |
|                                     | 68 mm                 | 2 11/16"   | 04917  |        |             |                |         |   |  |
|                                     | 75 mm                 | 3"   | 05992  |        |             |                |         |   |  |
|                                     | <b>DRYGRES 4DRILL</b> | Céramiques de revêtements<br>Grès<br>Grès Porcelaine<br>Pierre naturelle | 6 mm   | 14/64" | 05904       | min.<br>2.500  | 32 mm   | 1 1/4"  | <b>PERCEUSE ELECTRIQUE</b> sans percussion<br><b>PERCEUSE ELECTRIQUE</b> à batterie<br><b>GUIDE MULTIDRILL</b>   |
|                                     |                       |  | 8 mm   | 5/16"  | 05905       |                |         |   |  |
|                                     |                       |  | 10 mm  | 13/32" | 05906       |                |         |   |  |
|                                     |                       |  | 12 mm  | 1/2"   | 05907       |                |         |   |  |
|                                     |                       |  | 14 mm  | 9/16"  | 05908       |                |         |   |  |
| 20 mm                               | 3/4"                  | 05909  |        |        |             |                |         |   |  |
| <b>TREPANS CARBURE DE TUNGSTENE</b> | Carreau de céramique  | 27 mm  | 1"     | 04960  | max.<br>800 | 18 mm          | 1 9/16" | <b>PERCEUSE ELECTRIQUE</b><br>Sans perceur avec broche (Ref. 04992) |  |
|                                     |                       | 35 mm  | 1 3/8" | 04962  |             |                |         |   |  |
|                                     |                       | 45 mm  | 1 3/4" | 04964  |             |                |         |   |  |
|                                     |                       | 55 mm  | 2 1/4" | 04965  |             |                |         |   |  |
|                                     |                       | 65 mm  | 2 1/2" | 04966  |             |                |         |   |  |
|                                     |                       | 70 mm  | 2 3/4" | 04967  |             |                |         |   |  |
|                                     |                       | 85 mm  | 3 1/4" | 04968  |             |                |         |   |  |

Profondeur Maximum de Forage

Vitesse Conseillée





# POLISSAGE ET ÉBAUCHE

# 07

DISQUES ET MEULES

DISQUES ET BLOCS DE POLISSAGE



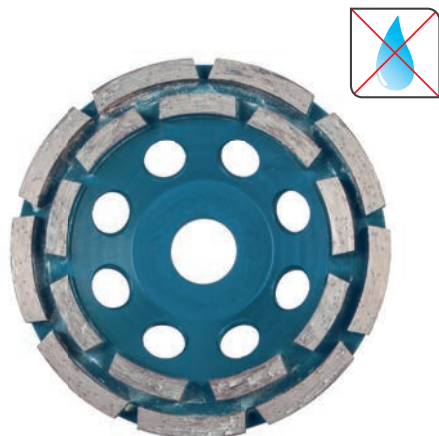

## MEULE A EBARBER BETON DOUBLE COURONNE

- Disque double couronne de segments rainurés pour le meulage et la finition des bords sur les surfaces en béton.
- Soudage au laser. Finition de meulage grossier. Corps en acier haute performance.
- Pour l'utilisation sur meuleuses.
- Vitesse maximale de travail : 15.300 tr / min (référence 05917) et 12.250 tr / min (référence 05918).

|  | RÉF   |        |         |   |
|--|-------|--------|---------|---|
| MEULE A EBARBER BETON DOUBLE COURONNE Ø100 | 05917 | 100 mm | 22,2 mm | 1 |
| MEULE A EBARBER BETON DOUBLE COURONNE Ø125 | 05918 | 125 mm | 22,2 mm | 1 |

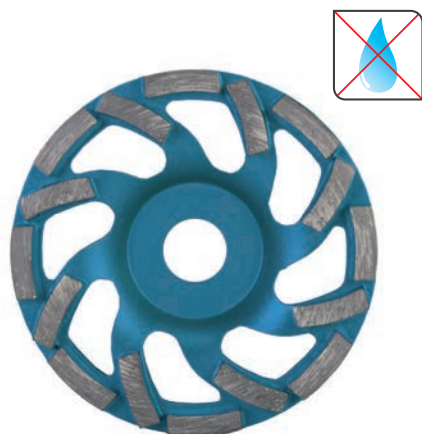

## MEULE À ÉBARBER BÉTON FAN CUP

- Disque de meulage type FAN CUP avec segments rainurés pour un meulage rapide et une finition des bords sur les surfaces en béton.
- Soudage au laser. Finition de meulage grossier. Corps en acier haute performance.
- Pour l'utilisation sur meuleuses.
- Vitesse maximale de travail : 15.300 tr / mn (référence 05919) et 12.250 tr / mn (référence 05920)

|                                    | RÉF   |        |         |   |
|------------------------------------|-------|--------|---------|---|
| MEULE A EBARBER BETON FAN CUP Ø100 | 05919 | 100 mm | 22,2 mm | 1 |
| MEULE A EBARBER BETON FAN CUP Ø125 | 05920 | 125 mm | 22,2 mm | 1 |

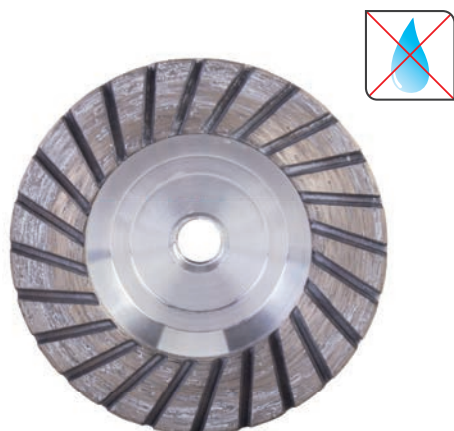

## MEULE À ÉBARBER DE PIERRE TURBO

- Disque Turbo rainuré pour le meulage et la finition des bords sur les surfaces en pierre naturelle.
- Soudage au laser. Finition de meulage grossier. Corps en acier robuste.
- Pour l'utilisation sur meuleuse.
- Vitesse maximale de travail : 15.300 tr

|                                   | RÉF   |        |        |   |
|-----------------------------------|-------|--------|--------|---|
| MEULE A EBARBER PIERRE TURBO Ø100 | 05921 | 100 mm | M14 mm | 1 |





## MEULE FIBRE ET EPOXY

- Meule de polissage PCD pour l'élimination rapide de l'époxy, de la peinture, des acryliques ou d'autres revêtements epoxy et fibres.
- Soudage à haute fréquence. Coupe en acier robuste. Finition de meulage moyenne.
- Pour l'utilisation sur meuleuse.
- Vitesse maximale de travail : 12.250 RPM

|   | RÉF   |        |         |   |
|---|-------|--------|---------|---|
| MEULE A EBARBER EPOXI, FIBRE, PCD Ø 125 | 05922 | 125 mm | 22,2 mm | 1 |



## DISQUE DIAMANT DE COUPE ET MEULAGE (ECD)

- Pour la coupe et le polissage de pierres naturelles tendre et de carreaux de céramique et de matériaux synthétiques
- Pour les coupes d'ajustement et de rectification sur tous les types de porcelaine et des matériaux durs.
- Pour les matériaux avec <25 mm. épaisseur.
- Lame de jante continue électro déposée.
- Lame double face et réversible pour une meilleure performance.
- Pour l'utilisation sur meuleuse.

|                  | RÉF   |        |        |        |        |   |
|------------------|-------|--------|--------|--------|--------|---|
| ECD 115 SUPERPRO | 31964 | 115 mm | M14 mm | 1,8 mm | 5,6 mm | 1 |
| ECD 125 SUPERPRO | 31965 | 125 mm | M14 mm | 1,8 mm | 5,6 mm | 1 |

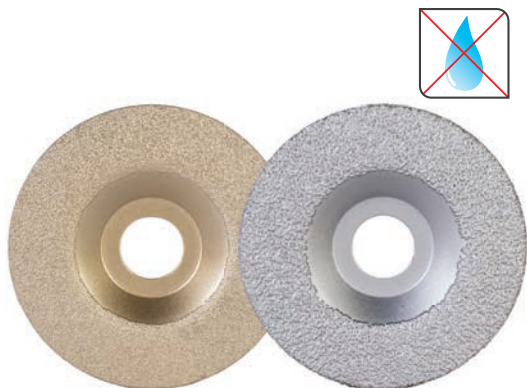

## DISQUE DE MEULAGE

- Disque diamant VACCUM BRAZED.
- Pour le meulage des bords et des surfaces de la pierre naturelle, tous les types de carreaux de céramique et de peinture ou de revêtements de résine.
- Pour l'utilisation sur meuleuse.
- Vitesse maximale recommandée: 15 300 tr / min.
- Finition de meulage fin. (Ref.31974)
- Finition de meulage grossier. (Ref.31979)

|                   | RÉF   |        |         |        |   |
|-------------------|-------|--------|---------|--------|---|
| VDF 100 FIN PRO   | 31974 | 100 mm | 22,2 mm | 2,1 mm | 1 |
| VDF 100 ÉPAIS PRO | 31979 | 100 mm | 22,2 mm | 2,1 mm | 1 |



## DISQUE DIAMANT POLISSAGE ET PONÇAGE À EAU

- Gamme de disques flexibles Ø 100 mm pour le polissage à l'eau, du béton, du marbre, du granit et d'autres pierres naturelles ornementales.
- Il permet de retirer les rayures et les dommages superficiels rapidement et facilement.
- Vitesse de fonctionnement maximale : 4500 tours par minute.
- Différentes granulométries.
- #50, #100 et #200 pour le dégrossissage.
- #400, #800, #1500 et #3000 pour le polissage et la fermeture des pores.
- Fixation par Velcro® au support de disques réf. 62986.

|   | RÉF   |        |   |
|---|-------|--------|---|
| DISQUE DIAMANT POLISSAGE ET PONÇAGE À EAU Ø 100 MM GR.50    | 62978 | 100 mm | 1 |
| DISQUE DIAMANT POLISSAGE ET PONÇAGE À EAU Ø 100 MM GR. 100  | 62979 | 100 mm | 1 |
| DISQUE DIAMANT POLISSAGE ET PONÇAGE À EAU Ø 100 MM GR.200   | 62980 | 100 mm | 1 |
| DISQUE DIAMANT POLISSAGE ET PONÇAGE À EAU Ø 100 MM GR.400   | 62981 | 100 mm | 1 |
| DISQUE DIAMANT POLISSAGE ET PONÇAGE À EAU Ø 100 MM GR.800   | 62982 | 100 mm | 1 |
| DISQUE DIAMANT POLISSAGE ET PONÇAGE À EAU Ø 100 MM GR. 1500 | 62983 | 100 mm | 1 |
| DISQUE DIAMANT POLISSAGE ET PONÇAGE À EAU Ø 100 MM GR.3000  | 62984 | 100 mm | 1 |



## DISQUE DIAMANT POLISSAGE ET PONÇAGE À EAU BUFF BL.

- Disque flexible Ø 100 mm pour le lustrage final à l'eau, du béton, du marbre, du granit et d'autres pierres naturelles ornementales.
- Obtenez une brillance naturelle et durable
- Vitesse de fonctionnement maximale : 4500 tours par minute.
- Fixation par Velcro® au support de disques réf. 62986.

|   | RÉF   |        |   |
|---|-------|--------|---|
| DISQUE DIAMANT POLISSAGE ET PONÇAGE À EAU Ø 100 MM BUFF BL. | 62985 | 100 mm | 1 |

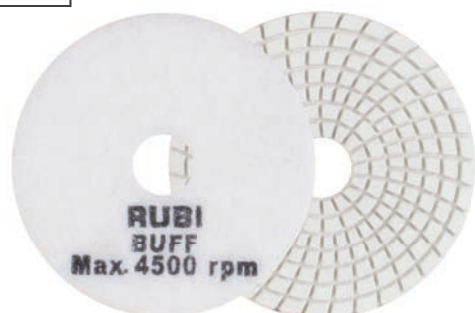

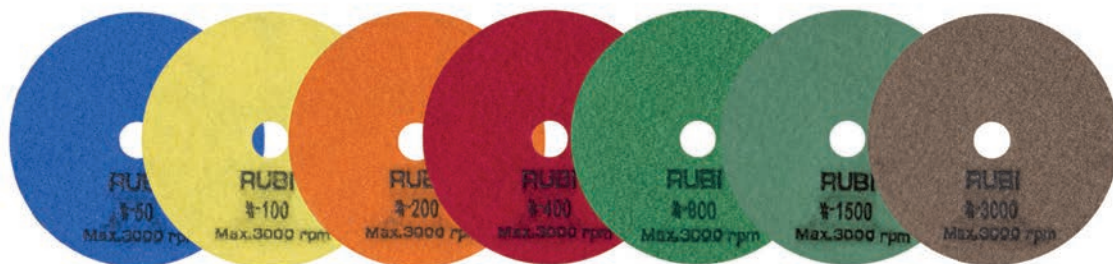
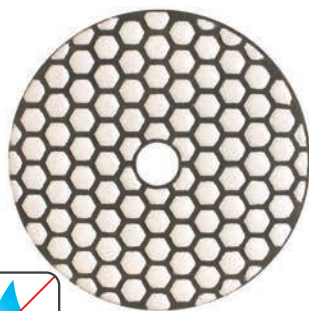

## DISQUE DIAMANT POLISSAGE ET PONÇAGE À SEC

- Gamme de disquettes Ø100 mm pour le polissage à sec, du béton, du marbre, du granit et d'autres pierres naturelles ornementales.
- Il permet de retirer les rayures et les dommages superficiels rapidement et facilement.
- Vitesse de fonctionnement maximale : 3000 tours par minute.
- Différentes granulométries.
- #50, #100 et #200 pour le dégrossissage.
- #400, #800, #1500 et #3000 pour le polissage et la fermeture des pores.
- Fixation par Velcro® au support de disques réf. 62986.

|   | RÉF   |        |   |
|---|-------|--------|---|
| DISQUE DIAMANT POLISSAGE ET PONÇAGE À SEC Ø100 MM - #50   | 62970 | 100 mm | 1 |
| DISQUE DIAMANT POLISSAGE ET PONÇAGE À SEC Ø100 MM - #100  | 62971 | 100 mm | 1 |
| DISQUE DIAMANT POLISSAGE ET PONÇAGE À SEC Ø100 MM - #200  | 62972 | 100 mm | 1 |
| DISQUE DIAMANT POLISSAGE ET PONÇAGE À SEC Ø100 MM - #400  | 62973 | 100 mm | 1 |
| DISQUE DIAMANT POLISSAGE ET PONÇAGE À SEC Ø100 MM - #800  | 62974 | 100 mm | 1 |
| DISQUE DIAMANT POLISSAGE ET PONÇAGE À SEC Ø100 MM - #1500 | 62975 | 100 mm | 1 |
| DISQUE DIAMANT POLISSAGE ET PONÇAGE À SEC Ø100 MM - #3000 | 62976 | 100 mm | 1 |

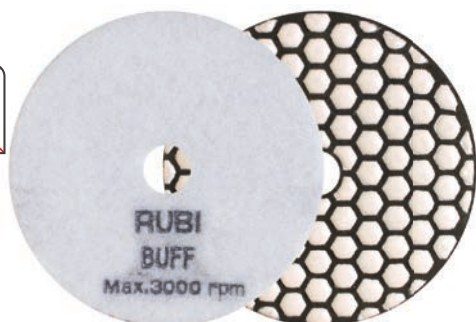

## DISQUE DIAMANT POLISSAGE ET PONÇAGE À SEC BUFF BL.

- Disque flexible Ø 100 mm pour le lustrage final à sec, du béton, du marbre, du granit et d'autres pierres naturelles ornementales.
- Obtenez une brillance naturelle et durable
- Vitesse de fonctionnement maximale : 3000 tours par minute.
- Fixation par Velcro® au support de disques réf. 62986.

|  | RÉF   |     |   |
|--|-------|-----|---|
| DISQUE DIAMANT POLISSAGE ET PONÇAGE À SEC Ø100 MM BUFF BL. | 62977 | 100 | 1 |





## PLATEAU SUPPORT DISQUE DE POLISSAGE

- Support pour disques flexibles pour polissage et ponçage.

|  | RÉF   |        |   |
|--|-------|--------|---|
| PLATEAU SUPPORT DISQUE DE POLISSAGE Ø 100MM M 14 | 62986 | 100 mm | 1 |



## ÉPONGES DIAMANTÉES POUR POLISSAGE

- Gamme de patins en caoutchouc diamantés pour le dégrossissage et le polissage des bords, coupes et surfaces en pierre naturelle et les carreaux de céramique.
- Semi-flexibles. Bonne prise en main de l'utilisateur.
- Utilisation humide recommandée.
- Différentes granulométries :
  - #60, #120 et #200 pour le dégrossissage.
  - #400 pour le polissage.
- Dimensions de la plaque diamantée : 55 x 90 mm.
- Dimensions du patin en caoutchouc : 58 x 94 x 30 mm.

|                             | RÉF   |    |
|-----------------------------|-------|----|
| ÉPONGE DIAMANTÉE GRAIN #60  | 61974 | 10 |
| ÉPONGE DIAMANTÉE GRAIN #120 | 61975 | 10 |
| ÉPONGE DIAMANTÉE GRAIN #200 | 61976 | 10 |
| ÉPONGE DIAMANTÉE GRAIN #400 | 61977 | 10 |



LUBIMIX  
10  
energy



08

## MALAXEUR

MALAXEURS ÉLECTRIQUES

FOUET DE MALAXEURS



## Pour mortier, mono-couche et colle.

- Vitesse de rotation: 60 Tours/Minute.
- Pour mélanger jusqu'à 50 kg. de mortier colle, monocouche etc.
- Avec double protecteur thermique.
- Grand rendement dans la transmission.
- Compact et facile à transporter.



CE EAC

RUBI

# RUBIMIX-50 N

MALAXEUR AUTONOME DE GRANDE CAPACITÉ.

1

Puissance moteur avec réducteur incorporé. Grande autonomie de travail.

2

Grande capacité de mélange. Meilleur rendement.

3

Equipé d'un arrêt automatique en cas d'ouverture du couvercle. Sécurité renforcée.

4

Anse et roues incorporées. Transport facilité.

|                             | RÉF   | W     |             |         |   |   |
|-----------------------------|-------|-------|-------------|---------|---|---|
| RUBIMIX-50 N 230V 50HZ      | 61950 | 880 W | 230v 50 hz. | 35,5 kg | 1 | 2 |
| RUBIMIX-50 N 220V 60HZ      | 61951 | 880 W | 220V 60 hz. | 35,5 kg | 1 | 2 |
| BAC CAOUTCHOUC RUBIMIX-50-N | 60202 |       |             |         | 1 | - |
| BAC CAOUTCHOUC RUBIMIX-25-N | 60265 |       |             |         | 1 | - |





**Pour colles à base de ciment, résines, peintures et autres matériaux.**

- Puissance : 1200W. Protection supplémentaire de la poignée. Une plus grande résistance aux chocs.
- Double poignée permettant une position de travail confortable.
- Fabriqué avec des matériaux légers et résistants pour une meilleure fiabilité.
- Filetage d'assemblage direct pour malaxeurs avec emmanchement M14.
- Régulateur électronique (1er;0-650 RPM-2e; 0-850 RPM).
- Ø maximum du malaxeur: 140 mm. Poids: 5,5 kg. Mélangeur Inclus: Ø 120 mm. (4 3/4").



# RUBIMIX-9 N

POLYVALENT EN CHANGEANT LA TIGE DE MALAXEUR.

1

Nouvelle ergonomie de la poignée bi-matière. Meilleur confort et stabilité.

2

Boîte de réduction avec 2 vitesses et régulateur électronique (RPM) pour optimiser le mélange de chaque matériaux.

3

Changement de fouet rapide et simple. Meilleure Commodité d'utilisation.

4

Verrouillage de sécurité pour éviter la mise en marche involontaire de la machine.

|                           | RÉF   |    | W      |                    | RPM                 |        |   |    |
|---------------------------|-------|----|--------|--------------------|---------------------|--------|---|----|
| RUBIMIX-9 N               | 25940 | -- | 1200 W | 210-240V 50-60 Hz. | 1° 0-650 / 2° 0-850 | 5,5 kg | 2 | 24 |
| RUBIMIX-9 N UK            | 25942 | -- | 1200 W | 110-130V 50-60 Hz. | 1° 0-650 / 2° 0-850 | 5,5 kg | 2 | 24 |
| RUBIMIX-9 N UK            | 25944 | -- | 1200 W | 210-240V 50-60 Hz. | 1° 0-650 / 2° 0-850 | 5,5 kg | 2 | 24 |
| RUBIMIX-9 N + MANDRIN     | 24986 | -- | 1200 W | 210-240V 50-60 Hz. | 1° 0-650 / 2° 0-850 | 5,6 kg | 2 | 24 |
| RUBIMIX-9 N USA + MANDRIN | 24949 | -- | 1200 W | 110-130V 50-60 Hz. | 1° 0-650 / 2° 0-850 | 5,6 kg | 2 | 24 |
| RUBIMIX-9 N + COFFRET     | 24958 | ✓  | 1200 W | 210-240V 50-60 Hz. | 1° 0-650 / 2° 0-850 | 7,8 kg | 2 | 18 |

**RUBI**



## Pour mortiers colles, résines, peintures et autres matériaux.

- Malaxeur électrique de mortiers de grande puissance : 1 800 W Double isolation.
- Verrouillage de sécurité pour empêcher les mises en marche involontaires.
- Filetage de couplage direct pour les malaxeurs avec finition M14.
- Régulateur électronique (1er 0-450 tr/min / 2ème 0-780 tr/min)
- Ø maximal du malaxeur : 160 mm.
- Fouet de malaxage de Ø 140 mm inclus. Dans la version avec valise, la version incluse est de Ø 120 mm.
- Comprend un adaptateur Fast-in.



RUBI

# RUBIMIX-9 N PLUS

PUISSANCE ET RENDEMENT SUPÉRIEURS.

1

Puissance moteur de 1800W avec une meilleure capacité de mélange et haute fiabilité.

2

Nouvelle géométrie de la poignée bi-matière. Meilleur confort et stabilité.

3

Boite de réduction à deux vitesses et Régulateur électronique (RPM) pour optimiser le mélange de chaque matériau.

4

Changement de fouet rapide et simple. Meilleure Commodité d'utilisation.

|                                | RÉF   |    | W      |                | RPM                 |        |   |    |
|--------------------------------|-------|----|--------|----------------|---------------------|--------|---|----|
| RUBIMIX-9 N PLUS               | 26922 | -- | 1800 W | 230V 50-60 Hz. | 1° 0-450 / 2° 0-780 | 5,8 kg | 2 | 18 |
| RUBIMIX-9 N PLUS USA + MANDRIN | 26958 | -- | 1800 W | 120V 50-60 Hz. | 1° 0-450 / 2° 0-780 | 5,8 kg | 2 | 18 |
| RUBIMIX-9 N PLUS CH            | 26930 | -- | 1800 W | 230V 50-60 Hz. | 1° 0-450 / 2° 0-780 | 5,8 kg | 2 | 18 |
| RUBIMIX-9 N PLUS AVEC COFFRET  | 26924 | ✓  | 1800 W | 230V 50-60 Hz. | 1° 0-450 / 2° 0-780 | 8,2 kg | 2 | 18 |







## Pour mortiers colle et autres matériaux.

- Puissance : 1350W.
- Double poignée permettant une position de travail confortable.
- Filetage d'assemblage direct pour malaxeurs avec emmanchement M27 x 1'5 mm.
- 1 vitesse avec régulateur électronique 0-480 RPM
- Ø maximum du malaxeur: 120 mm. x 2
- Fouets de malaxage Inclus: Ø 120 mm. (4 3/4") x 2 u.



# RUBIMIX-9 DUPLEX

RENDEMENT MAXIMAL POUR UN MINIMUM D'EFFORT.

1

Poignée double avec manche bi-matière. Meilleure ergonomie et confort.

2

Réglage électronique pour optimisation du mélange.

3

Double fouet de malaxage pour augmenter le rendement de travail.

4

Fabrication avec des matériaux légers et résistants pour une meilleure fiabilité.



|                                  | RÉF   | W      |                    | RPM   |        |   |    |
|----------------------------------|-------|--------|--------------------|-------|--------|---|----|
| RUBIMIX-9 DUPLEX<br>230V 50/60HZ | 25943 | 1350 W | 210-240V 50-60 Hz. | 0-480 | 6,8 kg | 1 | 12 |
| M-120 DUPLEX                     | 25946 |        |                    |       |        | 2 | -  |

## Pour les colles ciment, résines, peintures et autres matériaux.

- Malaxeur électrique pour mortiers de grande puissance : 1600 W.
- Double isolation.
- Boîtier réducteur avec 2 vitesses (1<sup>er</sup> 0-580 r.p.m. / 2<sup>e</sup> 0-800 r.p.m.).
- Interrupteur progressif régulation de R.P.M.)
- Ø maximal du fouet de malaxage: 160 mm.
- Fouet de malaxage de 140 mm. FAST-IN (5 9/16") inclus. Pour la version coffret fouet de malaxage Ø 140 mm (5 9/16"). FAST-IN inclus.
- Vis d'accouplement direct pour malaxeurs M14. Poids : 4.6 kg. Câble électrique : 3 m.



CE EAC

RUBI

# RUBIMIX-16 ERGOMAX

INNOVATION ET ERGONOMIE

1

Poignée réglable en hauteur. Ergonomie adaptable à chaque utilisateur.

2

Puissance moteur de 1600W pour une meilleure capacité de mélange et haute fiabilité.

3

Nouvelle géométrie de la poignée bi-matière. Meilleur confort et stabilité.

4

Système de connexion rapide FAST-IN. Démontage du fouet de malaxage sans outils.



|   | RÉF   |   | W      |               |        |   |    |
|---|-------|---|--------|---------------|--------|---|----|
| RUBIMIX-16 ERGOMAX 230V 50/60HZ                 | 24994 | - | 1600 W | 230V 50-60Hz. | 4,6 kg | 2 | 24 |
| RUBIMIX-16 ERGOMAX 110V 50/60HZ UK              | 24995 | - | 1600 W | 110V 50-60Hz. | 4,6 kg | 2 | 18 |
| RUBIMIX-16 ERGOMAX 220V 50/60HZ UK              | 24996 | - | 1600 W | 230V 50-60Hz. | 4,6 kg | 2 | 18 |
| RUBIMIX-16 ERGOMAX 230V 50/60HZ AVEC COFFRET    | 24998 | ✓ | 1600 W | 230V 50-60Hz. | 4,6 kg | 2 | 24 |
| RUBIMIX-16 ERGOMAX 220V 50/60HZ UK AVEC COFFRET | 24999 | ✓ | 1600 W | 230V 50-60Hz. | 4,6 kg | 2 | 20 |



**Pour les colles à base de ciment, les résines, les peintures et autres matériaux.**

- Equipé d'une boîte à 2 vitesses.
- Interrupteur progressif (contrôle du nombre de tours / minute) pour optimiser le mélange de chaque matériau.
- Interrupteur de verrouillage de sécurité. Empêche le démarrage involontaire.
- LED indicateur de charge de la batterie.
- Connexion aux malaxeurs avec filetage M14 et adaptateur FAST-IN (inclus).
- Moteur à double isolation.
- Réf. 26965 Comprend: malaxeur, chargeur de batterie, 1 batterie et fouet de malaxeur M-120-FI.



# RUBIMIX E-10 ENERGY

MOUVEMENT LIBRE.

1

Moteur brushless. Sans entretien et augmente la durée de vie du produit. Efficacité maximale.

2

Alimenté par une batterie Li-Ion 18V 5Ah.

3

Léger et robuste. Fiabilité maximale.

4

Double poignée avec manche bi-matière. Plus grande ergonomie, confort et stabilité.

|                        | RÉF   |   |                     | RPM                |         |   |
|------------------------|-------|---|---------------------|--------------------|---------|---|
| RUBIMIX E-10 ENERGY    | 26965 | √ | 100-240V 3A 50-60Hz | 1° 0-420/ 2° 0-700 | 8,6 kg  | 1 |
| BATTERY ENERGY 18V 5AH | 26966 |   |                     |                    | 0,75 kg | 1 |







## ADAPTATEUR FAST-IN

- Adaptateur pour l'utilisation des tiges FAST-IN.
- Transforme le raccord fileté M14 x 2 au système de connexion rapide FAST-IN.
- S'adapte à tous les malaxeurs avec filetage M14 x 2.

RÉF



ADAPTATEUR FAST-IN

76907

1



## MALAXEUR MORTIER FAST-IN 3H

- Pour malaxer les mortiers de ciment.
- Tête hélice avec 3 pelles pour un malaxage plus efficace. Augmente le rendement de 15 % par rapport à la tête équipée de 2 pelles.
- Réduit l'effort du malaxeur électrique pour mélanger.
- Génère moins de vibrations. Un plus grand confort.
- Connexion rapide sans outils FAST-IN
- Compatible avec RUBIMIX-9 N PLUS, RUBIMIX E-10 ENERGY, RUBIMIX-16 ERGOMAX ou avec un adaptateur FAST-IN (réf. 76907) à un malaxeur avec connexion M14 x 2.

RÉF



MALAXEUR MORTIER COLLE M-100-FI 3H

76941

15-20 kg

550 mm

100 mm

6

MALAXEUR MORTIER COLLE M-120-FI 3H

76942

15-25 kg

600 mm

120 mm

2

MALAXEUR MORTIER COLLE M-140-FI 3H

76943

25-40 kg

600 mm

140 mm

2

MALAXEUR MORTIER COLLE M-160-FI 3H

76944

30-60 kg

600 mm

160 mm

2



## MALAXEUR LIQUIDE FAST-IN

- Pour malaxer les liquides et les matériaux de faible densité.
- Connexion rapide sans outils FAST-IN
- Utilisation exclusive pour le RUBIMIX-9 N PLUS, RUBIMIX E-10 ENERGY, RUBIMIX-16 ERGOMAX ou avec un adaptateur FAST-IN (Réf. 76907)

RÉF



MALAXEUR LIQUIDE L-100-FI

76904

15-25 kg

550 mm

100 mm

6

MALAXEUR LIQUIDE L-120-FI

76905

15-40 kg

600 mm

120 mm

2



## MALAXEUR MORTIER EPOXI E-100-FI

- Pour malaxer les résines époxy.
- Connexion rapide sans outils FAST-IN
- Utilisation exclusive pour le RUBIMIX-9 N PLUS, RUBIMIX E-10 ENERGY, RUBIMIX-16 ERGOMAX ou avec un adaptateur FAST-IN (Réf. 76907)

RÉF



MALAXEUR MORTIER EPOXI E-100-FI

76906

5-10 kg

550 mm

100 mm

6

# FOUETS DE MALAXAGE

• LARGE GAMME DE FOUETS DE MALAXAGE ADAPTABLES AUX MALAXEURS RUBI ET AUTRES MARQUES.



## FOUET DE MALAXEUR À MORTIER 3 HELICES ZN-CINCADAS

- Pour mélanger des mortiers à base de ciment.
- Fouet de malaxeur avec traitement au zinc.
- Fouet avec 3 lames pour un mélange plus efficace. 15% d'amélioration des performances par rapport aux têtes à deux pales.
- Réduit l'effort du mélangeur électrique pendant le processus de mélange.
- Génère moins de vibrations. Augmentation du confort.
- Peut être adapté à la ligne portable RUBIMIX avec un mandrin (Ref. 71967).

|  | RÉF   |          |        |        |   |
|--|-------|----------|--------|--------|---|
| FOUET MALAXAGE MORTIER COLLE M-100 3H ZN | 76974 | 15-20 kg | 600 mm | 100 mm | 6 |
| FOUET MALAXAGE MORTIER COLLE M-120 3H ZN | 76975 | 15-25 kg | 600 mm | 120 mm | 6 |



## FOUET MALAXEUR DE MORTIER FILETAGE M14 3 HELICES ZN-GALVANISÉ

- Pour malaxer des mortiers à base de ciment.
- Tige de malaxeur avec traitement galvanisé.
- Tête d'hélice à 3 pales pour une plus grande efficacité de mélange. Augmente les performances de 15% par rapport à la tête à 2 lames.
- Réduit les efforts de mélange pour le malaxeur électrique.
- Cela génère moins de vibrations. Plus de confort
- Connexion utilisant un filetage M14 x 2.
- Adaptable directement à RUBIMIX-9 N / PLUS et à d'autres marques.

|   | RÉF   |          |        |        |   |
|---|-------|----------|--------|--------|---|
| FOUET MALAXAGE MORTIER COLLE M-100-R 3H ZN      | 76970 | 15-20 kg | 600 mm | 100 mm | 6 |
| FOUET MALAXAGE MORTIER COLLE M-120-R 3H ZN      | 76971 | 15-25 kg | 600 mm | 120 mm | 6 |
| FOUET MALAXAGE MORTIER COLLE M-120-R 3H LONG ZN | 76972 | 25-40 kg | 600 mm | 120 mm | 6 |
| FOUET MALAXAGE MORTIER COLLE M-140-R 3H ZN      | 76973 | 30-60 kg | 600 mm | 140 mm | 2 |



## FOUET DE MALAXAGE PLÂTRE P-120-R VIS M-14

- Pour le mélange entre 15-25 kg de plâtre.
- Pas de vis M14x2
- Adaptable directement au RUBIMIX-9/9 PLUS et autres marques.

|                      | RÉF   |          |        |        |   |
|----------------------|-------|----------|--------|--------|---|
| FOUET PLÂTRE P-120-R | 72954 | 15-30 kg | 600 mm | 110 mm | 2 |



## MALAXEUR MORTIER 3 HELICES

- Pour malaxer les mortiers de ciment.
- Tête hélice avec 3 pelles pour un malaxage plus efficace. Augmente le rendement de 15 % par rapport à la tête équipée de 2 pelles.
- Réduit l'effort du malaxeur électrique pour mélanger.
- Génère moins de vibrations. Un plus grand confort.
- Adaptable à la gamme de RUBIMIX avec l'aide du mandrin (Ref. 71967).

|                           | RÉF   |          |        |        |   |
|---------------------------|-------|----------|--------|--------|---|
| MALAXEUR MORTIER M-80 3H  | 76945 | 10-15 kg | 400 mm | 80 mm  | 6 |
| MALAXEUR MORTIER M-100 3H | 76946 | 15-20 kg | 550 mm | 100 mm | 6 |



## MALAXEUR MORTIER COLLE AVEC EMMANCHEMENT À VIS M 14 3H

- Pour malaxer les mortiers de ciment.
- Tête hélice avec 3 pelles pour un malaxage plus efficace. Augmente le rendement de 15 % par rapport à la tête équipée de 2 pelles.
- Réduit l'effort du malaxeur électrique pour mélanger.
- Génère moins de vibrations. Un plus grand confort.
- Connexion par filetage M14 x 2.
- S'adapte directement à RUBIMIX-9/9 PLUS et d'autres marques.

|                                   | RÉF   |          |        |        |   |
|-----------------------------------|-------|----------|--------|--------|---|
| MALAXEUR MORTIER COLLE M-100-R 3H | 76917 | 15-20 kg | 550 mm | 100 mm | 6 |
| MALAXEUR MORTIER COLLE M-120-R 3H | 76918 | 15-25 kg | 600 mm | 120 mm | 2 |
| MALAXEUR MORTIER COLLE M-140-R 3H | 76919 | 25-40 kg | 600 mm | 140 mm | 2 |
| MALAXEUR MORTIER COLLE M-160-R 3H | 76940 | 30-60 kg | 600 mm | 160 mm | 2 |



## MALAXEUR MORTIER ÉPOXY E-80 TIGE HEXAGONALE

- Pour mélanger 1-2 kg. de mortier et résines epoxy.
- Emmanchement hexagonal 8mm.
- Adaptable au RUBIMIX-9/9 PLUS avec mandrin (Ref. 71967).

|                     | RÉF   |        |        |       |   |
|---------------------|-------|--------|--------|-------|---|
| MALAXEUR EPOXY E-80 | 65939 | 1-5 kg | 400 mm | 80 mm | 6 |



## MALAXEUR STANDARD EMMANCHEMENT HEXAGONAL

- Pour mélanger de 10 à 15 kg. de colle et peinture.
- Finition hexagonale 10mm.
- Adaptable sur RUBIMIX-9/9 PLUS par mandrin (Ref. 71967).

|                           | RÉF   |          |        |        |   |
|---------------------------|-------|----------|--------|--------|---|
| MALAXEUR UNIVERSEL ML-120 | 65931 | 10-15 kg | 520 mm | 118 mm | 6 |



# FOUETS DE MALAXAGE

• LARGE GAMME DE FOUETS DE MALAXAGE ADAPTABLES AUX MALAXEURS RUBI ET AUTRES MARQUES.

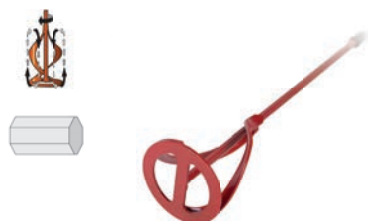

## MALAXEUR LIQUIDE L-80 HÉXAGONAL

- Pour mélanger de 5-15 kg. de peinture et liquides de faible densité.
- Finition hexagonale 8mm.
- Adaptable a RUBIMIX-9/9 PLUS avec mandrin (Ref. 71967).

|                        | RÉF   |          |        |        |   |
|------------------------|-------|----------|--------|--------|---|
| MALAXEUR LIQUIDE L-80  | 65933 | 5-15 kg  | 400 mm | 80 mm  | 6 |
| MALAXEUR LIQUIDE L-100 | 65934 | 15-25 kg | 550 mm | 100 mm | 6 |

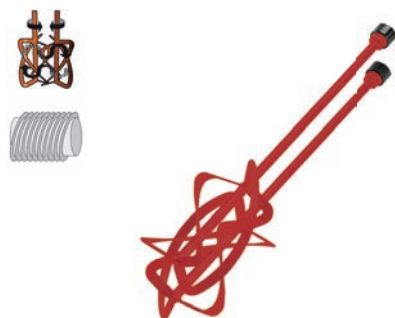

## MÉLANGEUR MORTIERS M-120 DUPLEX. (RUBIMIX-9 DUPLEX)

- Pour mélanger de 30 à 50 Kg maxi de mortier colle.
- Emmanchement en pas de vis M27x1,5.
- Adaptable directement au RUBIMIX-9 DUPLEX.

|                      | RÉF   |          |        |        |   |
|----------------------|-------|----------|--------|--------|---|
| M-120 DUPLEX (2 UN.) | 25946 | 30-50 kg | 570 mm | 120 mm | 1 |



## BACS CAOUTCHOUC

- BAC CAOUTCHOUC 65 L. Bac de recharge pour RUBIMIX-50-N et RUBIMIX-50 Peut-être également utilisé avec RUBIMIX-9/9 PLUS et 9 DUPLEX.
- BAC CAOUTCHOUC 40 L. Bac de recharge pour RUBIMIX-25-N et RUBIMIX-25 Peut-être également utilisé avec RUBIMIX-9/9 PLUS et 9 DUPLEX.

|                                | RÉF   |   |
|--------------------------------|-------|---|
| BAC CAOUTCHOUC POUR RUBIMIX 50 | 60202 | 1 |
| BAC CAOUTCHOUC POUR RUBIMIX 25 | 60265 | 1 |



## MANDRIN PORTEUR

- Adaptable sur RUBIMIX-10/10-2A/15/9 et 9 PLUS pour travailler avec des malaxeurs avec emmanchement hexagonal inférieur à 12 mm.
- Comprend CLÉS MANDRIN PORTEUR-S2 Ref. 71969.

|                          | RÉF   |   |
|--------------------------|-------|---|
| MANDRIN PORTEUR          | 71967 | 1 |
| CLES MANDRIN PORTEUR S-2 | 71969 | 1 |

# TABLEAU FOUETS POUR MALAXEURS



**DE BAS EN HAUT:** Le matériel monte par l'intérieur de la tête du mélangeur pour descendre par l'extérieur. Cette action permet un mélange homogène de matériaux très visqueux comme des mortiers, le ciment, mortiers colle, etc.. Un moindre effort et une plus grande mobilité.

M-100 3H ZN  
M-120 3H ZN  
M-100-R 3H ZN  
M-120-R 3H ZN  
M-120-R 3H L ZN  
M-140-R 3H ZN  
M-80 3H  
M-100 3H  
M-100-R 3H  
M-120-R 3H  
M-140-R 3H  
M-160-R 3H  
M-100-FI 3H  
M-120-FI 3H  
M-140-FI 3H  
M-160-FI 3H

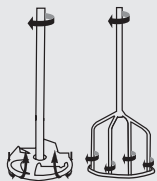

**EN PARALLÈLE:** Le mélange est réalisé d'une forme horizontale, les matériaux circulent dans les deux sens (haut / bas) selon le déplacement de la tête du mélangeur. Pour les résines, des bicomposants, les matériaux très liquides, etc.. Réduction des bulles d'air et de grumeaux.

E-80  
E-100-FI  
ML-120  
P-120-R



**DU HAUT VERS LE BAS:** Le matériel est absorbé par l'intérieur de la tête du mélangeur pour remonter par l'extérieur. Une action recommandée pour le mélange de matériaux de faible viscosité, comme les peintures, isolants, adhésifs en dispersion, des fibres, plâtre, etc.. Les grumeaux sont éliminés sans éclaboussures.



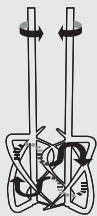





















L-80  
L-100  
L-100-FI  
L-120-FI



**EN SENS INVERSE :** Les deux têtes de mélangeurs travaillent de manière simultanée produisant un plus grand effort et un mélange plus intense. Pour des matériaux visqueux et résistants tels que les mortiers colles riches en additifs.

M-120 DUPLEX

# TABLEAU FOUETS POUR MALAXEURS

|                        |    | REF   |  KG |  LB |  RPM |  W |  MM |  INCH |  MM |  INCH |  MM/INCH |         |           |
|------------------------|---|-------|--|--|---|---|--|---|--|--|---|---------|-----------|
| <b>M-100 3H ZN</b>     |   | 76974 | 15 - 20 kg   | 33.1 - 44.1 Lb   | 300 - 500   | 700   | 600  | 23 5/8"   | 100 mm   | 4"   |          | 8 mm    | 5/16"     |
| <b>M-120 3H ZN</b>     |   | 76975 | 15 - 25 kg   | 33.1 - 55.1 Lb   |   | 950   |  |   | 120 mm   | 4 3/4"   |   | 10 mm   | 13/32"    |
| <b>M-100-R 3H ZN</b>   |   | 76970 | 15 - 20 kg   | 33.1 - 44.1 Lb   |   | 700   |  |   | 100 mm   | 4"   |          | M14 x 2 |           |
| <b>M-120-R 3H ZN</b>   |   | 76971 | 15 - 25 kg   | 33.1 - 55.1 Lb   | 950   | 120 mm  | 4 3/4"   |   |  |  |   |         |           |
| <b>M-120-R 3H L ZN</b> |   | 76972 | 25 - 40 kg   | 55.1 - 88.2 Lb   | 950   | 760   | 29 15/16"  |   |  |  |   |         |           |
| <b>M-140-R 3H ZN</b>   |   | 76973 | 30 - 60 kg   | 66.1 - 132.3 Lb  | 200 - 400   | 1200  | 600  | 23 5/8"   | 140 mm   | 5 9/16"  |   |         |           |
| <b>M-80 3H</b>         |   | 76945 | 10 - 15 kg   | 22 - 33.1 Lb   | 300 - 500   | 500   | 400  | 15 3/4"   | 80 mm  | 3 3/16"  |          | 8 mm    | 5/16"     |
| <b>M-100 3H</b>        |    | 76946 | 15 - 20 kg   | 33.1 - 44.1 Lb   |   | 700   | 550  | 21 11/16"   | 100 mm   | 4"   |   | 10 mm   | 13/32"    |
| <b>M-100 R 3H</b>      |   | 76917 |  |  |   |   |  |   |  |  |   |         |           |
| <b>M-120 R 3H</b>      |   | 76918 | 15 - 25 kg   | 33.1 - 55.1 Lb   | 200 - 400   | 950   | 600  | 23 5/8"   | 120 mm   | 4 3/4"   |          | M14 x 2 |           |
| <b>M-140 R 3H</b>      |   | 76919 | 25 - 40 kg   | 55.1 - 88.2 Lb   |   | 1200  |  |   | 140 mm   | 5 9/16"  |   |         |           |
| <b>M-160 R 3H</b>      |   | 76940 | 30 - 60 kg   | 66.1 - 132.3 Lb  |   | 1500  |  |   | 160 mm   | 6 5/16"  |   |         |           |
| <b>M-100 FI 3H</b>     |   | 76941 | 15 - 20 kg   | 33.1 - 44.1 Lb   | 300-500   | 700   | 550  | 21 11/16"   | 100 mm   | 4"   |        | Fast-In |           |
| <b>M-120 FI 3H</b>     |   | 76942 | 15 - 25 kg   | 33.1 - 55.1 Lb   |   | 950   | 120 mm   | 4 3/4"  |  |  |   |         |           |
| <b>M-140 FI 3H</b>     |   | 76943 | 25 - 40 kg   | 55.1 - 88.2 Lb   |   | 1200  | 600  | 23 5/8"   | 140 mm   | 5 9/16"  |   |         |           |
| <b>M-160 FI 3H</b>     |   | 76944 | 30 - 60 kg   | 66.1 - 132.3 Lb  | 200-400   | 1500  | 160 mm   | 6 5/16"   |  |  |   |         |           |
| <b>E-80</b>            |   | 65939 | 1 - 5 kg   | 2.2 - 11 Lb  | 300 - 500   | 700   | 400  | 15 3/4"   | 80 mm  | 3 3/16"  |   | 8 mm    | 5/16"     |
| <b>E-100 FI</b>        |  | 76906 | 5 - 10 kg  | 11 - 22 Lb   |   | 950   | 550  | 21 11/16"   | 100 mm   | 4"   |        | Fast-In |           |
| <b>ML-120</b>          |  | 65931 | 10 - 15 kg   | 22 - 33.1 Lb   | 300-600   | 700   | 520  | 20 1/2"   | 118 mm   | 4 5/8"   |        | 10 mm   | 13/32"    |
| <b>L-80</b>            |   | 65933 | 5 - 15 kg  | 11 - 33.1 Lb   |   | 400   | 400  | 15 3/4"   | 80 mm  | 3 3/16"  |   | 8 mm    | 5/16"     |
| <b>L-100</b>           |   | 65934 | 15 - 25 kg   | 33.1 - 55.1 Lb   |   | 500   | 550  | 21 11/16"   | 100 mm   | 4"   | 10 mm   | 13/32"  |           |
| <b>L-100 FI</b>        |  | 76904 |  |  |   |   |  |   |  |  |        | Fast-In |           |
| <b>L-120 FI</b>        |   | 76905 | 15 - 40 kg   | 33.1 - 88.2 Lb   | 950   | 600   | 23 5/8"  | 120 mm  | 4 3/4"   |  |   |         |           |
| <b>P-120 R</b>         |  | 72954 | 15 - 30 kg   | 33.1 - 66.1 Lb   | 300 - 500   | 950   | 600  | 23 5/8"   | 110 mm   | 4 5/16"  |        | M14 x 2 |           |
| <b>M-120 DUPLEX</b>    |  | 25946 | 30 - 50 kg   | 66.1 - 110.2 Lb  | 480   | 1350  | 570  | 22 7/16"  | 120 mm   | 4 3/4"   |   |         | M27 x 1,5 |



Quantité à mélanger



Vitesse recommandée (RPM)



Puissance minimal du foret (W)



Longueur totale



Diamètre de la base



Emmanchement de la tige



Matériel à mélanger



Hexagonal



Filetage



Fast-in



Plâtre



Peinture / Liquides



Mortier colle



Résines époxi







**RUBI**



**09**











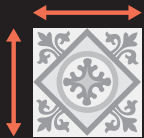

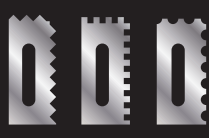
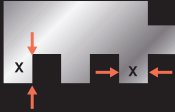



# **OUTILS POUR LA POSE ET LA FINITION DE LA CÉRAMIQUE**

TRUELLES, PEIGNES, TALOCHES, TRUELLES EN CAOUTCHOUC ET SPATULES

MARQUEURS, BURINS, GABARITS ET OUTILS UTILES POUR CARRELAGE.

MARTEAUX, TENAILLES ET APPLICATEURS DE MORTIER À JOINTS.

# TABLE DE SELECTION

|  |    |    |  |
|---|---|--|---|
| <p>≤ 10 X 10 CM<br/>≤ 4" X 4"</p>   |    |    | <p>3x3 mm<br/>1/8" x 1/8"</p>   |
|   |    |    | <p>4,5x4,5 mm<br/>3/16" x 3/16"</p>   |
| <p>DE 10X10 À 20X20 CM<br/>DE 4" X 4" À 8" X 8"</p>                               |    |    | <p>3x3 mm<br/>1/8" x 1/8"</p>   |
|   |    |    | <p>6x6 mm<br/>1/4" x 1/4"</p>   |
| <p>DE 20X20 À 30X30 CM<br/>DE 8" X 8" À 12" X 12"</p>                             |   |  | <p>6x5 mm<br/>1/4" x 7/32"</p>  |
| <p>DE 20X20 À 40X40 CM<br/>DE 8" X 8" À 16" X 16"</p>                             |   |  | <p>6x6 mm<br/>1/4" x 1/4"</p>   |
| <p>DE 30X30 À 40X40 CM<br/>DE 12" X 12" À 16" X 16"</p>                           |  |  | <p>8x8 mm<br/>3/8" x 3/8"</p>   |
| <p>* DE 40X40 À 60X60 CM<br/>* DE 16" X 16" À 24" X 24"</p>                       |   |  | <p>R10<br/>R13/32"</p>  |
| <p>* DE 60X60 À 80X80 CM<br/>* DE 24" X 4" À 32" X 32"</p>                        |   |  | <p>6x10 mm<br/>1/4" x 13/32"</p>  |
| <p>* &gt;80X80 CM"<br/>* &gt;32" X 32"</p>  |   |  | <p>10x10 mm<br/>13/32" x 13/32"</p>   |
|   |   |  | <p>12x12 mm<br/>1/2" x 1/2"</p>   |
|   |   |  | <p>15x15 mm<br/>9/16" x 9/16"</p>   |
|   |   |  | <p>20x20 mm<br/>13/16" x 13/16"</p>   |

Conditions de base: | ≥80% Couverture d'adhésif (surfaces intérieures sèches).  
Couche de finition avec une épaisseur de 5 mm (3/16 « ).  
Le DOUBLE COLLAGE n'est pas nécessaire.

\*Le double collage est obligatoire lorsque la couverture est requise ≥ 95% (pour les zones extérieures ou humides) ou les pièces plus grandes de 40 x 40. (16" x 16 "). Pour compenser le gauchissement de la pièce, 2x \*\* sera ajouté à la taille des dents (\*\* = déformation de la planéité des carreaux).

 Mortier colle

 Mastic

# GAMME TALOCHES ET PEIGNES

|                              |                              | BOIS  |       |       |       |       | RUBIFLEX |       |       |       |       | PLÁSTIQUE |       |       |
|------------------------------|------------------------------|-------|-------|-------|-------|-------|----------|-------|-------|-------|-------|-----------|-------|-------|
|                              |                              |       |       |       |       |       |          |       |       |       |       |           |       |       |
|                              |                              | ●     | INOX  | ●     | INOX  | ●     | ●        | INOX  | ●     | INOX  | 45°   | ●         | ●     | ●     |
|                              |                              | 65950 | 65960 | 65988 | 72915 | 71922 | 75950    | 75970 | 72917 | 72919 |       | 65951     | 25900 | 74957 |
|                              | AIGUISÉS                     |       | 74948 |       |       |       |          |       |       |       |       |           |       |       |
|                              | 3 x 3 mm<br>1/8 x 1/8"       | 65989 |       |       |       | 71923 |          |       | 72906 | 74936 |       | 65965     | 25901 | 74958 |
|                              | 4,5 x 4,5 mm<br>3/16 x 3/16" |       |       |       |       |       |          |       | 74980 | 74937 |       |           | 25902 |       |
|                              | 6 x 6 mm<br>1/4 x 1/4"       | 65982 |       | 65958 |       | 71924 | 75955    |       | 72907 | 74938 | 75946 | 65966     | 25903 | 74959 |
|                              | 6 x 10 mm<br>1/4 x 13/32"    |       |       |       |       |       |          |       | 74981 |       |       |           |       |       |
|                              | 8 x 8 mm<br>3/8 x 3/8"       | 65984 |       | 65959 |       | 71925 | 75957    |       | 72908 | 74940 | 75947 | 65967     | 25905 | 74960 |
|                              | 10 x 10 mm<br>13/32 x 13/32" | 65985 |       | 65983 |       | 71926 | 75958    |       | 72909 | 74941 | 75948 | 65968     | 25906 | 74961 |
|                              | 12 x 12 mm<br>1/2 x 1/2"     | 74947 |       | 73973 |       |       | 75959    |       |       | 74942 | 75923 | 74976     | 25907 |       |
|                              | 15 x 15 mm<br>9/16 x 9/16"   |       |       |       |       |       |          |       |       | 76947 |       |           |       |       |
| 20 x 20 mm<br>13/16 x 13/16" |                              |       | 75962 |       |       |       |          |       |       |       |       |           |       |       |
|                              | R10                          | 65986 |       | 65987 |       |       |          |       | 72910 | 74943 | 75924 |           |       |       |
|                              | 3 x 3 mm<br>1/8 x 1/8"       |       |       |       |       | 71927 |          |       |       |       |       |           |       |       |
|                              | 6 x 5 mm<br>11/4 x 7/32"     | 70906 |       |       |       |       |          |       | 72911 |       |       |           |       |       |
|                              | 6 x 6 mm<br>1/4 x 1/4"       |       |       |       |       | 71928 |          |       |       |       |       |           |       |       |

MANCHE FERMÉ

MANCHE FERMÉ  
48 cm / 19"

MANCHE  
OUVERT

SPATULE

TALOCHÉ

BORDS  
AIGUISÉS

CARRÉ

TRIANGULAIRE



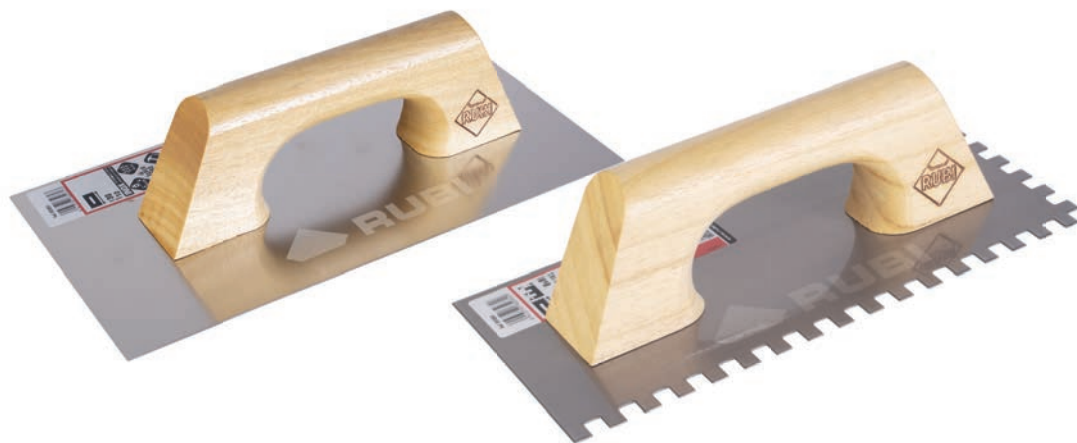

ROND





## TALOCES ET PEIGNES MANCHE EN BOIS FERME

- Lame en acier spécial de haute résistance à l'usure avec protection anti-corrosion à l'aide d'un vernis incolore (ACIER).
- Lame en acier inoxydable spécial de haute résistance à l'usure (INOX).

|                                      | RÉF   |  |  |  |  |  |
|--------------------------------------|-------|---|---|---|---|---|
| TALOCHE ACIER 30 CM.                 | 65950 | -   | -   | -   | 6   | 624   |
| TALOCHE INOX 30 CM.                  | 65960 | -   | -   | -   | 6   | 624   |
| TALOCHE 30 CM. INOX ARÊTES AIGUISÉES | 74948 | -   | -   | -   | 6   | 624   |
| PEIGNE 28 CM. (3 X 3)                | 65989 | 3 mm  | 3 mm  | -   | 6   | 624   |
| PEIGNE 28 CM. (6 X 6)                | 65982 | 6 mm  | 6 mm  | -   | 6   | 624   |
| PEIGNE 28 CM. (8 X 8)                | 65984 | 8 mm  | 8 mm  | -   | 6   | 624   |
| PEIGNE 28 CM. (10 X 10)              | 65985 | 10 mm   | 10 mm   | -   | 6   | 624   |
| PEIGNE 28 CM. 12 X 12 (MBF)          | 74947 | 12 mm   | 12 mm   | -   | 6   | 624   |
| PEIGNE 28 CM. R-10                   | 65986 | -   | -   | 10 mm   | 6   | 624   |
| PEIGNE 28 CM (6 X 5) TRIANGULAIRE    | 70906 | 6 mm  | 5 mm  | -   | 6   | 624   |



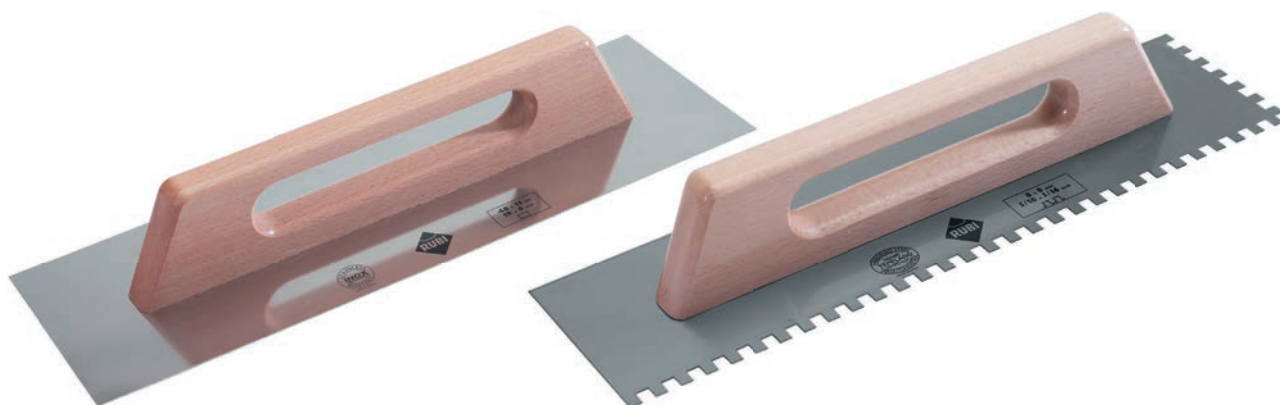

## TALOCES ET PEIGNES 48 CM. MANCHE BOIS FERME

- Lame en acier spécial de haute résistance à l'usure, avec protection contre la corrosion ambiante. Vernis incolore (ACIER).
- Lame en acier inoxydable spécial de haute résistance à l'usure (INOX).
- Parfaite planéité de la lame.
- Denture conçue pour le dosage de ciment-colle sur des sols irréguliers. Permet une plus grande épaisseur du matériau d'adhésion.





|                       | RÉF   |       |       |       |   |     |
|-----------------------|-------|-------|-------|-------|---|-----|
| TALOCHE ACIER 48 CM.  | 65988 | -     | -     | -     | 6 | 312 |
| TALOCHE INOX 48 CM.   | 72915 | -     | -     | -     | 6 | 312 |
| PEIGNE 48 CM. 6 X 6   | 65958 | 6 mm  | 6 mm  | -     | 6 | 312 |
| PEIGNE 48 CM. 8 X 8   | 65959 | 8 mm  | 8 mm  | -     | 6 | 312 |
| PEIGNE 48 CM. 10 X 10 | 65983 | 10 mm | 10 mm | -     | 6 | 312 |
| PEIGNE 48 CM. 12 X 12 | 73973 | 12 mm | 12 mm | -     | 6 | 312 |
| PEIGNE 48 CM. 20 X 20 | 75962 | 20 mm | 20 mm | -     | 6 | 312 |
| PEIGNE 48 CM. R-10    | 65987 | -     | -     | 10 mm | 6 | 312 |





## SPATULES LISSES ET SPATULES-PEIGNES MANCHE BOIS

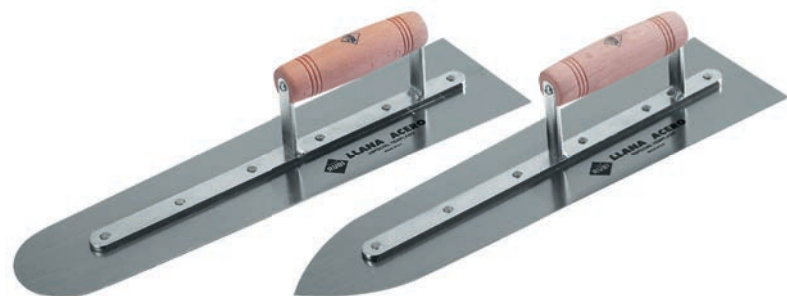

- Lame de 18 cm de large en acier spécial de haute résistance à l'usure (ACIER).

|                                       | RÉF   |  |  |  |  |
|---------------------------------------|-------|---|---|---|---|
| SPATULE-LISSE ACIER 18 CM.            | 71922 | -   | -   | 12  | 3456  |
| SPATULE-PEIGNE 18 CM. (3 X 3)         | 71923 | 3 mm  | 3 mm  | 12  | 3456  |
| SPATULE-PEIGNE 18 CM. (6 X 6)         | 71924 | 6 mm  | 6 mm  | 12  | 3456  |
| SPATULE-PEIGNE 18 CM. (8 X 8)         | 71925 | 8 mm  | 8 mm  | 12  | 3456  |
| SPATULE-PEIGNE 18 CM. (10 X 10)       | 71926 | 10 mm   | 10 mm   | 12  | 3456  |
| SPATULE-PEIGNE 18 CM. (3 X 3) TRIANG. | 71927 | 3 mm  | 3 mm  | 12  | 3456  |
| SPATULE-PEIGNE 18 CM. (6 X 6) TRIANG. | 71928 | 6 mm  | 6 mm  | 12  | 3456  |



## PLATOIRS FLAMAND POUR NIVELER

- Platoir flamand pour niveler avec manche en bois.
- Lame en acier spécial de haute résistance à l'usure.
- Mesures de la lame: 40x11 cm.

|                                  | RÉF   |  |  |
|----------------------------------|-------|---|---|
| PLATOIR FLAMAND ACIER PTE. RONDE | 60996 | 2   | 320   |
| PLATOIR FLAMAND PTE GOTHIQUE     | 60997 | 2   | 320   |

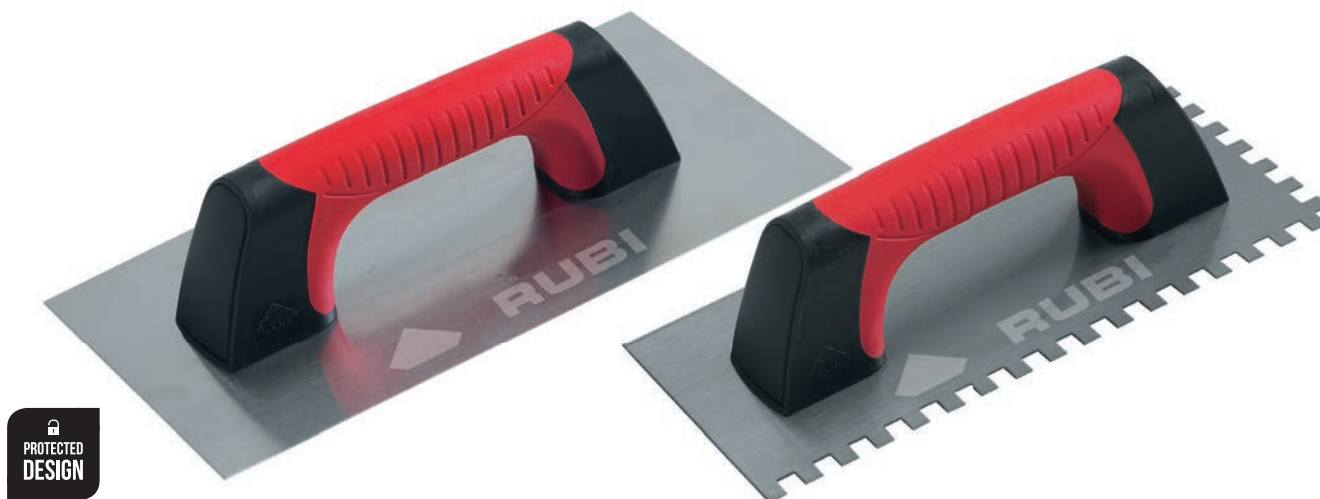

## TALOCES ET PEIGNES AVEC MANCHE RUBIFLEX FERME

- Lame en acier de haute résistance à l'abrasion.
- Poignée ergonomique RUBIFLEX avec 2 textures.
- Protection contre la corrosion ambiante. Vernis incolore.
- Parfaite planéité de la lame.

|                         | RÉF   |       |       |   |   |     |
|-------------------------|-------|-------|-------|---|---|-----|
| TALOCHE ACIER 30 CM.    | 75950 | -     | -     | - | 6 | 624 |
| TALOCHE INOX 30 CM.     | 75970 | -     | -     | - | 6 | 624 |
| PEIGNE 28 CM. (6 X 6)   | 75955 | 6 mm  | 6 mm  | - | 6 | 624 |
| PEIGNE 28 CM. (8 X 8)   | 75957 | 8 mm  | 8 mm  | - | 6 | 624 |
| PEIGNE 28 CM. (10 X 10) | 75958 | 10 mm | 10 mm | - | 6 | 624 |
| PEIGNE 28 CM. (12 X 12) | 75959 | 12 mm | 12 mm | - | 6 | 624 |





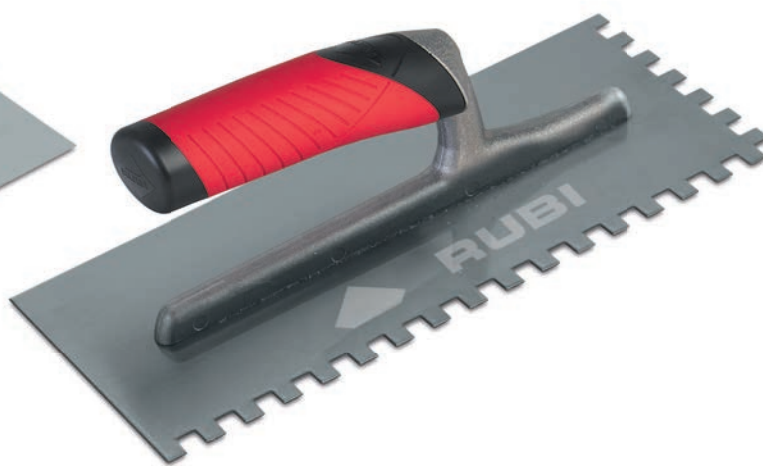











## TALOCHES ET PEIGNES 28 CM. MANCHE RUBIFLEX OUVERT

- Axe en aluminium de grande légèreté et résistant.
- Fixation de grande robustesse entre l'axe et la lame.
- Lame en acier de haute résistance à l'abrasion.
- Poignée ergonomique RUBIFLEX avec 2 textures.
- Protection contre la corrosion ambiante. Vernis incolore.
- Parfaite planéité de la lame.

|                                 | RÉF   |  |  |  |  |  |
|---------------------------------|-------|---|---|---|---|---|
| TALOCHÉ ACIER 28 CM.            | 72917 | -   | -   | -   | 6   | 270   |
| TALOCHÉ INOX 28 CM.             | 72919 | -   | -   | -   | 6   | 270   |
| PEIGNE ACIER 28 CM. (3 X 3)     | 72906 | 3 mm  | 3 mm  | -   | 6   | 270   |
| PEIGNE INOX 28 CM. 3 X 3        | 74936 | 3 mm  | 3 mm  | -   | 6   | 270   |
| PEIGNE ACIER 28 CM. (4,5 X 4,5) | 74980 | 4,5 mm  | 4,5 mm  | -   | 6   | 270   |
| PEIGNE INOX 28 CM. (4,5 X 4,5)  | 74937 | 4,5 mm  | 4,5 mm  | -   | 6   | 270   |
| PEIGNE ACIER 28 CM. (6 X 6)     | 72907 | 6 mm  | 6 mm  | -   | 6   | 270   |
| PEIGNE INOX 28 CM. (6 X 6)      | 74938 | 6 mm  | 6 mm  | -   | 6   | 270   |

|                                     | RÉF   |  |  |  |  |  |
|-------------------------------------|-------|---|---|---|---|---|
| PEIGNE ACIER 28 CM. (6 X 10)        | 74981 | 6 mm  | 10 mm   | -   | 6   | 270   |
| PEIGNE ACIER 28 CM. (8 X 8)         | 72908 | 8 mm  | 8 mm  | -   | 6   | 270   |
| PEIGNE INOX 28 CM. (8 X 8)          | 74940 | 8 mm  | 8 mm  | -   | 6   | 270   |
| PEIGNE ACIER 28 CM. (10 X 10)       | 72909 | 10 mm   | 10 mm   | -   | 6   | 270   |
| PEIGNE INOX 28 CM. (10 X 10)        | 74941 | 10 mm   | 10 mm   | -   | 6   | 270   |
| PEIGNE ACIER 28 CM. (12 X 12)       | 74982 | 12 mm   | 12 mm   | -   | 6   | 270   |
| PEIGNE INOX 28 CM. (12 X 12)        | 74942 | 12 mm   | 12 mm   | -   | 6   | 270   |
| PEIGNE INOX 28 CM. (15 X 15)        | 76947 | 15 mm   | 15 mm   | -   | 6   | 270   |
| PEIGNE ACIER 28 CM. (R-10)          | 72910 | -   | -   | 10 mm   | 6   | 270   |
| PEIGNE INOX 28 CM. (R10)            | 74943 | -   | -   | 10 mm   | 6   | 270   |
| PEIGNE ACIER 28 CM. (6 X 5) TRIANG. | 72911 | 6 mm  | 5 mm  | 5 mm  | 6   | 270   |

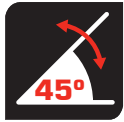

## PEIGNES 45° MANCHE OUVERT RUBIFLEX



- Denture inclinée à 45 ° pour un meilleur confort et un moindre effort pour l'utilisateur.
- Améliore l'adhérence du mortier colle avec une même hauteur du sillon de la colle.
- Axe en aluminium de grande légèreté et résistant.
- Fixation de grande robustesse entre l'axe et la lame.
- Poignée ergonomique RUBIFLEX avec 2 textures.s.
- Protection contre la corrosion ambiante. Vernis incolore.
- Parfaite planéité de la lame.

|                                    | RÉF   |       |       |       |   |   |     |
|------------------------------------|-------|-------|-------|-------|---|---|-----|
| PEIGNE ACIER 28 CM (6X8) MRA 45°   | 75946 | 6 mm  | 6 mm  | -     | - | 6 | 480 |
| PEIGNE ACIER 28 CM (8X8) MRCA 45°  | 75947 | 8 mm  | 8 mm  | -     | - | 6 | 480 |
| PEIGNE ACIER 28 CM (10X10) MRA 45° | 75948 | 10 mm | 10 mm | -     | - | 6 | 480 |
| PEIGNE ACIER 28 CM (12X12) MRA 45° | 75923 | 12 mm | 12 mm | -     | - | 6 | 480 |
| PEIGNE ACIER 28 CM (R10) MRA 45°   | 75924 | -     | -     | 10 mm | - | 6 | 480 |

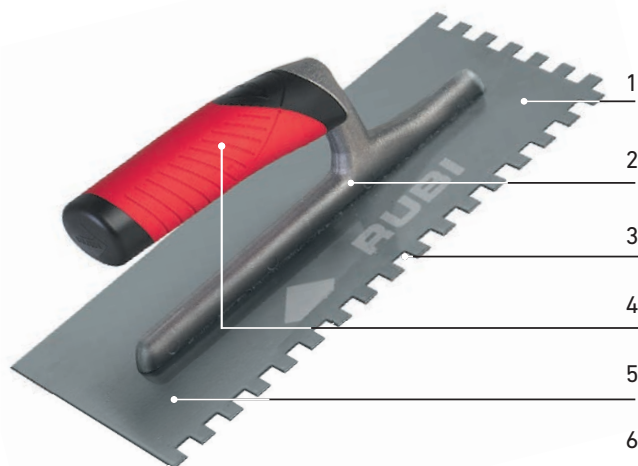

1 Axe en aluminium de grande légèreté et résistant.

2 Fixation de grande robustesse entre l'axe et la lame.

3 Lame en acier de haute résistance à l'abrasion.

4 Poignée ergonomique RUBIFLEX avec 2 textures.





5 Protection contre la corrosion ambiante. Vernis incolore.

6 Parfaite planéité de la lame.



## TALOCHE ET PEIGNES MANCHE PLASTIQUE FERME





- Lame en acier spécial de haute résistance à l'usure avec protection anti-corrosion à l'aide d'un vernis incolore.

|                             | RÉF   |  |  |  |  |  |
|-----------------------------|-------|---|---|---|---|---|
| TALOCHE ACIER 30 CM.        | 65951 | -   | -   | -   | 6   | 624   |
| PEIGNE 28 CM. (3 X 3)       | 65965 | 3 mm  | 3 mm  | -   | 6   | 624   |
| PEIGNE 28 CM. (6 X 6)       | 65966 | 6 mm  | 6 mm  | -   | 6   | 624   |
| PEIGNE 28 CM. (8 X 8)       | 65967 | 8 mm  | 8 mm  | -   | 6   | 624   |
| PEIGNE 28 CM. (10 X 10)     | 65968 | 10 mm   | 10 mm   | -   | 6   | 624   |
| PEIGNE 28 CM. 12 X 12 (MPF) | 74976 | 12 mm   | 12 mm   | -   | 6   | 624   |

## SPATULES ET PEIGNES MANCHE PLASTIQUE

- Spatules-peignes avec manche plastique de 18 cm.
- Lame en acier spécial de haute résistance à l'usure.



|                                 | RÉF   |  |  |  |  |
|---------------------------------|-------|---|---|---|---|
| SPATULE-TALOCHE ACERO 18 CM.    | 74957 | -   | -   | 12  | 3456  |
| SPATULE-PEIGNE 18 CM. (3 X 3)   | 74958 | 3 mm  | 3 mm  | 12  | 3456  |
| SPATULE-PEIGNE 18 CM. (6 X 6)   | 74959 | 6 mm  | 6 mm  | 12  | 3456  |
| SPATULE-PEIGNE 18 CM. (8 X 8)   | 74960 | 8 mm  | 8 mm  | 12  | 3456  |
| SPATULE-PEIGNE 18 CM. (10 X 10) | 74961 | 10 mm   | 10 mm   | 12  | 3456  |

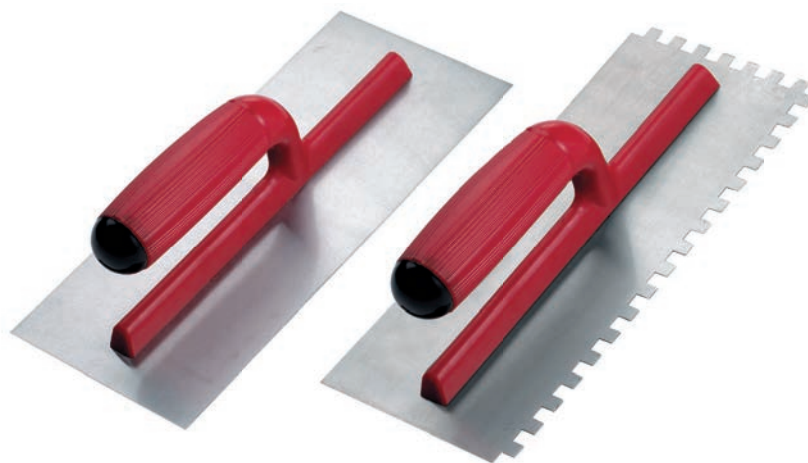

## TALOCES ET PEIGNES M. PLASTIQUE 2 COULEURS

- Taloches et peignes avec manche plastique ouvert.
- Lame en acier spécial de haute résistance à l'usure.
- Taloches avec lame de 28x12 cm.
- Peignes avec lame de 28x12 cm.

|                                | RÉF   |        |        |   |   |     |
|--------------------------------|-------|--------|--------|---|---|-----|
| TALOCHES ACIER 28 CM.          | 25900 | -      | -      | - | 6 | 480 |
| PEIGNE ACIER 28 CM (3 X 3)     | 25901 | -      | 3 mm   | - | 6 | 480 |
| PEIGNE ACIER 28 CM (4,5 X 4,5) | 25902 | 4,5 mm | 4,5 mm | - | 6 | 480 |
| PEIGNE ACIER 28 CM (6 X 6)     | 25903 | 6 mm   | 6 mm   | - | 6 | 480 |
| PEIGNE ACIER 28 CM. (8 X 8)    | 25905 | 8 mm   | 8 mm   | - | 6 | 480 |
| PEIGNE ACIER 28 CM (10 X 10)   | 25906 | 10 mm  | 10 mm  | - | 6 | 480 |
| PEIGNE ACIER 28 CM. (12 X 12)  | 25907 | 12 mm  | 12 mm  | - | 6 | 480 |







## PFPO1

• Poignée RUBIFLEX. Garantie totale à vie contre les ruptures.

|           | RÉF   |        |       |          |   |
|-----------|-------|--------|-------|----------|---|
| PFPO1-120 | 75012 | 120 mm | 73 mm | 0,150 kg | 6 |
| PFPO1-140 | 75014 | 140 mm | 75 mm | 0,158 kg | 6 |
| PFPO1-160 | 75016 | 160 mm | 76 mm | 0,174 kg | 6 |



## PFP05

• Poignée ergonomique RUBIFLEX. Garantie totale à vie contre les ruptures.

|           | RÉF   |        |        |          |   |
|-----------|-------|--------|--------|----------|---|
| PFP05-160 | 75416 | 160 mm | 90 mm  | 0,255 kg | 6 |
| PFP05-180 | 75418 | 180 mm | 105 mm | 0,285 kg | 6 |
| PFP05-200 | 75420 | 200 mm | 110 mm | 0,319 kg | 6 |



## PFM06

• Manche bois de hêtre vernis. Garantie totale à vie contre les ruptures.

|           | RÉF   |        |        |          |   |
|-----------|-------|--------|--------|----------|---|
| PFM06-180 | 35518 | 180 mm | 130 mm | 0,338 kg | 6 |
| PFM06-200 | 35520 | 200 mm | 137 mm | 0,360 kg | 6 |



## PFP10

• Manche ergonomique RUBIFLEX. Garantie à vie contre les ruptures.

|           | RÉF   |        |       |          |   |
|-----------|-------|--------|-------|----------|---|
| PFP10-130 | 75913 | 130 mm | 70 mm | 0,126 kg | 6 |
| PFP10-150 | 75915 | 150 mm | 80 mm | 0,144 kg | 6 |



## PFP19

• Poignée ergonomique RUBIFLEX. Garantie à vie contre les ruptures.

|          | RÉF   |        |       |          |   |
|----------|-------|--------|-------|----------|---|
| PFP19-80 | 76808 | 109 mm | 80 mm | 0,152 kg | 6 |
| PFP19-90 | 76809 | 128 mm | 90 mm | 0,168 kg | 6 |



## PFM22

• Manche en bois de hêtre vernis. Garantie totale à vie contre les ruptures.

|           | RÉF   |        |        |          |   |
|-----------|-------|--------|--------|----------|---|
| PFM22-165 | 37116 | 168 mm | 119 mm | 0,359 kg | 6 |
| PFM22-180 | 37118 | 184 mm | 124 mm | 0,370 kg | 6 |



## PFP22

• Poignée ergonomique RUBIFLEX. Garantie totale à vie contre les ruptures.

|           | RÉF   |        |        |          |   |
|-----------|-------|--------|--------|----------|---|
| PFP22-165 | 77116 | 168 mm | 119 mm | 0,366 kg | 6 |
| PFP22-180 | 77118 | 184 mm | 124 mm | 0,445 kg | 6 |



## PFM23

• Manche en bois de hêtre vernis. Garantie totale à vie contre les ruptures.

|            | RÉF   |        |        |          |   |
|------------|-------|--------|--------|----------|---|
| PFM23-180A | 37258 | 183 mm | 117 mm | 0,354 kg | 6 |



## PFP23

- Poignée ergonomique RUBIFLEX. Garantie totale à vie contre les ruptures.

| RÉF        |       |        |        |          |   |
|------------|-------|--------|--------|----------|---|
| PFP23-180A | 77258 | 183 mm | 117 mm | 0,361 kg | 6 |
| PFP23-185B | 77268 | 181 mm | 131 mm | 0,390 kg | 6 |



## PFM24

- Manche en bois de hêtre vernis. Garantie totale à vie contre les ruptures.

| RÉF       |       |        |        |          |   |
|-----------|-------|--------|--------|----------|---|
| PFM24-140 | 37314 | 140 mm | 82 mm  | 0,146 kg | 6 |
| PFM24-160 | 37316 | 160 mm | 92 mm  | 0,152 kg | 6 |
| PFM24-180 | 37318 | 180 mm | 103 mm | 0,256 kg | 6 |
| PFM24-200 | 37320 | 200 mm | 110 mm | 0,266 kg | 6 |



## PFP24

- Poignée ergonomique RUBIFLEX. Garantie totale à vie contre les ruptures.

| RÉF       |       |        |        |          |   |
|-----------|-------|--------|--------|----------|---|
| PFP24-140 | 77314 | 140 mm | 82 mm  | 0,154 kg | 6 |
| PFP24-160 | 77316 | 160 mm | 92 mm  | 0,153 kg | 6 |
| PFP24-180 | 77318 | 180 mm | 103 mm | 0,263 kg | 6 |
| PFP24-200 | 77320 | 200 mm | 110 mm | 0,275 kg | 6 |



## PFP25

- Poignée ergonomique RUBIFLEX. Garantie totale à vie contre les ruptures.

| RÉF       |       |        |        |          |   |
|-----------|-------|--------|--------|----------|---|
| PFP25-180 | 77418 | 180 mm | 110 mm | 0,303 kg | 6 |



## PFM26

- Manche en bois de hêtre vernis. Garantie totale à vie contre les ruptures.

| RÉF       |       |        |        |          |   |
|-----------|-------|--------|--------|----------|---|
| PFM26-200 | 37520 | 200 mm | 132 mm | 0,370 kg | 6 |



## PFP33

- Poignée ergonomique RUBIFLEX. Garantie totale à vie contre les ruptures.

| RÉF          |       |        |       |          |   |
|--------------|-------|--------|-------|----------|---|
| PFP33-170X50 | 79050 | 170 mm | 50 mm | 0,154 kg | 6 |



## PFM53

- Lame en acier inoxydable. Pour lisser les angles intérieurs.

| RÉF          |       |        |       |          |   |
|--------------|-------|--------|-------|----------|---|
| PFM53-110X75 | 38211 | 110 mm | 75 mm | 0,225 kg | 6 |



## PFM55

- Manche en bois de hêtre vernis. Garantie totale à vie contre les ruptures.

| RÉF       |       |        |        |          |   |
|-----------|-------|--------|--------|----------|---|
| PFM55-165 | 38416 | 165 mm | 114 mm | 0,280 kg | 6 |

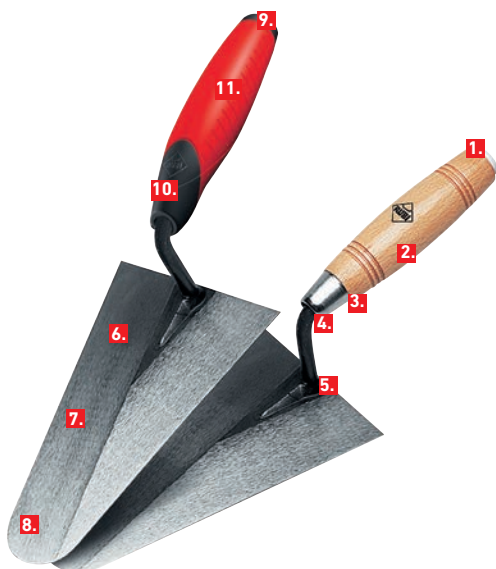

1. Taquet spécial en nylon blanc pour taper sans tacher.
2. Manche en bois en hêtre vernis.
3. Virole nickelée.
4. Fixation indémontable entre le manche et la tige.
5. Technique de fusion à température de forge. Garantie totale à vie contre les ruptures.
6. Parfaite planéité de toute la lame.
7. Protection contre la corrosion de la lame.
8. Fibres orientées en longueur au laminage.
  - Traitement thermique spécifique sur:
  - Lame pour améliorer la flexibilité et réduire l'usure.
  - Tige pour améliorer la dureté et la rigidité.
9. Légèreté maximum tout en conservant ses qualités de résistance.
10. Régularité totale de toutes les fabrications.
11. Adaptation parfaite aux formes, dimensions et caractéristiques spécifiques des exigences de chaque marché.



# GAMME TRUELLES RUBI®

| MM ▶   | 80      | 90      | 110      | 120    | 130    | 140      | 150      | 160     | 165    | 170      | 180   | 185     | 200    |
|--------|---------|---------|----------|--------|--------|----------|----------|---------|--------|----------|-------|---------|--------|
| INCH ▶ | 3 5/32" | 3 9/16" | 4 11/32" | 4 3/4" | 5 1/8" | 5 17/32" | 5 24/32" | 6 5/16" | 6 1/2" | 6 23/32" | 7"    | 7 5/16" | 7 7/8" |
| PFP01  |         |         |          | 75012  |        | 75014    |          | 75016   |        |          |       |         |        |
| PFP05  |         |         |          |        |        |          |          | 75416   |        |          | 75418 |         | 75420  |
| PFM06  |         |         |          |        |        |          |          |         |        |          | 35518 |         | 35520  |
| PFP10  |         |         |          |        | 75913  |          | 75913    |         |        |          |       |         |        |
| PFP19  | 76808   | 76809   |          |        |        |          |          |         |        |          |       |         |        |
| PFM20  |         |         |          |        |        | 36914    |          |         |        |          |       |         |        |
| PFM22  |         |         |          |        |        |          | 37115    |         | 37116  |          | 37118 |         |        |
| PFP22  |         |         |          |        |        |          | 77115    |         | 77116  |          | 77118 |         |        |
| PFM23  |         |         |          |        |        |          |          |         |        |          | 37258 | 37268   |        |
| PFP23  |         |         |          |        |        |          |          |         |        |          | 77258 | 77268   |        |
| PFM24  |         |         |          |        |        | 37314    |          | 37316   |        |          | 37318 |         | 37320  |
| PFP24  |         |         |          |        |        | 77314    |          | 77316   |        |          | 37318 |         | 77320  |
| PFP25  |         |         |          |        |        |          |          |         |        |          | 77418 |         |        |
| PFM26  |         |         |          |        |        |          |          |         |        |          |       |         | 37520  |
| PFP33  |         |         |          |        |        |          |          |         |        | 79050    |       |         |        |
| PFM53  |         |         | 38211    |        |        |          |          |         |        |          |       |         |        |
| PFP53  |         |         | 78211    |        |        |          |          |         |        |          |       |         |        |
| PFM54  |         |         | 38311    |        |        |          |          |         |        |          |       |         |        |
| PFM55  |         |         |          |        |        | 38414    |          |         | 38416  |          |       |         |        |

# TALOCHE

• TALOCHE POUR ENDUIRE LES PAROIS.

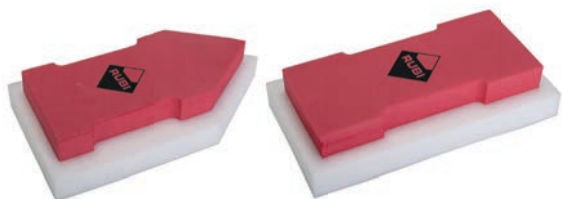

## TALOCHE EN POLYÉTHYLÈNE RÉTICULÉ

- Pour finir l'enduit de mortier.
- Légèreté maximale et résistance à l'usure.
- Absorption d'eau très faible. Garantit la stabilité dimensionnelle.

|                                   | RÉF   |    |
|-----------------------------------|-------|----|
| TALOCHE POINTUE 22,5X12 CM.       | 83998 | 10 |
| TALOCHE RECTANGULAIRE 22,5X12 CM. | 83999 | 10 |



## TALOCHE POREX

- Utilisée pour enduire les parois murales.
- Sa densité et dureté offrent un lissage homogène.

|                                       | RÉF   |    |
|---------------------------------------|-------|----|
| TALOCHE POREX POINTE 24X14 CM.        | 83993 | 10 |
| TALOCHE POREX RECTANGULAIRE 24X14 CM. | 83992 | 10 |



## TALOCHE MANCHE EN BOIS RUGUEUX

- Pour enduire les parois.
- Finition rugueuse.

|                                       | RÉF   |    |
|---------------------------------------|-------|----|
| TALOCHE PLASTIQUE EN POINTE 27X18 CM. | 65949 | 10 |
| TALOCHE PLASTIQUE RECT. 27X18 CM.     | 65947 | 10 |
| TALOCHE PLASTIQUE RECT. 34X23 CM.     | 65948 | 10 |



## TALOCHE MANCHE PLASTIQUE BASE RUGUEUSE

- Base renforcée de haute résistance à l'abrasion et de longue durée de vie.
- Planéité de grande précision.

|                                      | RÉF   |    |
|--------------------------------------|-------|----|
| TALOCHE PLASTIQUE POINTE 27X14 CM.   | 71941 | 10 |
| TALOCHE PLASTIQUE RECTANG. 27X18 CM. | 71943 | 10 |
| TALOCHE PLASTIQUE RECTANG. 34X23 CM. | 71944 | 10 |



## TALOCHE MANCHE PLASTIQUE BASE LISSE

- Base renforcée de haute résistance à l'abrasion et de longue durée de vie.
- Planéité de grande précision.

|                                       | RÉF   |    |
|---------------------------------------|-------|----|
| TALOCHE PLAST.RECT.BASE LISSE 27 X 14 | 71947 | 10 |



## TALOCHONS CAOUTCHOUC SUPER PRO BOIS

- Pour le jointoiment de la céramique avec manche ergonomique en bois. Disponibles en différentes duretés pour l'obtention d'une meilleure finition selon la largeur du joint.
- Talochon pour joints, avec base caoutchouc blanc résistant à l'abrasion.
- Talochon en caoutchouc dense : caoutchouc résistant à l'abrasion.
- Talochon en caoutchouc Termoflex : de dureté moyenne.

|                                     | RÉF   |  |
|-------------------------------------|-------|---|
| TALOCHON A JOINTOYER CAOUTCH.       | 65970 | 6   |
| TALOCHON TERMOFLEX                  | 65976 | 6   |
| TALOCHON A JOINTOYER CAOUTCH. DENSE | 65975 | 6   |



## TALOCHONS CAOUTCHOUC SUPER PRO PLASTIQUE

- Pour le jointoiment de la céramique avec poignée ergonomique plastique.
- Disponibles en diverses densités pour l'obtention d'une meilleure finition.
- Talochon pour joints, avec base caoutchouc blanc résistant à l'abrasion.
- Talochon en caoutchouc dense : caoutchouc résistant à l'abrasion.
- Talochon en caoutchouc Termoflex : de dureté moyenne.

|   | RÉF   |  |
|---|-------|---|
| TALOCHON A JOINTOYER CAOUTCH. M. PLAST.       | 65971 | 6   |
| TALOCHON A JOINTOYER TERMOFLEX                | 65973 | 6   |
| TALOCHON A JOINTOYER CAOUTCH. DENSE M. PLAST. | 65972 | 6   |



## TALOCHON CAOUTCHOUC PRO

- Pour le jointoiment des carreaux de céramique.
- Caoutchouc mousse expansé noir.
- Talochon mousse Pro (Ref.10607); avec base à caoutchouc résistant à l'abrasion.
- Taloche de caoutchouc résistant à l'abrasion(Ref.84924). Interchangeable avec ref. 84925.

|   | RÉF   |  |
|---|-------|---|
| TALOCHON CAOUTCHOUC PRO 22,5 X 10 X 1,5 CM.   | 10607 | 6   |
| TALOCHON CAOUTCHOUC À JOINTOYER 24X12X1CM PRO | 24968 | 10  |
| TALOCHON CAOUTCHOUC À JOINTOYER 28X14X1CM PRO | 24969 | 10  |

# TALOCHONS CAOUTCHOUC POUR JOINTS

• TALOCHONS POUR JOINTOYER LA CÉRAMIQUE, AVEC MANCHES ERGONOMIQUES EN BOIS OU PLASTIQUE.



## TALOCHON CAOUTCHOUC PRO

- Taloche de caoutchouc résistant à l'abrasion (Ref.84924). Interchangeable avec ref.84925.

|   | RÉF   |    |
|---|-------|----|
| TALOCHON CAOUTCHOUC INTERCHANGEABLE PRO | 84924 | 6  |
| RECHANGE CAOUTCHOUC TALOCHON PRO        | 84925 | 15 |

## PLATOIRS ET TALOCHES POUR PLÂTRE

• PLATOIRS ET TALOCHES POUR PLATRE.



## TALOCHES POUR PLATRE

- Polyéthylène flexible et base antiadhésive.

|   | RÉF   |   |
|---|-------|---|
| TALOCHÉ FLEXIBLE MANCHE BOIS 30X14CM      | 71903 | 6 |
| TALOCHÉ FLEXIBLE MANCHE PLASTIQUE 30X14CM | 71904 | 6 |



## TALOCHES POUR PLATRE

- Taloche flexible pour plâtre
- Pour la finition fine dans les travaux de plâtre et de micro-ciment.
- Taloche en polypropylène (PP) de 1,2 mm d'épaisseur.

|                                      | RÉF   |   |
|--------------------------------------|-------|---|
| TALOCHÉ FINE PLATRE MANCHE BOIS      | 72823 | 6 |
| TALOCHÉ FINE PLATRE MANCHE PLASTIQUE | 72824 | 6 |

## SPATULES

• LARGE GAMME DE SPATULES À USAGES MULTIPLES.



## SPATULES CARRELEUR BOIS

- Pour le remplissage de lait de chaux et joints.

|                             | RÉF   |   |
|-----------------------------|-------|---|
| SPATULE DE CARRELEUR 18 CM. | 65954 | 1 |
| SPATULE DE CARRELEUR 35 CM. | 65935 | 1 |





## SPATULES CARRELEUR

- Spatule renforcée pour travaux professionnels. Bandes remplaçables réversibles.
- Avec manche aluminium et poignée compris.

|                             | RÉF   |  |
|-----------------------------|-------|---|
| SPATULE DE CARRELEUR 60 CM. | 70905 | 1   |

## RACLETTES

- Manche Bois adaptable (Réf. 65450). Non fourni.

|                              | RÉF   |  |
|------------------------------|-------|---|
| RACLETTE DE NETTOYAGE 44 CM. | 65919 | 1   |
| RACLETTE DE NETTOYAGE 60 CM. | 70902 | 1   |

## MANCHE ALUMINIUM

- Adaptable pour spatule carreleur 50, 60 et 75 cm.

|                  | RÉF   |  |
|------------------|-------|--|
| MANCHE ALUMINIUM | 70904 | 1  |

## MANCHE EN BOIS

- Manche bois pour spatule 44 cm. Ref. 65919 et 60 cm. Ref. 70902.

|                                     | RÉF   |  |
|-------------------------------------|-------|---|
| MANCHE BOIS POUR RACLETTE CARRELEUR | 65450 | 1   |

## PROFILEUR POUR JOINTS

- Profileur en élastomère, avec diverses courbes et angles pour la bonne finition du profilé des joints de silicone, polyuréthane, plâtre, mortier de joints, etc...

|                       | RÉF   |  |
|-----------------------|-------|---|
| PROFILEUR POUR JOINTS | 72963 | 5   |



# SPATULES

• LARGE GAMME DE SPATULES À USAGES MULTIPLES.



## SPATULES DE PEINTRE INOX MANCHE BOIS

• Lame en acier inoxydable et poignée en bois.

|                                 | RÉF   |    |
|---------------------------------|-------|----|
| SPATULE DE PEINTRE 40 MM. INOX  | 70910 | 10 |
| SPATULE INOX PEINTRE 63 MM.     | 70914 | 10 |
| SPATULE DE PEINTRE 75 MM. INOX  | 70911 | 10 |
| SPATULE DE PEINTRE 100 MM. INOX | 70912 | 10 |
| SPATULE PEINTRE 150 MM. INOX    | 70913 | 10 |



## SPATULES DE PEINTRE INOX RUBIFLEX

• Lame en acier inoxydable et poignée ergonomique Rubiflex.

|                                       | RÉF   |    |
|---------------------------------------|-------|----|
| SPATULE INOX PEINTRE 40 MM. RUBIFLEX  | 73909 | 10 |
| SPATULE INOX PEINTRE 63 MM. RUBIFLEX  | 73914 | 10 |
| SPATULE INOX PEINTRE 75 MM. RUBIFLEX  | 73911 | 10 |
| SPATULE INOX PEINTRE 100 MM. RUBIFLEX | 73912 | 10 |
| SPATULE INOX PEINTRE 150 MM. RUBIFLEX | 73913 | 10 |



**RUBI**

# RUBISCRAPER

GRATTOIR ÉLECTRIQUE

**Pour le retrait parfait du joint de carrelage à base ciment.**

- Idéal pour les travaux de réparation (remplacement de carreaux cassés) et de rénovation.
- 3 vitesses disponibles. - Cadence : V1 : 6 500 ipm / V2 : 8000 ipm / V3 : 9500 ipm
- Puissance : 250 W.
- Longueur de course : 2 mm.
- Double isolation.
- Lames pour joints de 1,5 mm (réf. 66810, à n'utiliser qu'avec la vitesse 1) et de 3 mm (réf. 66812) incluses.
- Avec valise de transport.
- Lames interchangeables d'une épaisseur de 1,5 mm, 2 mm, 3 mm et 4 mm.



1

Design ergonomique et finition bi-matière, pour plus de confort et de stabilité.

2

Léger et durable. Fiabilité maximale.

3

Lames a crochet en carbure de tungstène réaffûtables pour une meilleure performance. Modèle breveté

4

Système de verrouillage/déverrouillage rapide pour faciliter le montage de la lame.

|                     | RÉF   |           | W     |   |
|---------------------|-------|-----------|-------|---|
| RUBISCRAPER-250     | 66940 | 230V-50Hz | 250 W | 1 |
| RUBISCRAPER-250 UK  | 66941 | 230V-50Hz | 250 W | 1 |
| RUBISCRAPER-250 USA | 66942 | 120V-60Hz | 250 W | 1 |
| RUBISCRAPER-250 UK  | 66943 | 220V-60Hz | 250 W | 1 |
| RUBISCRAPER-250     | 66944 | 220V-60Hz | 250 W | 1 |
| RUBISCRAPER-250 AUS | 66951 | 220V-60Hz | 250 W | 1 |



# GRATTOIRS ÉLECTRIQUES

• GRATTOIR ÉLECTRIQUE, IDÉAL POUR ENLEVER LES JOINTS DE CARRELAGE SANS ABÎMER OU CASSER LES CARREAUX.



## LAMES RUBISCRAPER

- Lames interchangeable et réaffutables d'une épaisseur de joints de : 1,5 mm (Vitesse position 1 uniquement), 2 mm, 3 mm et 4 mm.

|                             | RÉF   |  |
|-----------------------------|-------|---|
| LAME D'UNE ÉPAISSEUR 1,5 MM | 66810 | 1   |
| LAME D'UNE ÉPAISSEUR 2 MM   | 66811 | 1   |
| LAME D'UNE ÉPAISSEUR 3 MM   | 66812 | 1   |
| LAME D'UNE ÉPAISSEUR 4 MM   | 66813 | 1   |

## GRATTOIRS

• GRATTOIRS D'ENDUIT, MONOCOUCHE, JOINTS ET PLÂTRE.

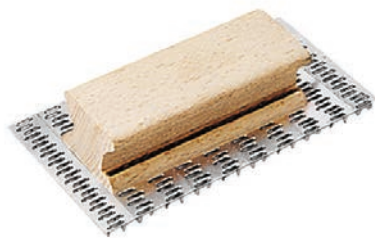

### GRATTOIR D'ENDUIT MONOCOUCHE 150X72MM

- Grattoir d'enduit mononouche avec manche en bois.
- Mesures de la base 150x72mm.

|   | RÉF   |  |
|---|-------|--|
| GRATTOIR D'ENDUIT MONOCOUCHE 150 X 72 MM. | 65963 | 6  |



### GRATTOIR D'ENDUIT MONOCOUCHE 250X144MM

- Grattoirs d'enduit mononouche avec deux types de manche: en bois et en plastique.
- Mesures de la base: 250x144mm.

|  | RÉF   |  |
|--|-------|---|
| GRATTOIR D'ENDUIT MONOCOUCHE 250 X 144 MM. MANCHE BOIS FERMÉ | 72960 | 6   |
| RECHANGE GRATTOIR D'ENDUITS 250X144MM                        | 65957 | 18  |
| GRATTOIR D'ENDUIT MONOCOUCHE 250 X 144 MM. MANCHE PLASTIQUE  | 65962 | 6   |



### GRATTOIR EN ALUMINIUM POUR PLATRIER

- Grattoir fabriqué en aluminium, avec 8 lames.
- Dimensions: 455 x 86 mm.

|                                     | RÉF   |  |  |
|-------------------------------------|-------|---|---|
| GRATTOIR EN ALUMINIUM POUR PLATRIER | 72961 | 0,9 kg  | 1   |



## GRATTOIR POUR JOINTS

- Manche ergonomique avec deux plaquettes en carbure de tungstène électrodéposées de grande résistance à l'abrasion.
- Utilisable avec 1, 2 ou 3 plaquettes selon la largeur des joints.
- Sous blister.

|                               | RÉF   |    |
|-------------------------------|-------|----|
| GRATTOIR POUR JOINTS          | 65907 | 5  |
| RECHANGE GRATTOIR POUR JOINTS | 71974 | 10 |

## MARQUEURS, SUPPORTS ET GABARITS

• GAMME DE MARQUEURS, SUPPORTS ET GABARITS POUR LA POSE DE CÉRAMIQUE.



## KIT SUPPORT REGLE

- Facilite l'ajustement et la mise à niveau de la règle pour le démarrage de la pose du revêtement mural avec la céramique.
- En boîte de deux unités.

|                             | RÉF   |   |
|-----------------------------|-------|---|
| KIT SUPPORT DE REGLE 30 CM. | 60991 | 1 |
| KIT SUPPORT DE RÈGLE 50 CM. | 60998 | 1 |



## CHEVILLETES DE SOUTIEN POUR REGLES

- Permettent la fixation précise des règles pour un meilleur ajustement des carreaux durant la pose de céramique murale.

|                                     | RÉF   |   |
|-------------------------------------|-------|---|
| CLOU DE MAINTIEN POUR REGLE 250 MM. | 72941 | 6 |



## GABARIT DE FORMES

- Relève sur place la forme des coupes difficiles à marquer,
- pour ensuite les reporter sur la céramique à découper.

|                   | RÉF   |    |
|-------------------|-------|----|
| GABARIT DE FORMES | 70925 | 10 |



## MARQUEURS DE TROUS

- Copie et relève la position des trous de tuyauteries et des boîtiers électriques, pour ensuite les reporter sur la céramique à découper.
- Longueur maximale: 65 cm.

MARQUEUR DE TROUS XL

RÉF

72953



6



## MARQUEUR DE LIGNES MASTER

- Système idéal pour le tracé rapide de lignes droites entre deux points sur un mur ou un sol.
- Livré avec bouteille de poudre de marquage de 120g.
- Longueur du cordeau : 30m.

MARQUEUR DE LIGNES "MASTER"

RÉF

70928



6



## MARQUEUR DE LIGNES MASTER-N

- Système idéal pour le tracé rapide de lignes droites entre deux points sur un mur ou un sol.
- En plastique bi-matière (RUBIFLEX) résistant aux impacts.
- Système de récupération rapide du cordon de marquage.
- Niveau auxiliaire inclus pour la mise à niveau du cordon avant marquage.
- Livré en bouteille de poudre de traçage de 120g.
- Longueur du cordeau : 30 m.

MARQUEUR DE LIGNES "MASTER" N

RÉF

75925



6



## MARQUEUR DE LIGNES

- Système idéal pour le tracé rapide de lignes droites entre deux points sur un mur ou un sol.
- Livré avec bouteille de poudre de marquage de 50g.
- Longueur du cordon : 15m.

MARQUEUR LIGNES+POUDRE TRACAGE

RÉF

70926



6

# MARQUEURS, SUPPORTS ET GABARITS

• GAMME DE MARQUEURS, SUPPORTS ET GABARITS POUR LA POSE DE CÉRAMIQUE.



## POUDRE POUR MARQUEUR DE LIGNES

- Poudre bleue pour le remplissage du marqueur de lignes.

|                                | RÉF   |   |
|--------------------------------|-------|---|
| POUDRE BLEUE POUR MARQUAGE 1KG | 70929 | 6 |



## CRAYON DE CONSTRUCTION

- Spécial pour écrire sur surfaces humides et émaillées telles que: céramique, marbre, granit, etc...
- Jeu de 2 crayons de construction sous blister

|                                  | RÉF   |    |
|----------------------------------|-------|----|
| CRAYON DE CONSTRUCTION 1 UNITÉ   | 65942 | 50 |
| JEU DE 2 CRAYONS DE CONSTRUCTION | 65941 | 5  |



## CRAYON PLAT STANDARD

- À usage général.

|                      | RÉF   |     |
|----------------------|-------|-----|
| CRAYON PLAT STANDARD | 65979 | 200 |



## RUBAN DE SIGNALISATION

- Pour marquer et délimiter des zones en construction.

|  | RÉF   |   |
|--|-------|---|
| RUBAN DE SIGNALISATION 70 MM. X 200 M. | 70920 | 1 |



## BOBINE DE CORDE

- Corde en polyester de haute résistance.

|   | RÉF   |    |
|---|-------|----|
| BOBINE DE CORDE GUIDAGE DIA 1,7 MM. X 50 M. | 80933 | 12 |





## MAILLETS EN CAOUTCHOUC NOIR FACES PLANES

- Permet l'accès de la frappe sur tous les angles ainsi que le positionnement du carreau.

|                                  | RÉF   |  |
|----------------------------------|-------|---|
| MAILLET CAOUTCHOUC NOIR 250 GR.  | 65904 | 6   |
| MAILLET CAOUTCHOUC NOIR 500 GR.  | 65905 | 6   |
| MAILLET CAOUTCHOUC NOIR 750 GR.  | 65908 | 6   |
| MAILLET CAOUTCHOUC BLANC 250 GR. | 65912 | 6   |
| MAILLET CAOUTCHOUC BLANC 500 GR. | 65913 | 6   |
| MAILLET CAOUTCHOUC BLANC 750 GR. | 65914 | 6   |



## MAILLET EN CAOUTCHOUC NOIR FACE PLANE ET FACE SPHÉRIQUE

- Maillet en caoutchouc avec une face plane et une face sphérique.
- La partie sphérique permet l'accès de la frappe sur n'importe quel angle.

|   | RÉF   |  |
|---|-------|---|
| MAILLET CAOUTCHOUC NOIR POINTE RONDE 750 GR.  | 66910 | 6   |
| MAILLET CAOUTCHOUC BLANC POINTE RONDE 250 GR. | 66905 | 6   |
| MAILLET CAOUTCHOUC BLANC POINTE RONDE 500 GR. | 66906 | 6   |
| MAILLET CAOUTCHOUC BLANC POINTE RONDE 750 GR. | 66907 | 6   |

# VENTOUSES

• VENTOUSES POUR FACILITER LE TRANSPORT DE LA CÉRAMIQUE DE GRANDS FORMATS ET AUTRES MATÉRIEAUX LISSES.



## VENTOUSE

- Portée maximale : 40 kg.

|          | RÉF   |   |
|----------|-------|---|
| VENTOUSE | 65900 | 1 |

## VENTOUSE DOUBLE

- Corps en aluminium de grande résistance et poignée ergonomique pour un meilleur confort.
- Portée maximale: 80 kg.



|                 | RÉF   |   |
|-----------------|-------|---|
| VENTOUSE DOUBLE | 66900 | 1 |

## VENTOUSE TRIPLE

- Corps en aluminium de grande résistance et poignée ergonomique pour un meilleur confort.
- Portée maximale: 100 kg.



|                 | RÉF   |   |
|-----------------|-------|---|
| VENTOUSE TRIPLE | 66904 | 1 |



## VENTOUSE POUR SURFACES RUGUEUSES RM

- Ventouse pour la manipulation de carreaux de céramique à surfaces rugueuses et / ou légèrement structurées.
- Corps en polycarbonate, injecté. Très léger
- Renfort en métal dans la base du levier pour une plus grande résistance à la traction.
- Poignée ergonomique en polypropylène, pour une manipulation plus rapide et plus sûre.
- Caoutchouc naturel.
- Capacité de charge maximale: 25 kg.
- Diamètre d'aspiration: 120 mm.

|                                     | RÉF   |  |
|-------------------------------------|-------|---|
| VENTOUSE POUR SURFACES RUGUEUSES RM | 66929 | 1   |



## VENTOUSE DOUBLE POUR SURFACES RUGUEUSES RM

- Ventouse double pour la manipulation de carreaux en céramique à surfaces rugueuses et / ou légèrement structurées.
- Corps en polycarbonate, injecté. Très léger
- Renfort en métal dans la base du levier pour une plus grande résistance à la traction.
- Poignée ergonomique en polypropylène, pour une manipulation plus rapide et plus sûre.
- Caoutchouc naturel.
- Capacité de charge maximale: 55 kg.
- Diamètre d'aspiration: 120 mm.

|  | RÉF   |  |
|--|-------|---|
| VENTOUSE DOUBLE POUR SURFACES RUGUEUSES RM | 66952 | 1   |



## VENTOUSE AVEC POMPE À VIDE

- Ventouse pour la manipulation de carreaux de céramique de grand format et de poids important.
- Il s'adapte à n'importe quelle finition de surface.
- Fixation par pompe manuelle à vide.
- Indicateur de perte de charge (marque rouge).
- Mécanisme de libération de pression.
- Capacité de charge maximale: 110 kg.

|                            | RÉF   |  |
|----------------------------|-------|---|
| VENTOUSE AVEC POMPE À VIDE | 18919 | 1   |

## BLOC ABRASIF

- Fin et rugueux.
- Pour adoucir le tranchant des arêtes saillantes de la céramique.



|              | RÉF   |   |
|--------------|-------|---|
| BLOC ABRASIF | 05972 | 5 |

## APPLICATEUR COLLE THERMOFUSIBLE

- Applicateur de 55 W., haut rendement.
- 100~240V/50-60Hz
- Compatible avec les batonnets de colle de Ø11 à Ø12mm
- Colle thermofusible universelle.



|  | RÉF   |    |
|--|-------|----|
| APPLICATEUR COLLE THERMOFUSIBLE          | 65940 | 6  |
| COLLE THERMOFUSIBLE (25 BATONNETS) 175MM | 65946 | 10 |

## ETABLI DE TRAVAIL PLIABLE 4 EN 1

- 4 fonctions en 1: Banc de travail, échafaudage, chariot et poste mécanique.
- Pliable, facile à transporter et à ranger.
- Panneau double face: côté bois MDF (fonction banc de travail) et côté plastique PP non glissant (autres fonctions). Facilement interchangeable.
- Zone en acier inoxydable renforcée pour les travaux plus difficiles. Évite les dommages sur la surface en bois.
- Convoyeur d'angle et règle gravées sur le côté en bois. Comprend également un trou pour petits perçages (25 mm max.) et des inserts d'outils à main sur cadre métallique.
- Dimensions de la table: 115x52x80cm



|                                  | RÉF   |   |
|----------------------------------|-------|---|
| TABLE DE TRAVAIL REGLABLE 4 EN 1 | 66924 | 1 |





## CAISSE À OUTILS

- Malle porte-outils très fonctionnelle et légère.
- Equipée de roues et d'une poignée pour le transport.
- Couvercle avec 2 porte-objets et 4 crochets pour fixer les objets au moyen d'élastique en caoutchouc.
- Inclus 1 plateau avec 14 compartiments configurables en fonction des besoins et 1 plateau intérieur avec 4 compartiments.
- Dimensions extérieure: longueur 61 cm. x largeur 37 cm. x hauteur 42 cm.
- Dimension interne: longueur 51 cm. x largeur 31 cm. x hauteur 35 cm.
- Capacité 55 L.

RÉF



CAISSE PLASTIQUE POUR OUTILS DE MAÇON

71954

1



## CAISSE A OUTILS PROFESSIONNELLE

- Grand conteneur porte-outils.
- Équipé de roues et de poignées pour le transport.
- Couvercle muni de 2 porte-objets et 4 crochets pour fixer les éléments au moyen d'élastiques (non fournis).
- Muni d'un plateau intérieur équipé de 4 compartiments.
- Dimensions extérieure: longueur 80 cm. x largeur 49 cm. x hauteur 50 cm.
- Dimension interne: longueur 62 cm. x largeur 35 cm. x hauteur 41 cm.
- Capacité 89 L.

RÉF



CAISSE A OUTILS PROFESSIONNELLE

75965

1

# MASSETTES, MAILLETS ET MARTEAUX DE COFFREUR

• MASSETTES, MAILLETS ET MARTEAUX DE GRANDE QUALITÉ, AVEC DEUX TYPES DE MANCHES, EN BOIS ET RUBIFLEX.



## MASSETTE MANCHE BOIS

- Tête en acier spécial forgé, trempé.
- Tête ESPAGNOLE avec finition en peinture électrostatique de couleur noire avec les faces d'impact polies.
- Manche en bois de noyer américain (HICKORY), vernis.
- Fixation du manche à la tête grâce à une cale cylindrique en acier et scellement avec de la résine.
- Dimensionnement du manche et de la tête avec distribution géométrique des poids et des distances, afin de réduire le rebond sur la main.

|                               | RÉF   |   |
|-------------------------------|-------|---|
| MASSETTE MANCHE BOIS 700 GR.  | 71896 | 6 |
| MASSETTE MANCHE BOIS 1000 GR. | 71897 | 6 |



## MASSETTE MANCHE SOFTGRIP

- Tête en acier spécial forgé, trempé.
- Tête ESPAGNOLE avec finition en peinture électrostatique de couleur noire avec les faces d'impact polies.
- Manche en PP avec noyau en fibre de verre à section résistante, optimale pour l'absorption d'impacts. Augmente la durabilité du manche.
- Fixation du manche à la tête grâce à une cale cylindrique en acier et scellement avec de la résine.
- Poignée bi-matière SOFTGRIP, antidérapante et gravure superficielle pour une prise en main optimale.
- Dimensionnement du manche et de la tête avec distribution géométrique des poids et des distances, afin de réduire le rebond sur la main.

|                                   | RÉF   |   |
|-----------------------------------|-------|---|
| MASSETTE MANCHE SOFTGRIP 700 GR.  | 71898 | 6 |
| MASSETTE MANCHE SOFTGRIP 1000 GR. | 71899 | 6 |



## MARTEAU DE COFFREUR MANCHE RUBIFLEX

- Tête en acier spécial forgé, trempé et revenu de 800 gr.
- Manche RUBIFLEX:
  - Structure incassable à noyau en fibre de verre à section résistante, optimise l'absorption des chocs, augmentant ainsi la durée de vie de la poignée.
  - Accouplement de sécurité entre la poignée et la tête système de cône inversé.
  - Poignée composée d'une matière en élastomère.

|   | RÉF   |   |
|---|-------|---|
| MARTEAU MAGNÉTIQUE DE COFFRAGE MANCHE RUBIFLEX. 500 MM. | 82986 | 6 |



## PIOCHES (CÔTÉ PIC ET CÔTÉ PELLE)

- Fabriquées en acier trempé spécial haute qualité; très résistantes et durantes à l'usure et à la rupture.
- Traitement thermique normalisé avec pointe trempée.

|   | RÉF   |   |
|---|-------|---|
| PIOCHE (CÔTÉ PIC ET CÔTÉ PELLE) 500 GR. | 82980 | 6 |

## CISEAUX À FROID

- Fabriqués en acier trempé de haute résistance et longue durée.



|                              | RÉF   |  |
|------------------------------|-------|---|
| CISEAU À FROID 250 X 23 X 13 | 70916 | 10  |
| CISEAU À FROID 300 X 23 X 13 | 70917 | 10  |
| CISEAU À FROID 350 X 23 X 13 | 70918 | 10  |

## CISEAUX LARGES

- Pour enlever les pièces de céramique, spécialement dans les travaux de rénovation.
- En acier.



|                     | RÉF   |  |
|---------------------|-------|--|
| CISEAU LARGE 250/60 | 70924 | 10   |

## PELLES

- PELLES MANCHE EN BOIS D'EUCALYPTUS VERNIS ET POINTES D'UNE GRANDE RÉSISTANCE À L'USURE ET À LA RUPTURE.

## PELLES TYPE "ALSACE" MANCHE ANNEAU BOIS

- Manche à anse en bois en forme d'anneau "Y". Poignée ergonomique. Bois d'eucalyptus vernis.



|                                     | RÉF   |  |
|-------------------------------------|-------|---|
| PELLE POINTUE MANCHE ANNEAU EN BOIS | 82963 | 6   |

# PELLES

• PELLES MANCHE EN BOIS D'EUCALYPTUS VERNIS ET POINTES D'UNE GRANDE RÉSISTANCE À L'USURE ET À LA RUPTURE.



## PELLES TYPE "ALSACE" MANCHE BEQUILLE

- Manche à anse en forme de "T". Bois d'eucalyptus vernis.

|                               | RÉF   |   |
|-------------------------------|-------|---|
| PELLE POINTUE MANCHE BÉQUILLE | 82964 | 6 |



## PELLES CARRÉES MANCHE ANNEAU BOIS

- Manche à anse en bois en forme d'anneau "Y". Poignée ergonomique. Bois d'eucalyptus vernis.

|                                    | RÉF   |   |
|------------------------------------|-------|---|
| PELLE CARRÉE MANCHE ANNEAU EN BOIS | 82960 | 6 |



## PELLES CARRÉES MANCHE BEQUILLE

- Manche à anse en forme de "T". Bois d'eucalyptus vernis.

|                              | RÉF   |   |
|------------------------------|-------|---|
| PELLE CARRÉE MANCHE BÉQUILLE | 82961 | 6 |

# TENAILLES

• GAMME DE TENAILLES POUR DIFFÉRENTES UTILISATIONS : PORCELAINES, MOSAÏQUE ET AUTRES MATÉRIAUX.



## TENAILE RUSSE

- Tenaille pour multi-usage.
- Emballé sous blister.

|                                  | RÉF   |   |
|----------------------------------|-------|---|
| TENAILE RUSSE 220 MM. EN BLISTER | 71971 | 5 |





## TENAILLE POUR GRES PORCELAINES

- Spécial pour la coupe de pièces de petites largeurs de 1 cm. Munie de molettes en carbure de tungstène avec un traitement superficiel de titane pour une plus longue durée. Moyennant une légère rotation, les molettes peuvent être re-positionnées lorsque leur sommet commence à être usé.

|                                | RÉF   |  |
|--------------------------------|-------|---|
| TENAILLE POUR GRES PORCELAINES | 83942 | 5   |



## PINCE CARREAUX

- Tenaille en carbure de tungstène de grande dureté.
- Pour rectifier les perçages de la céramique et grès.

|                | RÉF   |  |
|----------------|-------|---|
| PINCE CARREAUX | 65925 | 5   |



## TENAILLE POUR MATERIAUX DURS

- Spécialement pour rectifier les coupes droites du grès cérame et autres matériaux durs.

|                               | RÉF   |  |
|-------------------------------|-------|--|
| TENAILLE POUR MATÉRIEAUX DURS | 65952 | 5  |



## TENAILLE POUR CARREAUX

- Poignée bi-matière ergonomique.
- Tranchant en carbure de tungstène très résistant.
- Pour rectifier les coupes droites du carrelage et du grès.

|                   | RÉF   |  |
|-------------------|-------|---|
| TENAILLE CARREAUX | 65926 | 6   |



## TENAILLE POUR MOSAÏQUE

- Tranchant en carbure de tungstène de grande dureté.
- Pour couper et rectifier la mosaïque de verre.

|                        | RÉF   |  |
|------------------------|-------|---|
| TENAILLE POUR MOSAÏQUE | 71970 | 5   |

# APPLICATEURS DE MORTIER

· APPLICATEUR MORTIER POUR JOINTS MANUEL



## APPLICATEUR MORTIER MANUEL A JOINTS

- Applicateur de grande capacité pour l'application de mortier de jointoiment.
- Structure de grande légèreté en aluminium.
- Permet une application facile, rapide et nette.
- Réduit la consommation de mortier de jointoiment ainsi que les résidus produits par le rejointoiment.
- Pression réglable à l'aide d'une gachette.
- Buses de sortie de rechange pouvant s'adapter à la largeur de chaque joint.
- Peut s'utiliser également pour l'application de silicone en cartouches.
- Application rapide et nette.

APPL. MORTIER JOINTOVER 650 CC.

RÉF



65990

1

## KIT RECHANGE APPLICATEUR

- Pièces de rechange pouvant s'adapter à l'Applicateur électrique et à l'Applicateur manuel.
- Y compris vis, piston et 3 embouts.

RÉF



KIT RECHANGE APPLICATEUR

65981

9

## EMBOUS DE RECHANGE APPLICATEUR

- Pièces de rechange pouvant s'adapter à l'Applicateur électrique et à l'Applicateur manuel.
- Comprend 6 embouts.

RÉF



EMBOUS DE RECHANGE APPLICATEUR

65980

1





The RUBI logo is a diamond shape with a red-to-black gradient background. The word "RUBI" is written in white, bold, uppercase letters across the center.

**RUBI**

The number "10" is displayed in a large, white, sans-serif font, centered within a light orange square that is itself set against a larger red background.

**10**

# ACCESSOIRES POUR LA POSE ET LA FINITION DE LA CÉRAMIQUE

MESURE ET AJUSTEMENT

CROISILLONS

SYSTÈME DE NIVELLEMENT





## NIVEAU RUBILEVEL

- Fabriqués en profilé d'aluminium.
- Base mécanique pour garantir une précision constante.
- Précision : 0,5 mm/m.
- Trois bulles, pour une vérification des niveaux horizontaux, verticaux et à 45°.

|                  | RÉF   |  |
|------------------|-------|---|
| RUBILEVEL 40 CM. | 76920 | 8   |
| RUBILEVEL 60 CM. | 76922 | 8   |

|                   | RÉF   |  |
|-------------------|-------|---|
| RUBILEVEL 80 CM.  | 76923 | 8   |
| RUBILEVEL 100 CM. | 76924 | 8   |
| RUBILEVEL 150 CM. | 76926 | 2   |
| RUBILEVEL 200 CM. | 76927 | 2   |



## NIVEAU RUBILEVEL MAGNET

- Fabriqués en profilé d'aluminium.
- Base mécanisée pour la garantie de précision constante avec aimants ionisés insérés pour la fixation sur surfaces métalliques.
- Précision : 0,5 mm/m.
- Trois bulles pour le contrôle de niveaux horizontaux, verticaux et à 45°.

|                         | RÉF   |  |
|-------------------------|-------|---|
| RUBILEVEL MAGNET 50 CM. | 76929 | 8   |
| RUBILEVEL MAGNET 60 CM. | 76930 | 8   |
| RUBILEVEL MAGNET 80 CM. | 76931 | 8   |

# NIVEAUX DE CONSTRUCTION

• VASTE GAMME DE NIVEAUX DE CONSTRUCTION ADAPTÉS AUX DIFFÉRENTS BESOINS



## NIVEAU RUBILEVEL ANTICHOC

- Fabriqués en profil d'aluminium de haute résistance.
- Double usinage pour garantir une précision constante sur la face supérieure et sur la base.
- Précision : 0,5 mm/m.
- Trois bulles pour le contrôle de niveaux horizontaux, verticaux et à 45°.
- Double poignée bi-matière et ergonomique.
- Protecteurs en caoutchouc aux extrémités.
- Flaçon vertical avec viseur DUAL pour les lectures frontales.
- Élimine l'erreur de parallaxe.
- Flaçon horizontal AUGMENTÉ pour une MEILLEURE vision de la bulle.

|                            | RÉF   |   |
|----------------------------|-------|---|
| RUBILEVEL ANTICHOC 60 CM.  | 76932 | 8 |
| RUBILEVEL ANTICHOC 80 CM.  | 76933 | 8 |
| RUBILEVEL ANTICHOC 100 CM. | 76934 | 8 |
| RUBILEVEL ANTICHOC 120 CM. | 76935 | 8 |



## NIVEAU RUBILEVEL ALUCAST

- Fabriqués en fonte d'aluminium.
- Base usinée pour garantir une précision constante.
- Précision : 0,5 mm/m.
- Deux bulles, pour le contrôle des niveaux horizontaux et verticaux
- Flaçon vertical avec viseur DUAL pour lectures frontales.
- Élimine l'erreur de parallaxe.

|                          | RÉF   |   |
|--------------------------|-------|---|
| RUBILEVEL ALUCAST 50 CM. | 76937 | 8 |
| RUBILEVEL ALUCAST 60 CM. | 76938 | 8 |
| RUBILEVEL ALUCAST 80 CM. | 76939 | 8 |

## NIVEAU A EAU

- Kit de deux tubes + 20 m. de tuyau inclus.
- Réservoir gradué. Bouchons permettant de maintenir le tuyau complètement rempli d'eau prêt pour la suivante utilisation.



|              | RÉF   |   |
|--------------|-------|---|
| NIVEAU A EAU | 70965 | 1 |



## MÈTRES À RUBAN RUBIFLEX

- Boitier ergonomique en vinyl et caoutchouc.
- Précision des mètres à rubans homologuée. Classe II.
- Butée du ruban magnétique.

|                                  | RÉF   |    |
|----------------------------------|-------|----|
| MÈTRE À RUBAN RUBIFLEX 5M X 19MM | 75901 | 12 |
| MÈTRE À RUBAN RUBIFLEX 8M X 25MM | 75902 | 12 |



## MÈTRES À RUBAN IRONBLADE

- Boitier métallique recouvert de gomme pour une meilleure prise en main. Précision homologuée Classe II.
- Blocage automatique du ruban.

|  | RÉF   |    |
|--|-------|----|
| MÈTRE À RUBAN IRONBLADE 5M X 19MM                | 75904 | 12 |
| MÈTRE À RUBAN IRONBLADE 5M X 25MM, DOUBLE MARQUE | 75909 | 12 |
| MÈTRE À RUBAN IRONBLADE 8M X 25MM                | 75905 | 12 |

# SYSTÈMES DE MESURE - FILS À PLOMB

• DES PLOMBS DE POIDS DIFFÉRENTS. MODÈLE AVEC AIMANT DANS LE CHARIOT.



## FILS A PLOMB

- Longueur de corde: 5 m.
- Comprend un diablo en bois.
- En blister.

|                     | RÉF   |  |
|---------------------|-------|---|
| FIL A PLOMB 600 GR. | 70964 | 6   |

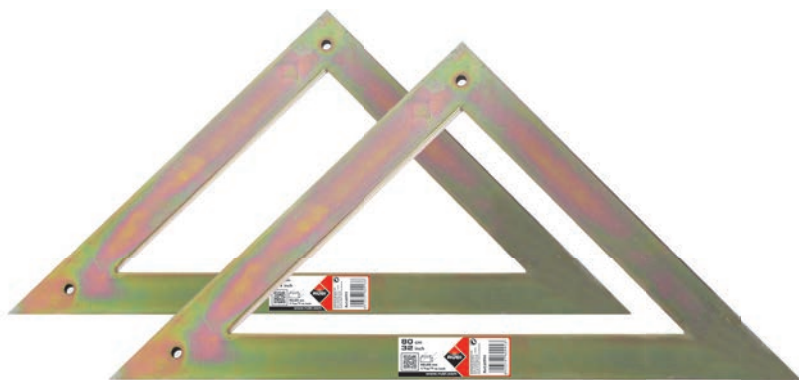

## EQUERRES

- Raccord carré section 40 x 20 mm., avec une grande rigidité dimensionnelle.

|                       | RÉF   |  |
|-----------------------|-------|---|
| EQUERRE BICROM.60 CM. | 60993 | 1   |
| EQUERRE BICROM.80 CM. | 60994 | 1   |



# CROISILLONS, T ET CALES.

· CROISILLONS, "T" ET CALES POUR LA POSE DE CÉRAMIQUE.



## CROISILLONS 1 MM.

- Revêtement.
- Base du matériau de haute qualité sans impuretés ni imperfections.

|                               | RÉF   |  |
|-------------------------------|-------|---|
| CROISILLONS 1 MM. 300 UNITÉS  | 02911 | 10  |
| CROISILLONS 1 MM. 1000 UNITÉS | 02030 | 1   |



## CROISILLONS 1,5 MM.

- Croisillon pour Revêtements et dallages avec joint.
- Base du matériau de haute qualité sans impureté ni imperfection.

|                                 | RÉF   |  |
|---------------------------------|-------|---|
| CROISILLONS 1.5 MM. 300 UNITÉS  | 02912 | 10  |
| CROISILLONS 1.5 MM. 1000 UNITÉS | 02031 | 1   |



## CROISILLONS 2 MM.

- Revêtement.
- Base du matériau de haute qualité sans impuretés ni imperfections.

|                               | RÉF   |  |
|-------------------------------|-------|---|
| CROISILLONS 2 MM. 300 UNITÉS  | 02901 | 10  |
| CROISILLONS 2 MM. 1000 UNITÉS | 02000 | 1   |

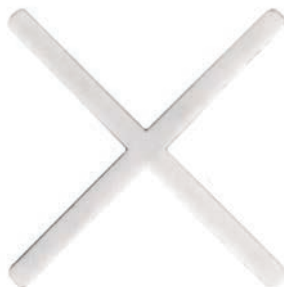

## CROISILLONS 2 MM. L

- Revêtement.
- Base du matériau de haute qualité sans impuretés ni imperfections.

|                                 | RÉF   |  |
|---------------------------------|-------|---|
| CROISILLONS 2 MM.-L 300 UNITÉS  | 02952 | 10  |
| CROISILLONS 2 MM.-L 1000 UNITÉS | 02972 | 1   |

# CROISILLONS, T ET CALES.

• CROISILLONS, "T" ET CALES POUR LA POSE DE CÉRAMIQUE.



## CROISILLONS 3 MM.

- Petit format.
- Base du matériau de haute qualité sans impuretés ni imperfections.

|                               | RÉF   |    |
|-------------------------------|-------|----|
| CROISILLONS 3 MM. 200 UNITÉS  | 02902 | 10 |
| CROISILLONS 3 MM. 1000 UNITÉS | 02001 | 1  |

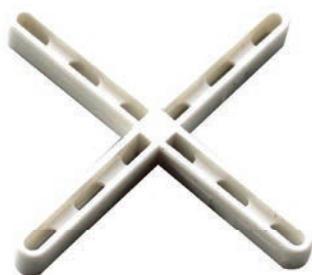

## CROISILLONS 3 MM. L "RENFORCÉS"

- Petit format.
- Base du matériau de haute qualité sans impuretés ni imperfections.
- Structure creuse avec renforts internes supporte les tensions et permet une bonne utilisation à la pose.

|                                 | RÉF   |    |
|---------------------------------|-------|----|
| CROISILLONS 3 MM.-L 200 UNITÉS  | 02953 | 10 |
| CROISILLONS 3 MM.-L 1000 UNITÉS | 02973 | 1  |



## CROISILLONS 4 MM. "RENFORCÉS"

- Format moyen.
- Base du matériau de haute qualité sans impuretés ni imperfections.
- Structure creuse avec renforts internes supporte les tensions et permet une bonne utilisation à la pose.

|                               | RÉF   |    |
|-------------------------------|-------|----|
| CROISILLONS 4 MM. 200 UNITÉS  | 02954 | 10 |
| CROISILLONS 4 MM. 1000 UNITÉS | 02974 | 1  |



## CROISILLONS 5 MM.

- Format moyen.
- Base du matériau de haute qualité sans impuretés ni imperfections.
- Structure creuse avec renforts internes supporte les tensions et permet une bonne utilisation à la pose.

|                               | RÉF   |    |
|-------------------------------|-------|----|
| CROISILLONS 5 MM. 100 UNITÉS  | 02903 | 10 |
| CROISILLONS 5 MM. 1000 UNITÉS | 02002 | 1  |

# CROISILLONS, T ET CALES.

· CROISILLONS, "T" ET CALES POUR LA POSE DE CÉRAMIQUE.



## CROISILLONS 5 MM. RIGIDE

- Croisillon de meilleure rigidité spécialement conçu pour une utilisation sur revêtement mural. Format moyen. Base du matériau de haute qualité sans impuretés ni imperfections. Structure creuse avec renforts internes supporte les tensions et permet une bonne utilisation à la pose.

CROISILLONS 5 MM RIGIDE (CB-100)

RÉF

02955



10



## CROISILLONS 6 MM.

- Format moyen.
- Base du matériau de haute qualité sans impuretés ni imperfections.
- Structure creuse avec renforts internes supporte les tensions et permet une bonne utilisation à la pose.

CROISILLONS 6 MM. 100 UNITÉS

RÉF

02036



10



## CROISILLONS 7 MM.

- Grand format.
- Base du matériau de haute qualité sans impuretés ni imperfections.
- Structure creuse avec renforts internes supporte les tensions et permet une bonne utilisation à la pose.

CROISILLONS 7 MM. 100 UNITÉS

RÉF

02904



10



## CROISILLONS 8 MM.

- Grand format.
- Base du matériau de haute qualité sans impuretés ni imperfections.
- Structure creuse avec renforts internes supporte les tensions et permet une bonne utilisation à la pose.

CROISILLONS 8 MM. 50 UNITÉS

RÉF

02907



10



## CROISILLONS 10 MM.

- Grand format et carrelage rustique et industriels.
- Base du matériau de haute qualité sans impuretés ni imperfections.
- Structure creuse avec renforts internes supporte les tensions et permet une bonne utilisation à la pose.

CROISILLONS 10 MM. 50 UNITÉS

RÉF

02905



10

# CROISILLONS, T ET CALES.

• CROISILLONS, "T" ET CALES POUR LA POSE DE CÉRAMIQUE.



## "T" 1 MM.

- Petit format.
- Base du matériau de haute qualité sans impuretés ni imperfections.

|                                   | RÉF   |    |
|-----------------------------------|-------|----|
| T D'ÉCARTEMENT 1 MM. (B-300 UN.)  | 02859 | 10 |
| T D'ÉCARTEMENT 1 MM. (B-1000 UN.) | 02862 | 1  |



## "T" 1,5 MM.

- Petit format.
- Base du matériau de haute qualité sans impuretés ni imperfections.

|                                     | RÉF   |    |
|-------------------------------------|-------|----|
| T D'ÉCARTEMENT 1,5 MM. (B-300 UN.)  | 02860 | 10 |
| T D'ÉCARTEMENT 1,5 MM. (B-1000 UN.) | 02863 | 1  |



## "T" 2 MM.

- Petit format.
- Base du matériau de haute qualité sans impuretés ni imperfections.

|                                   | RÉF   |    |
|-----------------------------------|-------|----|
| T D'ÉCARTEMENT 2 MM. (B-300 UN.)  | 02861 | 10 |
| T D'ÉCARTEMENT 1 MM. (B-1000 UN.) | 02864 | 1  |

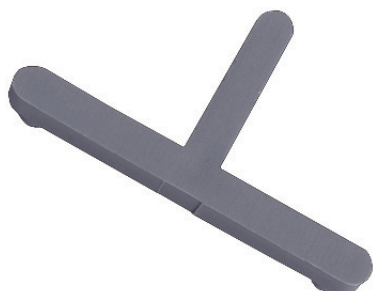

## "T" 3 MM.

- Petit format.
- Base du matériau de haute qualité sans impuretés ni imperfections.

|                                  | RÉF   |    |
|----------------------------------|-------|----|
| T D'ÉCARTEMENT 3 MM. 200/UNIT.   | 02923 | 10 |
| T D'ÉCARTEMENT 3 MM. 1000 UNITÉS | 02063 | 1  |



# CROISILLONS, T ET CALES.

· CROISILLONS, "T" ET CALES POUR LA POSE DE CÉRAMIQUE.



## "T" 5 MM.

- Format moyen.
- Base du matériau de haute qualité sans impuretés ni imperfections.
- Structure creuse avec renforts internes supporte les tensions et permet une bonne utilisation à la pose.

T D'ÉCARTEMENT 5 MM. 100/UNIT.

RÉF



02924

10

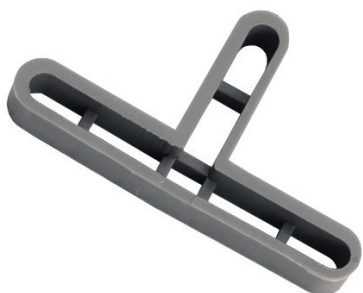

## "T" 7 MM.

- Grand format.
- Base du matériau de haute qualité sans impuretés ni imperfections.
- Structure creuse avec renforts internes supporte les tensions et permet une bonne utilisation à la pose.

T D'ÉCARTEMENT 7 MM. 100/UNIT

RÉF



02925

10

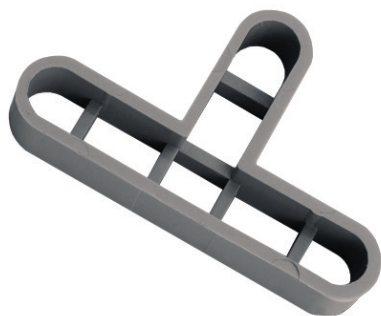

## "T" 10 MM.

- Grand format.
- Base du matériau de haute qualité sans impuretés ni imperfections.
- Structure creuse avec renforts internes supporte les tensions et permet une bonne utilisation à la pose.

T D'ÉCARTEMENT 10 MM. 50/UNIT.

RÉF



02926

10



## CALES

- Revêtement.
- Base du matériau de haute qualité sans impuretés ni imperfections.

CALES 5 MM. (B-250 UN.)

RÉF



02396

10

CALES 5 MM. 500/UNIT.

02950

10

CALES 7,5 MM. (B-250 UN.)

02397

10

CALES 7,5 MM. 500/UNIT.

02951

10

# “CROISILLONS” ET “T” NECESSAIRES PAR M<sup>2</sup> SELON LE FORMAT DES CARREAUX DE CÉRAMIQUE

|   |  | FORMATS CARRÉS |         |         |           |           |           |           |           |           |           |           |           |
|---|--|----------------|---------|---------|-----------|-----------|-----------|-----------|-----------|-----------|-----------|-----------|-----------|
|  | <b>cm</b>                                | 10 x 10        | 15 x 15 | 20 x 20 | 30 x 30   | 33 x 33   | 40 x 40   | 45 x 45   | 50 x 50   | 60 x 60   | 75 x 75   | 80 x 80   | 90 x 90   |
|   | <b>inch</b>                              | 4" x 4"        | 6" x 6" | 8" x 8" | 12" x 12" | 13" x 13" | 16" x 16" | 18" x 18" | 20" x 20" | 24" x 24" | 30" x 30" | 31" x 31" | 35" x 35" |
| <b>X</b>  | <b>x m<sup>2</sup> /<br/>x10 sq. ft.</b> | 100            | 49      | 25      | 16        | 13        | 9         | 9         | 4         | 4         | 2         | 2         | 2         |
| <b>T</b>  | <b>x m<sup>2</sup> /<br/>x10 sq. ft.</b> | 200            | 91      | 50      | 25        | 21        | 15        | 13        | 8         | 6         | 4         | 4         | 4         |

|   |  | FORMATS RECTANGULAIRES |          |          |          |          |          |          |           |           |           |           |           |           |           |
|---|--|------------------------|----------|----------|----------|----------|----------|----------|-----------|-----------|-----------|-----------|-----------|-----------|-----------|
|  | <b>cm</b>                                | 15 x 60                | 15 x 90  | 15 x 120 | 20 x 40  | 20 x 60  | 20 x 80  | 20 x 100 | 25 x 100  | 30 x 60   | 30 x 90   | 30 x 120  | 40 x 80   | 40 x 120  | 45 x 90   |
|   | <b>inch</b>                              | 6" x 24"               | 6" x 35" | 6" x 47" | 8" x 16" | 8" x 24" | 8" x 31" | 8" x 40" | 10" x 40" | 12" x 24" | 12" x 35" | 12" x 48" | 16" x 31" | 16" x 48" | 18" x 35" |
| <b>X</b>  | <b>x m<sup>2</sup> /<br/>x10 sq. ft.</b> | 16                     | 10       | 8        | 18       | 12       | 9        | 7        | 6         | 8         | 5         | 4         | 4         | 3         | 3         |
| <b>T</b>  | <b>x m<sup>2</sup> /<br/>x10 sq. ft.</b> | 26                     | 17       | 13       | 29       | 19       | 14       | 12       | 9         | 16        | 9         | 6         | 7         | 5         | 6         |

|   |              | GRANDS FORMATS SPÉCIAUX |            |           |            |           |            |
|---|--------------|-------------------------|------------|-----------|------------|-----------|------------|
|  | <b>cm</b>    | 100 x 150               | 100 x 300  | 120 x 120 | 120 x 360  | 150 x 150 | 150 x 300  |
|   | <b>inch</b>  | 40" x 59"               | 40" x 118" | 48" x 48" | 48" x 142" | 59" x 59" | 59" x 118" |
| <b>X</b>  | <b>x pz.</b> | 2                       | 2          | 2         | 2          | 2         | 2          |
| <b>T</b>  | <b>x pz.</b> | 4                       | 4          | 4         | 4          | 4         | 4          |

## Pour la création de joints pour la pose parfaite de faïence et revêtement.

- Fabriqués en matériaux de qualité.
- Une tonalité pour chaque modèle pour une meilleure identification.
- Modèle patenté.

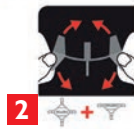
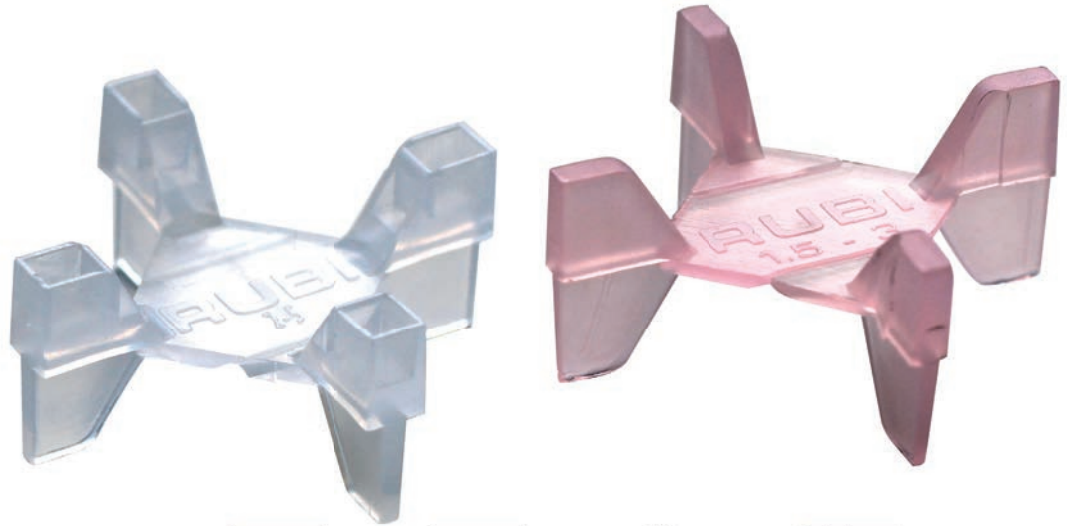

RUBI

# CROISILLONS TWINFLEX

RÉCUPÉRABLE ET MULTIFONCTIONNEL.

1

2 dimensions en 1

2

Triple fonction : Croisillon, T et séparateur linéaire.

3

Translucides pour une visualisation correcte du carreau de céramique.

4

Permet l'alignement parfait du joint en deux plans distincts.

RÉF



CROISILLONS TWINFLEX 1,5-3 MM. (SAC 100)

02957

10

100

CROISILLONS TWINFLEX 1,5-3 MM. (POT 250)

02995

1

250

CROISILLONS TWINFLEX 2-5 MM. (SAC 100)

02956

10

100

CROISILLONS TWINFLEX 2-5 MM. (POT 250)

02994

1





250



# DISPLAY BOX



- Conditionnement indivisible. Composé de sachets.

|  | RÉF   |  |  |  |  |
|--|-------|--|---|---|---|
| CROISILLONS 1 MM. (42 X B-300 U) DISPLAY BOX   | 02123 | 42   |   |   | 300   |
| CROISILLONS 1,5 MM. (36 X B-300 U) DISPLAY BOX | 02124 | 36   |   |   | 300   |
| CROISILLONS 2 MM. (48 X B-300 U) DISPLAY BOX   | 02125 | 48   |   |   | 300   |
| CROISILLONS 3 MM. (40 X B-200 U) DISPLAY BOX   | 02127 | 42   |   |   | 200   |
| CROISILLONS 5 MM. (36 X B-100 U) DISPLAY BOX   | 02130 | 36   |   |   | 100   |
| CROISILLONS 7 MM. (16 X B-100 U) DISPLAY BOX   | 02132 | 16   |   |   | 100   |
| CROISILLONS 10 MM. (18 X B-50 U) DISPLAY BOX   | 02135 | 18   |   |   | 50  |
| CALES 5 MM. (48 X B-500 U) DISPLAY BOX         | 02279 | 48   |   |   | 500   |





# TILE LEVEL - SYSTÈME DE NIVELLEMENT

• SYSTÈME POUR FACILITER LA POSE DE CÉRAMIQUE DE GRAND FORMAT EN AMÉLIORANT LE RÉSULTAT FINAL.



- Idéal pour les carreaux de formats à partir de 30x30 cm. avec double encollage.
- Permet de régler l'affleurement des carreaux en granit et en marbre en évitant des travaux supplémentaires.
- Permet d'éviter le mouvement des carreaux durant le séchage de la colle.
- Améliore l'affleurement final.
- Réduit le temps de placement et améliore la rentabilité.
- Coupelles réutilisables (jusqu'à 25 fois).
- Utilisable pour les revêtements (pose Horizontale et Verticale).
- Pour des carreaux d'épaisseur entre 3 mm. et 20 mm.
- Pour un joint de 0,75 mm minimum.

## CONSOMMATION

|  |       | GRANDS FORMATS SPÉCIAUX |            |           |            |           |            |
|--|-------|-------------------------|------------|-----------|------------|-----------|------------|
|  | cm    | 100 x 150               | 100 x 300  | 120 x 120 | 120 x 360  | 150 x 150 | 150 x 300  |
|  | inch  | 40" x 59"               | 40" x 118" | 48" x 48" | 48" x 142" | 59" x 59" | 59" x 118" |
|  | x pz. | 12                      | 18         | 10        | 20         | 14        | 20         |

|  |                               | FORMATS CARRÉS |           |           |           |           |           |           |           |           |           |
|--|-------------------------------|----------------|-----------|-----------|-----------|-----------|-----------|-----------|-----------|-----------|-----------|
|  | cm                            | 30 x 30        | 33 x 33   | 40 x 40   | 45 x 45   | 50 x 50   | 60 x 60   | 75 x 75   | 80 x 80   | 90 x 90   | 100 x 100 |
|  | inch                          | 12" x 12"      | 13" x 13" | 16" x 16" | 18" x 18" | 20" x 20" | 24" x 24" | 30" x 30" | 31" x 31" | 35" x 35" | 40" x 40" |
|  | x m <sup>2</sup> / 10 sq. ft. | 44             | 37        | 25        | 20        | 24        | 17        | 14        | 13        | 10        | 10        |

|  |                               | FORMATS RECTANGULAIRES |          |          |          |          |          |          |           |           |           |           |           |           |           |
|--|-------------------------------|------------------------|----------|----------|----------|----------|----------|----------|-----------|-----------|-----------|-----------|-----------|-----------|-----------|
|  | cm                            | 15 x 60                | 15 x 90  | 15 x 120 | 20 x 40  | 20 x 60  | 20 x 80  | 20 x 100 | 25 x 100  | 30 x 60   | 30 x 90   | 30 x 120  | 40 x 80   | 40 x 120  | 45 x 90   |
|  | inch                          | 6" x 24"               | 6" x 35" | 6" x 47" | 8" x 16" | 8" x 24" | 8" x 31" | 8" x 40" | 10" x 40" | 12" x 24" | 12" x 35" | 12" x 48" | 16" x 31" | 16" x 48" | 18" x 35" |
|  | x m <sup>2</sup> / 10 sq. ft. | 44                     | 37       | 33       | 38       | 33       | 31       | 30       | 28        | 28        | 22        | 19        | 19        | 15        | 15        |



# TILE LEVEL - SYSTÈME DE NIVELLEMENT

• SYSTÈME POUR FACILITER LA POSE DE CÉRAMIQUE DE GRAND FORMAT EN AMÉLIORANT LE RÉSULTAT FINAL.



PROTECTED  
DESIGN

## COUPELLES TILE LEVEL

- Réutilisables jusqu'à 25 fois.

|                                | RÉF   |    |
|--------------------------------|-------|----|
| COUPELLES TILE LEVEL (100 UN.) | 02980 | 1  |
| COUPELLES TILE LEVEL (200 UN.) | 02946 | 15 |
| COUPELLES TILE LEVEL (400 UN.) | 02947 | 8  |



PROTECTED  
DESIGN

## BRIDES TILE LEVEL

- Utilisation pour carreaux de 3 mm à 20 mm et joint de 0,75 mm minimum d'épaisseur.

|                             | RÉF   |    |
|-----------------------------|-------|----|
| BRIDES TILE LEVEL (100 UN.) | 02981 | 1  |
| BRIDES TILE LEVEL (200 UN.) | 02948 | 12 |
| BRIDES TILE LEVEL (400 UN.) | 02949 | 6  |



## TENAILLES TILE LEVEL

- Utilisable sur dalles de revêtements (pose horizontale et verticale).

|                      | RÉF   |   |
|----------------------|-------|---|
| TENAILLES TILE LEVEL | 02982 | 1 |

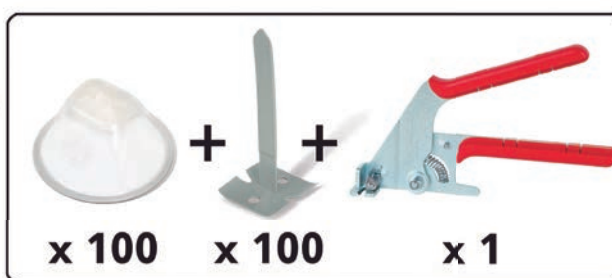

## KIT TILE LEVEL

- Le Kit se compose de: Une pince, 100 brides et 100 coupelles réutilisables.
- Conditionné dans un seau pratique.

|                | RÉF   |    |
|----------------|-------|----|
| KIT TILE LEVEL | 02992 | 10 |

# TILE LEVEL QUICK - SYSTÈME DE NIVELLEMENT

• SYSTÈME POUR FACILITER LA POSE DE CÉRAMIQUE DE GRAND FORMAT EN AMÉLIORANT LE RÉSULTAT FINAL.

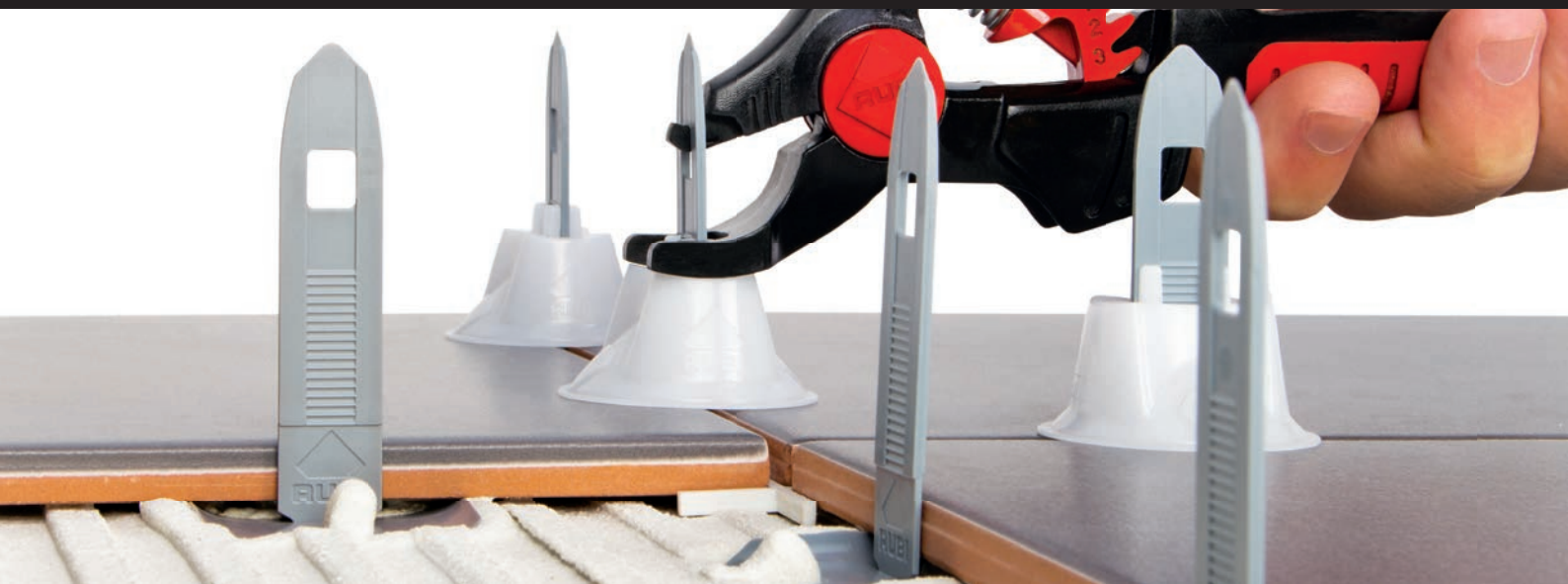

- Pour éviter les problèmes de désaffleurement des carreaux lors de la pose de carreaux de céramique à la fois dans le plancher et le revêtement.
- Pour les formats de 30x30 cm. et au-dessus. Toujours avec double liaison.
- Garantit la planéité et la régularité de la surface de pose.
- Facile à utiliser et intuitif.
- Système d'extraction par impact. Toujours dans le sens du joint.
- Compatible avec des épaisseurs de carreaux entre 3 et 16 mm.
- Bride en plastique d'ingénierie. Système non sensible à l'humidité.
- Tenaille légère avec poignée bimatiérielle soft-grip. Confortable et ergonomique.
- Tenailles avec 4 positions de régulation dans une hauteur. Rapide de l'épaisseur de chaque ajustement céramique.



## KIT TILE LEVEL QUICK

- Le Kit se compose de: Une pince, 100 brides et 100 coupelles réutilisables. Conditionné dans un seau pratique.



# TILE LEVEL QUICK - SYSTÈME DE NIVELLEMENT

• SYSTÈME POUR FACILITER LA POSE DE CÉRAMIQUE DE GRAND FORMAT EN AMÉLIORANT LE RÉSULTAT FINAL.



## COUPELLES TILE LEVEL QUICK

- Cloches réutilisables. Fait de POM. Sa conception assure une répartition uniforme de la pression de serrage.

|                                      | RÉF   |    |
|--------------------------------------|-------|----|
| COUPELLES TILE LEVEL QUICK (100 UN.) | 02890 | 10 |
| COUPELLES TILE LEVEL QUICK (200 UN.) | 02891 | 15 |
| COUPELLES TILE LEVEL QUICK (400 UN.) | 02892 | 8  |



## BRIDES TILE LEVEL QUICK

- Bride en plastique d'ingénierie. Système non sensible à l'humidité.
- L'épaisseur de la bride garantit coulis minimum de 1 mm.
- Assure une tension continue entre la bride et le capot.
- Bases rainurées pour améliorer le mouillage de carreaux de céramique.

|                                   | RÉF   |    |
|-----------------------------------|-------|----|
| BRIDES TILE LEVEL QUICK (100 UN.) | 02893 | 6  |
| BRIDES TILE LEVEL QUICK (200 UN.) | 02894 | 12 |
| BRIDES TILE LEVEL QUICK (400 UN.) | 02895 | 6  |



## TENAILLES TILE LEVEL QUICK

- Tenaille légère avec poignée bimatérielle soft-grip. Confortable et ergonomique. Tenailles avec 4 positions de régulation dans une hauteur. Rapide de l'épaisseur de chaque ajustement céramique.

|                            | RÉF   |   |
|----------------------------|-------|---|
| TENAILLES TILE LEVEL QUICK | 02989 | 1 |



## TENAILE TILE LEVEL QUICK HEAVY DUTY

- Version métallique de la pince en plastique TLQ, entièrement compatible.
- Fabriqué en acier au carbone galvanisé.
- Manche ergonomique en bi-matière (plastique et caoutchouc).
- Réglage en hauteur par vis de réglage (sans besoin d'outils).

|                                     | RÉF   |   |
|-------------------------------------|-------|---|
| TENAILE TILE LEVEL QUICK HEAVY DUTY | 03900 | 1 |



# DELTA LEVELLING SYSTEM

• SYSTÈME POUR FACILITER LA POSE DE CÉRAMIQUE DE GRAND FORMAT EN AMÉLIORANT LE RÉSULTAT FINAL.



- Évitez les sourcils de production lors de la pose de carreaux de céramique à la fois dans le plancher et le revêtement.
- Pour les formats de 30x30 cm. et au-dessus. Toujours avec double liaison.
- Facile à utiliser et intuitif.
- Système d'extraction par impact. Toujours dans le sens du joint.
- Garantir la planéité et la régularité de la surface de pose
- Calles réutilisables
- Tenailles renforcées avec système de régulation de la force en fonction de l'épaisseur du carrelage.

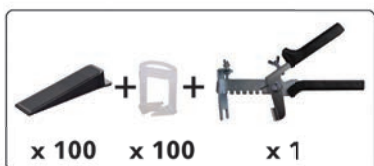

## KIT DELTA LEVELLING SYSTEM



- Le kit se compose de 1 tenaille, de 100 brides et de 100 cales réutilisables.
- Emballage pratique dans un seau.

|   | RÉF   |  |
|---|-------|---|
| KIT DELTA LEVELLING SYSTEM 1MM (3-12MM)   | 03902 | 1   |
| KIT DELTA LEVELLING SYSTEM 1,5MM (3-12MM) | 03903 | 1   |
| KIT DELTA LEVELLING SYSTEM 2MM (3-12MM)   | 03904 | 1   |

## CALE DELTA LEVELLING SYSTEM

- Fabriquées en PP.
- Réutilisables.



|   | RÉF   |  |  |
|---|-------|---|---|
| CALE DELTA LEVELLING SYSTEM (8-100 UN)  | 02843 | 12  | 192   |
| CALE DELTA LEVELLING SYSTEM (8-200 UN)  | 02844 | 13  | 104   |
| CALE DELTA LEVELLING SYSTEM (8-400 UN)  | 02845 | 6   | 48  |
| CALE DELTA LEVELLING SYSTEM (8-1200 UN) | 02857 | 1   | 16  |

# DELTA LEVELLING SYSTEM

• SYSTÈME POUR FACILITER LA POSE DE CÉRAMIQUE DE GRAND FORMAT EN AMÉLIORANT LE RÉSULTAT FINAL.



## BRIDE DELTA LEVELLING SYSTEM



1MM



1.5MM



2MM



3MM

- Fabriquées en PP.
- Différents modèles disponibles :
- Bride de 1 mm/1,5 mm et 2 mm pour carreaux de 3 à 12 mm.
- Bride de 1,5 mm et 2 mm pour carreaux de 11 à 20 mm.
- Bride de 3 mm pour carreaux de 6 à 15 mm.

|   | RÉF   |    |     |
|---|-------|----|-----|
| BRIDE 3-12MM 1MM DELTA LEVELLING SYSTEM (B-100 UN)    | 02850 | 22 | 352 |
| BRIDE 3-12MM 1MM DELTA LEVELLING SYSTEM (B-200 UN)    | 02851 | 21 | 168 |
| BRIDE 3-12MM 1MM DELTA LEVELLING SYSTEM (B-400 UN)    | 02839 | 13 | 104 |
| BRIDE 3-12MM 1MM DELTA LEVELLING SYSTEM (C-2400 UN)   | 02870 | 1  | 16  |
| BRIDE 3-12MM 1,5MM DELTA LEVELLING SYSTEM (B-100 UN)  | 02840 | 22 | 352 |
| BRIDE 3-12MM 1,5MM DELTA LEVELLING SYSTEM (B-200 UN)  | 02841 | 21 | 168 |
| BRIDE 3-12MM 1,5MM DELTA LEVELLING SYSTEM (B-400 UN)  | 02842 | 13 | 104 |
| BRIDE 3-12MM 1,5MM DELTA LEVELLING SYSTEM (C-2400 UN) | 02855 | 1  | 16  |
| BRIDE 3-12MM 2MM DELTA LEVELLING SYSTEM (B-100 UN)    | 02852 | 22 | 352 |
| BRIDE 3-12MM 2MM DELTA LEVELLING SYSTEM (B-200 UN)    | 02853 | 24 | 192 |
| BRIDE 3-12MM 2MM DELTA LEVELLING SYSTEM (B-400 UN)    | 02854 | 13 | 104 |
| BRIDE 3-12MM 2MM DELTA LEVELLING SYSTEM (C-2400 UN)   | 02856 | 1  | 16  |
| BRIDE 6-15MM 3MM DELTA LEVELLING SYSTEM (B-100 UN)    | 02866 | 20 | 320 |
| BRIDE 6-15MM 3MM DELTA LEVELLING SYSTEM (B-200 UN)    | 02867 | 21 | 168 |
| BRIDE 6-15MM 3MM DELTA LEVELLING SYSTEM (B-400 UN)    | 02868 | 11 | 88  |
| BRIDE 6-15MM 3MM DELTA LEVELLING SYSTEM (C-2400 UN)   | 02869 | 1  | 16  |
| BRIDE 11-20MM 1,5MM DELTA LEVELLING SYSTEM (B-100 UN) | 02846 | 20 | 320 |
| BRIDE 11-20MM 2MM DELTA LEVELLING SYSTEM (B-100 UN)   | 02858 | 20 | 320 |

## TENAILLES DELTA LEVELLING SYSTEM

- Fabriquées en acier avec poignées ergonomiques en plastique.
- Housse de protection sur la pince pour éviter d'endommager le carreau.
- 6 positions de réglage en hauteur selon l'épaisseur du carreau de céramique.



|                                  | RÉF   |   |
|----------------------------------|-------|---|
| TENAILLES DELTA LEVELLING SYSTEM | 02847 | 1 |







11

# PRODUITS EN CAOUTCHOUC ET EN PLASTIQUE POUR LA CONSTRUCTION

GOULOTTE

PRODUITS EN CAOUTCHOUC POUR LA CONSTRUCTION

PRODUITS EN PLASTIQUE POUR LA CONSTRUCTION



- Les Goulottes de chantier en caoutchouc sont sans aucun doute l'option la plus rentable et la plus sûre pour transférer les déchets des travaux des étages supérieurs vers les conteneurs au pied de la rue. Leur résistance et leur emploi facile rendent son utilisation très intéressante dans tous les travaux de plusieurs étages. Les Goulottes de chantier fabriquées en caoutchouc sont particulièrement recommandées en milieu urbain pour leur capacité d'absorption acoustique ainsi que pour leur fonction de réduction et de canalisation des poussières.
- Comportement optimal à basse température : inaltérable jusqu'à  $-60^{\circ}\text{C}$ .
- Excellente résistance aux chocs.
- Elle ralentit la vitesse de chute.
- Réduction de bruit et de poussière.
- Fabriquée avec des matériaux recyclés.
- 100% recyclable.
- Composants de grande dureté et résistance, équipés de chaînes de 7mm d'épaisseur extra-renforcées. Normes DIN 763.
- Intérieur nervuré contre l'usure.
- Nylon intégré dans la composition. Dureté et durabilité plus élevées.
- « Easy Use ». Montage rapide et facile. Équipée avec système de raccord rapide.
- Empilable ; peu encombrant dans le stockage et le transport.
- Large gamme d'accessoires.

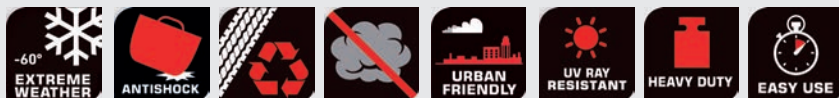

## GOULOTTES DE CHANTIER EN CAOUTCHOUC AVEC BOUCHE INITIALE MÉTALLIQUE "RUBCHUTE"

- Partie initiale de la section, avec bouche de déchargement métallique. Conçue pour charger des déchets à la brouette ou à la pelle.

*Par sécurité, il est recommandé de placer une fixation supplémentaire (Réf 88515 ou 88517) tous les 15 mètres.*

| RÉF   |       |        |        |        |        |       |          |   |
|---|-------|--------|--------|--------|--------|-------|----------|---|
| GOULOTTES DE CHANTIER EN CAOUTCHOUC AVEC BOUCHE INITIALE MÉTALLIQUE | 88811 | 510 mm | 380 mm | 150 cm | 140 cm | 10 mm | 24,47 kg | 1 |



## GOULOTTES DE CHANTIER EN CAOUTCHOUC SECTION DROITE "RUBCHUTE"



- Connectable à la section avec bouche initiale et latérale ainsi qu'à tous les accessoires pour goulottes de chantier.

*Par sécurité, il est recommandé de placer une fixation supplémentaire (Réf 88515 ou 88517) tous les 15 mètres.*

| RÉF   |       |        |        |        |        |       |          |   |
|---|-------|--------|--------|--------|--------|-------|----------|---|
| GOULOTTES DE CHANTIER EN CAOUTCHOUC<br>SECTION DROITE | 88814 | 510 mm | 380 mm | 110 cm | 100 cm | 10 mm | 14,87 kg | 3 |



## GOULOTTES DE CHANTIER EN CAOUTCHOUC AVEC DÉCHARGEMENT LATÉRAL "RUBCHUTE"



- Pour déchargement dans une section intermédiaire de la goulottes de chantier. Utilisation particulièrement appropriée pour décharger depuis fenêtres et balcons.

*Par sécurité, il est recommandé de placer une fixation supplémentaire (Réf 88515 ou 88517) tous les 15 mètres.*

| RÉF  |       |        |        |        |        |       |          |   |
|--|-------|--------|--------|--------|--------|-------|----------|---|
| GOULOTTES DE CHANTIER EN CAOUTCHOUC<br>AVEC DÉCHARGEMENT LATÉRAL | 88813 | 510 mm | 380 mm | 110 cm | 100 cm | 10 mm | 19,41 kg | 1 |



• Les Goulottes de chantier en plastique sont une option économique et sûre pour transférer les déchets des travaux des étages supérieurs vers les conteneurs au pied de rue. Leur emploi facile rend leur utilisation très intéressante dans tous les travaux de plusieurs étages. Les Goulottes de chantier sont particulièrement recommandées en milieu urbain.

- Intérieur nervuré contre l'usure. Une plus grande durabilité.
- Réduction de la poussière.
- Montage rapide et facile. Équipée avec système de raccord rapide.
- Empilable ; peu encombrant dans le stockage et le transport.
- Large gamme d'accessoires

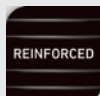
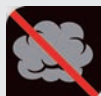
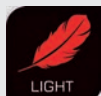

## BASE BOUCHE EN PLASTIQUE "LIGHCHUTE"

- Pour le chargement des déchets sur les goulottes LIGHTCHUTE.
- Également compatible comme top Hooper ou comme point de chargement intermédiaire.
- Excellente résistance aux chocs par déformation.
- Plus grande durabilité.
- 6 mm. Murs épais avec intérieur côtelé qui protège de l'usure.
- Réduit la poussière.
- Équipé de chaînes de 6 mm d'épaisseur, conformes à la norme DIN 763.
- Chaîne de verrouillage de 3 mm pour les goulottes intermédiaires.
- Assemblage RAPIDE et FACILE. Équipé du système quick-clip.
- Empilable pour économiser de l'espace.

| RÉF                                  |       |        |        |       |       |      |        |   |
|--------------------------------------|-------|--------|--------|-------|-------|------|--------|---|
| BASE BOUCHE EN PLASTIQUE "LIGHCHUTE" | 88765 | 510 mm | 380 mm | 46 cm | 50 cm | 6 mm | 4,2 kg | 1 |



## GOULOTTES DE CHANTIER EN PLASTIQUE RENFORCÉE SECTION DROITE "LIGHTCHUTE"

- Connectable à la section avec bouche initiale et à tous les accessoires pour goulottes de chantier

Par sécurité, il est recommandé de placer une fixation supplémentaire (Réf 88515 ou 88517) tous les 15 mètres.

| RÉF   |       |        |        |        |        |      |        |   |
|---|-------|--------|--------|--------|--------|------|--------|---|
| GOULOTTES DE CHANTIER EN PLASTIQUE RENFORCÉE SECTION DROITE | 88760 | 470 mm | 380 mm | 110 cm | 100 cm | 6 mm | 8,4 kg | 5 |

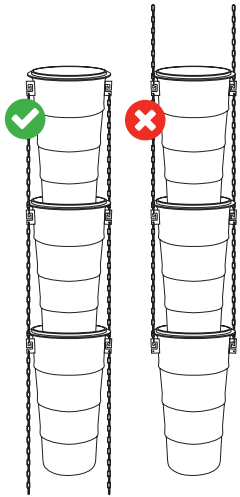

Les chaînes des goulottes de chantier doivent toujours être pendues vers le bas, jamais vers le haut.

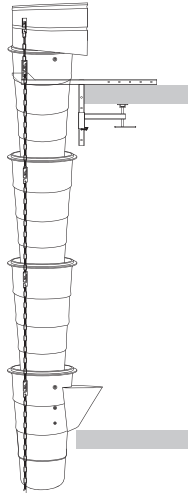

La colonne de goulottes de chantier doit pendre indépendamment, sans courbes et attachée uniquement par l'élément supérieur.

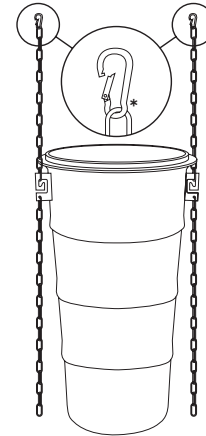

Il est possible de demander des jeux de chaînes avec des mousquetons pour le premier élément des goulottes de chantier.  
\* Crochet de sécurité

✓ Une structure est recommandée chaque 15 mètres de colonne

## INSTRUCTIONS DE MONTAGE

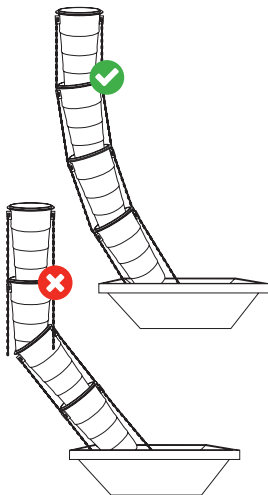

**COURBES:**  
Gauche : Ce qu'il NE faut pas faire.  
Droite : Angle parfait.

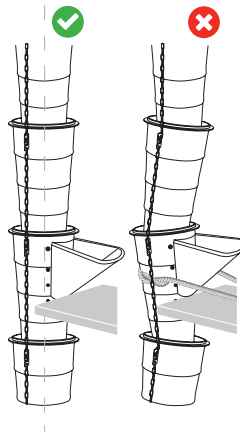

**BOUCHE DE DÉCHARGEMENT LATÉRALE**  
NE forcez pas sur le mur en déséquilibrant la colonne.  
MAINTENEZ la colonne verticale

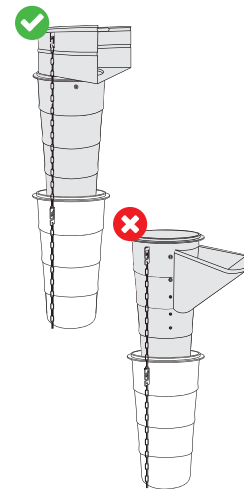

**BOUCHE DE DÉCHARGEMENT INITIALE**  
NE commencez pas la colonne avec une bouche de déchargement latérale.  
Bouche de déchargement ambivalente non attachée ou vissée



# ACCESSOIRES POUR GOULOTTES DE CHANTIER

- LARGE GAMME D'ACCESSOIRES POUR LES GOULOTTES DE CHANTIER EN CAOUTCHOUC ET EN PLASTIQUE.
- ILS PERMETTENT LEUR FIXATION AU CHANTIER ET AUX ÉCHAFAUDAGES D'UNE MANIÈRE PLUS RAPIDE, PLUS SÛRE ET PLUS CONFORTABLE.

## REDUCTEUR DE POUSSIÈRE



- Pour éviter les fuites de poussière entre les sections de vidange.
- Adaptable à toute la gamme des tuyaux de descente RUBI-KANGURO: Rubichute, Rubitech et Lightchute.
- Comportement optimal à basse température: Grande résistance à  $-60^{\circ}$ .
- Renfort en nylon intégré pour une plus grande dureté et durabilité.
- Excellente résistance à l'impact, due à la déformation. Plus grande durabilité
- Placé sur le dessus de la goulotte comme couverture, il est fixé par la pression de la goulotte supérieure.
- Empilable pour économiser de l'espace.
- Produit 100% recyclable.

|                        | RÉF   |   |
|------------------------|-------|---|
| REDUCTEUR DE POUSSIÈRE | 88715 | 1 |

## PALONNIER DE LEVAGE DE LA COLONNE



- Accessoire compatible avec le treuil pour équilibrer la fixation des gouottes de chantier.

|                                    | RÉF   |   |
|------------------------------------|-------|---|
| PALONNIER DE LEVAGE DE LA COLONNE. | 88514 | 1 |

## SUPPORT DE FIXATION DE GOULOTTES DE CHANTIER



- Partie initiale de la fixation de la colonne des gouottes de chantier.
- Renforcée. Elle supporte le poids des gouottes.
- Facilement fixable à n'importe quel élément structurel de l'ouvrage (dalle en béton, fenêtre, balcon, etc.) grâce à ses deux positions de fixation.
- Elle comprend deux serre-joints pour une fixation parfaite.
- L'installation dans les sections intermédiaires de la colonne est recommandée pour une plus grande sécurité. Plus précisément tous les 15 mètres de gouottes de chantier.

|  | RÉF   |   |
|--|-------|---|
| SUPPORT DE FIXATION DE GOULOTTES DE CHANTIER           | 88515 | 1 |
| SUPPORT DE FIXATION DE GOULOTTES DE CHANTIER GALVANISÉ | 88522 | 1 |

# ACCESSOIRES POUR GOULOTTES DE CHANTIER

- LARGE GAMME D'ACCESSOIRES POUR LES GOULOTTES DE CHANTIER EN CAOUTCHOUC ET EN PLASTIQUE.
- ILS PERMETTENT LEUR FIXATION AU CHANTIER ET AUX ÉCHAFAUDAGES D'UNE MANIÈRE PLUS RAPIDE, PLUS SÛRE ET PLUS CONFORTABLE.



## BRAS D'EXTENSION DE GOULOTTES DE CHANTIER SUPPORT FIXATION

- Bras d'extension de goulottes de chantier support fixation (2 unités)



|   | RÉF   |  |
|---|-------|---|
| BRAS D'EXTENSION DE GOULOTTES DE CHANTIER SUPPORT FIXATION (2 UNITÉS) | 88513 | 1   |

## COLLIER DE CONTRÔLE DE MANŒUVRE DE GOULOTTES DE CHANTIER

- Accessoire adaptable à la dernière section de goulottes de chantier.
- Il permet de diriger facilement cette dernière goulottes de chantier dans la direction souhaitée.



|  | RÉF   |  |
|--|-------|--|
| COLLIER DE CONTRÔLE DE MANŒUVRE DE GOULOTTES DE CHANTIER | 88516 | 1  |

## FIXATION D'ÉCHAFAUDAGE POUR GOULOTTES DE CHANTIER

- Partie initiale de fixation des goulottes de chantier à l'échafaudage.
- Renforcée. Elle supporte le poids des goulottes de chantier accrochées à elle.
- Facilement fixable à l'échafaudage.
- L'installation dans les sections intermédiaires de la colonne est recommandée pour une plus grande sécurité. Plus précisément tous les 15 mètres de goulottes de chantier.



|  | RÉF   |  |
|--|-------|---|
| FIXATION D'ÉCHAFAUDAGE POUR CHUTE À DÉBRIS           | 88517 | 1   |
| FIXATION D'ÉCHAFAUDAGE POUR CHUTE À DÉBRIS GALVANISÉ | 88523 | 1   |

## ACCESSOIRES POUR GOULOTTES DE CHANTIER

- LARGE GAMME D'ACCESSOIRES POUR LES GOULOTTES DE CHANTIER EN CAOUTCHOUC ET EN PLASTIQUE.
- ILS PERMETTENT LEUR FIXATION AU CHANTIER ET AUX ÉCHAFAUDAGES D'UNE MANIÈRE PLUS RAPIDE, PLUS SÛRE ET PLUS CONFORTABLE.

### JEU DE CHÂÎNES POUR GOULOTTES DE CHANTIER



- Jeu de chaînes pour chute à débris (2 unités).
- Extra-renforcées. 7mm d'épaisseur. Normes DIN 763.

|  | RÉF   |  |
|--|-------|---|
| JEU DE CHÂÎNES POUR GOULOTTES DE CHANTIER (2 UNITÉS) | 88519 | 1   |

### CHÂSSIS ET TREUIL POUR GOULOTTES DE CHANTIER



- Ajustable aux supports de fixation de travail et support de fixation d'échafaudage.
- Treuil manuel avec 15 mètres de câble, équivalent à la longueur de 12 goulottes de chantier.
- Idéal pour les rénovations sur les chantiers qui n'ont pas de grue à tour.

|  | RÉF   |  |
|--|-------|--|
| CHÂSSIS ET TREUIL POUR GOULOTTES DE CHANTIER | 88520 | 1  |

### BOUCHE MÉT. DÉCHARGEMENT SUPÉRIEUR GOULOTTES DE CHANTIER EN CAOUTCHOUC

- Bouche métallique pour déchargement supérieur goulottes de chantier en caoutchouc.
- Il transforme une section droite en section initiale.



|  | RÉF   |  |
|--|-------|---|
| BOUCHE MÉT. DÉCHARGEMENT SUPÉRIEUR GOULOTTES DE CHANTIER EN CAOUTCHOUC | 88511 | 1   |

- Auges en caoutchouc hautement résistantes, très polyvalentes et fonctionnelles pour les professionnels de la construction. Disponibles dans des capacités allant de 11 à 85 litres, ces auges sont adaptées pour le mélange de ciment et de mortier, pour le chargement de matériel, l'évacuation des déchets et le transport des outils. Les auges modèle « seau avec anses » sont spécialement conçues pour combiner la résistance et la flexibilité, afin que l'auge puisse être transportée d'une seule main. Les caractéristiques communes à toutes les auges modèle « seaux avec anses » sont :
  - Produit très polyvalent pour les professionnels de la construction. Idéal pour le mélange de ciment et de mortier, chargement de matériel, évacuation des déchets, transport d'outils, etc.
  - Comportement optimal à basse température : inaltérable jusqu'à -60° C.
  - Excellente résistance au choc, par déformation. Une plus grande durabilité.
  - Fabrication avec des matériaux recyclés. 100% recyclable.
  - Composants de grande dureté et résistance.
  - Empilable. Peu encombrant dans le stockage et le transport.
  - Facile à nettoyer.

## AUGE CAOUTCHOUC "ESPUERTA" N° 2 (11 L.)



- Flexible. Idéal pour transporter avec une seule main.
- Renforcée avec tissu polyamide de nylon pour augmenter la résistance à la traction. À 30 ° C, la charge de rupture est 90 Mpa et l'allongement de 45%.
- Poignées de forte épaisseur. Une plus grande résistance.
- Poignées a ergonomie. Un plus grand confort.



| RÉF                                     |       |       |        |       |         |    |     |
|---|-------|-------|--------|-------|---------|----|-----|
| AUGE CAOUTCHOUC "ESPUERTA" N° 2 (11 L.) | 88941 | 14 cm | 350 mm | 11 l. | 1,61 kg | 10 | 300 |

## AUGE CAOUTCHOUC "ESPUERTA" TRESSÉ N° 2 (11 L.)



- Flexible. Idéal pour transporter avec une seule main.
- Renforcée avec tissu polyamide de nylon pour augmenter la résistance à la traction. À 30 ° C, la charge de rupture est 90 Mpa et l'allongement de 45%.
- Poignées de forte épaisseur. Une plus grande résistance.
- Poignées a ergonomie. Un plus grand confort.



| RÉF  |       |       |        |       |         |    |     |
|--|-------|-------|--------|-------|---------|----|-----|
| AUGE CAOUTCHOUC "ESPUERTA" TRESSÉ N° 2 (11 L.) | 88921 | 14 cm | 350 mm | 11 l. | 1,61 kg | 10 | 300 |





## AUGE CAOUTCHOUC "ESPUERTA" N°. 2'5 (20 L.)

- Flexible. Idéal pour transporter avec une seule main.
- Renforcée avec tissu polyamide de nylon pour augmenter la résistance à la traction. À 30 ° C, la charge de rupture est 90 Mpa et l'allongement de 45%.
- Poignées de forte épaisseur. Une plus grande résistance.
- Poignées a ergonomie. Un plus grand confort.



| RÉF  | 17 cm | 400 mm | 20 l.  | 2,8 kg | 10     | 200 |     |
|--|-------|--------|--------|--------|--------|-----|-----|
| AUGE CAOUTCHOUC "ESPUERTA" N°. 2'5 (20 L.) | 88922 | 17 cm  | 400 mm | 20 l.  | 2,8 kg | 10  | 200 |



## AUGE CAOUTCHOUC "ESPUERTA" N°. 99 (33 L.)

- Flexible. Idéal pour transporter avec une seule main.
- Idéal pour le mélange des ciments et des mortiers aux batteurs électriques portables.
- Renforcée avec tissu polyamide de nylon pour augmenter la résistance à la traction. À 30 ° C, la charge de rupture est 90 Mpa et l'allongement de 45%.
- Poignées de forte épaisseur. Une plus grande résistance.
- Poignées a ergonomie. Un plus grand confort.



| RÉF                                       | 34 cm | 400 mm | 33 l.  | 2,35 kg | 10      | 120 |     |
|---|-------|--------|--------|---------|---------|-----|-----|
| AUGE CAOUTCHOUC "ESPUERTA" N°. 99 (33 L.) | 88804 | 34 cm  | 400 mm | 33 l.   | 2,35 kg | 10  | 120 |



## AUGE CAOUTCHOUC "ESPUERTA" AVEC 4 POIGNÉES NO.5 (37 L.)

- 4 poignées. Idéal pour être transporté par 2 personnes, ou être élevé par remontée mécanique.
- Renforcée avec tissu polyamide de nylon pour augmenter la résistance à la traction. À 30 ° C, la charge de rupture est 90 Mpa et l'allongement de 45%.
- Poignées de forte épaisseur. Une plus grande résistance.
- Poignées a ergonomie. Un plus grand confort.



| RÉF   | 31 cm | 470 mm | 37 l.  | 4,3 kg | 10     | 150 |     |
|---|-------|--------|--------|--------|--------|-----|-----|
| AUGE CAOUTCHOUC "ESPUERTA" AVEC 4 POIGNÉES NO.5 (37 L.) | 88924 | 31 cm  | 470 mm | 37 l.  | 4,3 kg | 10  | 150 |



## AUGE CAOUTCHOUC "ESPUERTA" N° 103 (60 L.)

- Renforcée avec tissu polyamide de nylon pour augmenter la résistance à la traction. À 30 ° C, la charge de rupture est 90 Mpa et l'allongement de 45%.
- Poignées de forte épaisseur. Une plus grande résistance.



RÉF



AUGE CAOUTCHOUC "ESPUERTA" NO. 103 (60 L.) 88927 44 cm 550 mm 60 l. 5,40 kg 5 150



## AUGE CAOUTCHOUC "ESPUERTA" 4 POIGNÉES N° 104 (85 L.)

- 4 poignées. Idéal pour 2 personnes.
- Renforcée avec tissu polyamide de nylon pour augmenter la résistance à la traction. À 30 ° C, la charge de rupture est 90 Mpa et l'allongement de 45%.
- Poignées de forte épaisseur. Une plus grande résistance.



RÉF



AUGE CAOUTCHOUC "ESPUERTA" 4 POIGNÉES N° 104 (85 L.) 88928 40 cm 580 mm 85 l. 7,1 kg 5 100



# II RUBI AUGES CAOUTCHOUC "SPART"

• Seaux en caoutchouc avec 2 anses pour un grand confort et une grande solidité. Disponibles dans des capacités de 9, 12 et 17 litres, et avec la particularité d'avoir une forme asymétrique qui facilite le transport d'outils plus longs. Ces paniers sont adaptés pour le mélange de ciment et de mortier, pour la cargaison de matériel, l'évacuation de déchets et le transport d'outils. Les caractéristiques communes à toutes les auges et tous les bacs modèle « Spart » sont :

- Produit très polyvalent pour les professionnels de la construction. Idéal pour le mélange de ciment et de mortier, chargement de matériel, évacuation des déchets, transport d'outils, etc.
- Comportement optimal à basse température : inaltérable jusqu'à  $-60^{\circ}\text{C}$ .
- Excellente résistance au choc, par déformation. Une plus grande durabilité.
- Fabrication avec des matériaux recyclés. 100% recyclable.
- Composants de grande dureté et résistance.
- Empilable. Peu encombrant dans le stockage et le transport.
- Facile à nettoyer.



## AUGES CAOUTCHOUC "SPART" N<sup>o</sup>. 00 (9 L.)

- Poignées de forte épaisseur. Une plus grande résistance.
- Poignées a ergonomie. Un plus grand confort.
- Flexible. Idéal pour transporter avec une seule main.



RÉF



AUGE CAOUTCHOUC "SPART" NO. 00 (9 L.) 88937 340 mm 16 cm 9l. 1,50 kg 10 200



## AUGES CAOUTCHOUC "SPART" N<sup>o</sup>. 000 (12 L.)

- Poignées de forte épaisseur. Une plus grande résistance.
- Poignées a ergonomie. Un plus grand confort.
- Flexible.



RÉF



AUGE CAOUTCHOUC "SPART" NO. 000 (12 L.) 88938 390 mm 18 cm 12l. 1,75 kg 10 200



- Seaux en caoutchouc avec 2 anses pour un grand confort et une grande solidité. Disponibles dans des capacités de 18, 24 et 30 litres, ces seaux sont utilisés par les professionnels de la construction pour une multitude de travaux sur le chantier. Grâce à leur composition étudiée, les auges et les bacs modèle « Seau avec anses » combinent la résistance et la flexibilité, de plus ils peuvent être transportés par l'utilisateur d'une seule main. Les caractéristiques communes à toutes les auges et tous les bacs modèle « seau de malaxage » sont :
  - Produit très polyvalent pour les professionnels de la construction. Idéal pour le mélange de ciment et de mortier, chargement de matériel, évacuation des déchets, transport d'outils, etc.
  - Comportement optimal à basse température : inaltérable jusqu'à -60° C.
  - Excellente résistance au choc, par déformation. Une plus grande durabilité.
  - Fabrication avec des matériaux recyclés. 100% recyclable.
  - Composants de grande dureté et résistance.
  - Empilable. Peu encombrant dans le stockage et le transport.
  - Facile à nettoyer.



## AUGE CAOUTCHOUC CARBONERA N° 0 (18 L.)

- Poignées de forte épaisseur. Une plus grande résistance.
- Poignées a ergonomie. Un plus grand confort.
- Flexible.



| RÉF                                    |       |       |        |       |         |    |     |
|--|-------|-------|--------|-------|---------|----|-----|
| AUGE CAOUTCHOUC CARBONERA N° 0 (18 L.) | 88900 | 20 cm | 400 mm | 18 l. | 2,35 kg | 10 | 200 |



## AUGE CAOUTCHOUC CARBONERA N° 1 (26 L.)

- Poignées de forte épaisseur. Une plus grande résistance.
- Poignées a ergonomie. Un plus grand confort.
- Flexible.



| RÉF                                    |       |       |        |       |         |    |     |
|--|-------|-------|--------|-------|---------|----|-----|
| AUGE CAOUTCHOUC CARBONERA N° 1 (26 L.) | 88901 | 22 cm | 410 mm | 26 l. | 3,45 kg | 10 | 100 |



## AUGE CAOUTCHOUC CARBONERA N° 2 (30 L.)

- Poignées de forte épaisseur. Une plus grande résistance.
- Poignées a ergonomie. Un plus grand confort.
- Flexible.



| RÉF                                    |       |       |        |       |         |    |     |
|--|-------|-------|--------|-------|---------|----|-----|
| AUGE CAOUTCHOUC CARBONERA N° 2 (30 L.) | 88902 | 26 cm | 450 mm | 30 l. | 3,75 kg | 10 | 100 |



- Les cuvelles de grande capacité modèles 105 et 106 (de respectivement 45 et 80 litres) sont particulièrement adaptées pour le mélange de grandes quantités de ciment et de mortier, aussi bien manuellement qu'au mélangeur électrique. Ces cuvelles sont conçues pour maintenir une rigidité structurelle élevée ainsi qu'une grande résistance aux chocs et à l'abrasion. Pour faciliter leur utilisation avec des mélangeurs électriques, ces cuvelles sont dotées d'anses intégrées. Les caractéristiques communes de ces cuvelles sont :
  - Produit très polyvalent pour les professionnels de la construction. Idéal pour le mélange de ciment et de mortier, chargement de matériel, évacuation des déchets, transport d'outils, etc.
  - Comportement optimal à basse température : inaltérable jusqu'à  $-60^{\circ}\text{C}$ .
  - Excellente résistance au choc, par déformation. Une plus grande durabilité.
  - Fabrication avec des matériaux recyclés. 100% recyclable.
  - Composants de grande dureté et résistance.
  - Empilable. Peu encombrant dans le stockage et le transport.
  - Facile à nettoyer.



## AUGE CAOUTCHOUC DU NORD "RUBTUB" (13 L.)

- Base carrée et ouverture circulaire.
- Renforcée avec tissu polyamide de nylon pour augmenter la résistance à la traction.
- Parois et ouverture de grande épaisseur. Une plus grande résistance.

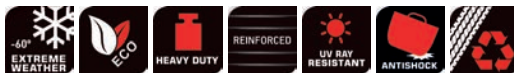

RÉF



AUGE CAOUTCHOUC DU NORD (13 L.)

88907

340 mm

19 cm

13 l.

2,80 kg

10

200



## AUGE CAOUTCHOUC N° 105 "RUBTUB" (45 L.)

- Grande capacité. Pour le mélange de grandes quantités de ciment ou de mortier.
- Renforcée avec tissu polyamide de nylon pour augmenter la résistance à la traction.
- Paroi avec nervures de renfort.



RÉF



AUGE CAOUTCHOUC N° 105 (45 L.)

88904

35 cm

520 mm

45 l.

6,25 kg

5

120



## AUGE CAOUTCHOUC N° 106 "RUBTUB" (80 L.)

- Grande capacité. Pour le mélange de grandes quantités de ciment ou de mortier.
- Renforcée avec tissu polyamide de nylon pour augmenter la résistance à la traction.
- Avec tablier de renfort pour une résistance accrue.
- Paroi avec nervures de renfort.



RÉF



AUGE CAOUTCHOUC N° 106 (80 L.)

88903

39 cm

580 mm

80 l.

7,8 kg

5

50

- Les auges en caoutchouc sont conçues pour leur utilisation dans le processus de pose de la céramique et pour les travaux avec du ciment ou du mortier. Leur base rectangulaire, leur centre de gravité bas et leur grande rigidité structurelle leur donne une grande stabilité, afin d'éviter tout écoulement de matériel. Les anses parallèles au sol permettent de faire facilement glisser l'auge pendant le processus de placement. Leur géométrie interne est spécialement conçue pour une utilisation avec des taloches, des peignes et des truelles. Les caractéristiques communes de toutes les auges sont :
  - Produit très polyvalent pour les professionnels de la construction. Idéal pour le mélange de ciment et de mortier, chargement de matériel, évacuation des déchets, etc.
  - Comportement optimal à basse température : inaltérable jusqu'à  $-60^{\circ}\text{C}$ .
  - Excellente résistance au choc, par déformation. Une plus grande durabilité.
  - Fabrication avec des matériaux recyclés. 100% recyclable.
  - Composants de grande dureté et résistance.
  - Empilable. Peu encombrant dans le stockage et le transport.
  - Facile à nettoyer.
  - Particulièrement recommandé pour son utilisation dans le processus de placement de céramique.
  - Géométrie intérieure particulièrement adaptée pour travailler avec des taloches, des peignes et des truelles.

## AUGE EN CAOUTCHOUC "GAVETA" N°. 1 (8 L.)



- Poignées de forte épaisseur. Une plus grande résistance.
- Poignées de géométrie arrondie. Un plus grand confort.



| RÉF                                      | 12 cm | 330 x 330 mm | 8 l. | 2 kg | 10 | 160 |
|--|-------|--------------|------|------|----|-----|
| AUGE EN CAOUTCHOUC "GAVETA" N°. 1 (8 L.) | 88931 |              |      |      |    |     |

## AUGE EN CAOUTCHOUC "GAVETA" N°. 1,5 (12 L.)



- Poignées de forte épaisseur. Une plus grande résistance.
- Poignées de géométrie arrondie. Un plus grand confort.



| RÉF   | 12 cm | 360 x 390 mm | 12 l. | 2,8 kg | 10 | 160 |
|---|-------|--------------|-------|--------|----|-----|
| AUGE EN CAOUTCHOUC "GAVETA" N°. 1'5 (12 L.) | 88932 |              |       |        |    |     |

## AUGE EN CAOUTCHOUC "GAVETA" N°. 2 (14 L.)



- Poignées de forte épaisseur. Une plus grande résistance.
- Poignées de géométrie arrondie. Un plus grand confort.



| RÉF                                       | 15 cm | 430 x 390 mm | 14 l. | 3,5 kg | 10 | 120 |
|---|-------|--------------|-------|--------|----|-----|
| AUGE EN CAOUTCHOUC "GAVETA" N°. 2 (14 L.) | 88929 |              |       |        |    |     |

- Avec des capacités allant de 2 à 40 litres, et grâce à leur rigidité et à leur résistance, les auges en caoutchouc peuvent être utilisées pour des actions différentes, selon la spécialité et les besoins des professionnels. Les auges se caractérisent par leur excellente stabilité grâce au centre de gravité bas dont elles disposent une fois chargées. Les caractéristiques communes à toutes les auges sont :
  - Produit très polyvalent pour les professionnels de la construction. Particulièrement indiqué pour les petites réparations et les ouvrages dans des espaces confinés.
  - Comportement optimal à basse température : inaltérable jusqu'à  $-60^{\circ}\text{C}$ .
  - Excellente résistance au choc, par déformation. Une plus grande durabilité.
  - Fabrication avec des matériaux recyclés. 100% recyclable.
  - Composants de grande dureté et résistance.
  - Empilable. Peu encombrant dans le stockage et le transport.
  - Facile à nettoyer.

## BAC EN CAOUTCHOUC N°. 1 "RUBTRAY" (2 L.)

- Auge légère.



|                                | RÉF   |        |              |     |        |    |
|--------------------------------|-------|--------|--------------|-----|--------|----|
| BAC EN CAOUTCHOUC N°. 1 (2 L.) | 88570 | 7,1 cm | 286 x 215 mm | 2l. | 0,6 kg | 20 |

## BAC EN CAOUTCHOUC N°.0 "RUBTRAY" (7 L.)

- Appropriée pour toutes sortes de professionnels du secteur de la construction.
- Avec tablier de renfort pour une résistance accrue.
- Paroi et base avec nervures de renfort.



|                               | RÉF   |         |              |     |        |    |
|-------------------------------|-------|---------|--------------|-----|--------|----|
| BAC EN CAOUTCHOUC N°.0 (7 L.) | 88936 | 11,5 cm | 405 x 305 mm | 7l. | 1,5 kg | 10 |

## BAC EN CAOUTCHOUC N° 3 "RUBTRAY" (28 L.)

- Appropriée pour toutes sortes de professionnels du secteur de la construction.
- Avec tablier de renfort pour une résistance accrue.
- Paroi et base avec nervures de renfort.



|                                | RÉF   |       |              |       |        |    |     |
|--------------------------------|-------|-------|--------------|-------|--------|----|-----|
| BAC EN CAOUTCHOUC N° 3 (28 L.) | 88934 | 17 cm | 616 x 461 mm | 24 l. | 4,4 kg | 10 | 120 |

## BAC EN CAOUTCHOUC N° 4 "RUBTRAY" (40 L.)

- Appropriée pour toutes sortes de professionnels du secteur de la construction.
- Avec tablier de renfort pour une résistance accrue.
- Paroi et base avec nervures de renfort.



|                                | RÉF   |       |              |       |         |   |     |
|--------------------------------|-------|-------|--------------|-------|---------|---|-----|
| BAC EN CAOUTCHOUC N° 4 (40 L.) | 88935 | 20 cm | 700 x 500 mm | 40 l. | 6,65 kg | 5 | 100 |





- Les seaux en caoutchouc sont idéaux pour une utilisation sur les chantiers grâce à leur haute résistance et à leur nettoyage facile. La gamme de seaux en caoutchouc est composée de modèles qui combinent différentes fonctionnalités, telles que les bacs ou les déversoirs, la graduation intérieure, des anses de grande résistance pour le chargement et, dans certains modèles, un manche en bois. Lorsqu'ils sont utilisés pour le mélange occasionnel de ciment, les professionnels apprécient tout particulièrement leur nettoyage facile, même lorsque le matériau cimenteux a complètement séché. Les caractéristiques communes à tous les seaux en caoutchouc sont :
  - Produit très polyvalent pour les professionnels de la construction. Idéal pour le mélange de ciment et de mortier, chargement de matériel, évacuation des déchets, etc.
  - Comportement optimal à basse température : inaltérable jusqu'à  $-60^{\circ}\text{C}$ .
  - Excellente résistance au choc, par déformation. Une plus grande durabilité.
  - Fabrication avec des matériaux recyclés. 100% recyclable.
  - Composants de grande dureté et résistance.
  - Empilable. Peu encombrant dans le stockage et le transport.
  - Facile à nettoyer.



## SEAU EN CAOUTCHOUC N° 4 AVEC BEC "RUBBERBUCK" (10 L.)

- Graduation en relief.
- Avec déversoir pour ne pas renverser de matériel.
- Avec tablier de renfort pour une résistance accrue.
- Poignée en métal robuste.
- Épaisseur des parois (14mm) plus importante. Une plus grande résistance.
- Paroi avec nervures de renfort.



RÉF



SEAU EN CAOUTCHOUC N° 4 AVEC BEC (10 L.)

88912

27 cm

280 mm

10 l.

2 kg

10

180



## SEAU EN CAOUTCHOUC N° 50 AVEC BEC "RUBBERBUCK" (10 L.)

- Avec déversoir pour ne pas renverser de matériel.



RÉF



SEAU EN CAOUTCHOUC N° 50 AVEC BEC (10 L.)

88913

25 cm

290 mm

10 L.

1,65 kg

10

180



## SEAU EN CAOUTCHOUC N° 51 AVEC BEC "RUBBERBUCK" (12 L.)

- Avec déversoir pour ne pas renverser de matériel.
- Avec tablier de renfort pour une résistance accrue.
- Poignée en métal robuste.
- Paroi avec nervures de renfort.



RÉF



SEAU EN CAOUTCHOUC N° 51 AVEC BEC (12 L.)

88914

29 cm

280 mm

12 l.

1,9 kg

10

180



## SEAU EN CAOUTCHOUC N° 52 "RUBBERBUCK" (12 L.)

- Poignée en métal robuste.
- Paroi avec nervures de renfort.



| SEAU EN CAOUTCHOUC N° 52 (12 L.) | RÉF   | 26 cm | 300 mm | 12 | 1,9 kg | 10 | 270 |
|----------------------------------|-------|-------|--------|----|--------|----|-----|
|                                  | 88908 |       |        |    |        |    |     |



## SEAU EN CAOUTCHOUC ANGLAIS "RUBBERBUCK" (14 L.)

- Graduation en relief.
- Avec déversoir pour ne pas renverser de matériel.
- Avec tablier de renfort pour une résistance accrue.
- Poignée bois. Un plus grand confort.
- Poignée en métal robuste.
- Anse avec extrémités protégées « Clear wire handel».
- Paroi avec nervures de renfort.



| SEAU EN CAOUTCHOUC ANGLAIS (14 L.) | RÉF   | 29 cm | 300 mm | 14 | 2,10 kg | 10 | 180 |
|------------------------------------|-------|-------|--------|----|---------|----|-----|
|                                    | 88803 |       |        |    |         |    |     |



## SEAU EN CAOUTCHOUC N° 3 "RUBBERBUCK" (15 L.)

- Graduation en relief.
- Poignée en métal robuste.
- Paroi avec nervures de renfort.



| SEAU EN CAOUTCHOUC N° 3 (15 L.) | RÉF   | 30 cm | 300 mm | 15 l. | 2,6 kg | 10 | 180 |
|---------------------------------|-------|-------|--------|-------|--------|----|-----|
|                                 | 88911 |       |        |       |        |    |     |



## SEAU EN CAOUTCHOUC CANARIAS "RUBBERBUCK" (18 L.)

- Poignées de géométrie arrondie. Un plus grand confort.
- Paroi avec nervures de renfort.



| SEAU EN CAOUTCHOUC CANARIAS (18 L.) | RÉF   | 350 mm | 29 cm | 18 l. | 2,75 kg | 10 | 150 |
|-------------------------------------|-------|--------|-------|-------|---------|----|-----|
|                                     | 88906 |        |       |       |         |    |     |

- Les seaux en caoutchouc modèle « Italien » sont particulièrement appréciés pour leur stabilité, leur taille compacte et leur transport aisé. En outre, leur diamètre supérieur extra-dimensionné et leur hauteur limitée font de ces modèles des seaux très polyvalents et fonctionnels. Les caractéristiques communes des seaux de modèle « Italien » sont :
  - Comportement optimal à basse température : inaltérable jusqu'à  $-60^{\circ}\text{C}$ .
  - Excellente résistance au choc, par déformation. Une plus grande durabilité.
  - Fabrication avec des matériaux recyclés. 100% recyclable.
  - Composants de grande dureté et résistance.
  - Empilable. Peu encombrant dans le stockage et le transport.
  - Facile à nettoyer.



## SEAU EN CAOUTCHOUC "ITALIANO" (10 L.)

- Plus de confort pendant le transport. Simple collecte des déchets.
- Poignée en métal robuste.
- Paroi avec nervures de renfort.



|                                       | RÉF   |        |       |       |         |    |     |
|---------------------------------------|-------|--------|-------|-------|---------|----|-----|
| SEAU EN CAOUTCHOUC "ITALIANO" (10 L.) | 88916 | 330 mm | 17 cm | 10 l. | 1,90 kg | 10 | 200 |



## SEAU EN CAOUTCHOUC MANCHE PLASTIQUE "ITALIANO" (10 L.)

- Plus de confort durant le transport. Ramassage facile des déchets.
- Poignée en plastique. Un plus grand confort.
- Poignée en métal robuste.
- Paroi avec nervures de renfort.



|  | RÉF   |       |        |       |        |    |     |
|--|-------|-------|--------|-------|--------|----|-----|
| SEAU EN CAOUTCHOUC "ITALIANO" MANCHE PLASTIQUE (10 L.) | 88915 | 17 cm | 330 mm | 10 l. | 1,9 kg | 10 | 200 |



## SEAU EN CAOUTCHOUC FACE PLANE ET POIGNÉE "ITALIANO" (10 L.)

- Face plane. Plus de confort durant le transport. Ramassage facile des déchets.
- Poignée en plastique. Un plus grand confort.
- Poignée en métal robuste.
- Paroi avec nervures de renfort.



|   | RÉF   |       |        |       |        |    |     |
|---|-------|-------|--------|-------|--------|----|-----|
| SEAU EN CAOUTCHOUC "ITALIANO" FACE PLANE ET POIGNÉE (10 L.) | 88940 | 17 cm | 330 mm | 10 l. | 1,9 kg | 10 | 150 |

- Les seaux en plastique de haute qualité sont un choix qui se distingue pour leur légèreté et leur compétitivité. La gamme de seaux en plastique comprend des modèles de capacité de 10, 12, 15 et 22 litres. Les caractéristiques communes des seaux en plastique sont :
  - Fabrication avec du polyéthylène de haute qualité. Une plus grande robustesse.
  - Indiqués pour toutes sortes d'utilisation, aussi bien pour le secteur de la construction que pour d'autres secteurs.
  - Parois de grande épaisseur pour une résistance optimale.



## SEAU EN PLASTIQUE ITALIEN "LIGHTBUCK" (10 L.)

- Plus de confort durant le transport. Ramassage facile des déchets.
- Poignée en métal robuste.
- Paroi avec nervures de renfort.



| RÉF                                  |       |      |      |       |      |        |
|--------------------------------------|-------|------|------|-------|------|--------|
| SEAU EN PLASTIQUE "ITALIANO" (10 L.) | 88770 | - cm | - mm | 10 l. | 1 kg | 10 600 |



## SEAU EN PLASTIQUE GRADUÉ "LIGHTBUCK" (12 L.)

- Plus de confort durant le transport. Ramassage facile des déchets.
- Graduation en relief.
- Poignée en métal robuste.
- Paroi avec nervures de renfort.



| RÉF                              |       |      |      |       |      |        |
|----------------------------------|-------|------|------|-------|------|--------|
| SEAU EN PLASTIQUE GRADUÉ (12 L.) | 88776 | - cm | - mm | 12 l. | 1 kg | 10 480 |





## SEAU DE TRAVAIL EN GRADUÉ AVEC BEC "LIGHTBUCK" (15 L.)

- Plus de confort durant le transport. Ramassage facile des déchets.
- Graduation en relief.
- Avec déversoir pour ne pas renverser de matériel.
- Avec tablier de renfort pour une résistance accrue.
- Poignée en métal robuste.
- Paroi avec nervures de renfort.



| RÉF                                       |       |      |      |       |        |    |     |
|---|-------|------|------|-------|--------|----|-----|
| SEAU EN PLASTIQUE GRADUÉ AVEC BEC (15 L.) | 88775 | - cm | - mm | 15 l. | 1,2 kg | 10 | 360 |



## SEAU EN PLASTIQUE N°2 AVEC ANSE "LIGHTBUCK" (20 L.)

- Plus de confort durant le transport. Ramassage facile des déchets.
- Poignée en métal robuste.
- Poignée en plastique. Un plus grand confort.



| RÉF                                     |       |        |       |       |      |    |     |
|---|-------|--------|-------|-------|------|----|-----|
| SEAU EN PLASTIQUE N°2 AVEC ANSE (20 L.) | 88772 | 370 mm | 27 cm | 20 l. | 1 kg | 10 | 360 |

## PRODUITS EN CAOUTCHOUC ET EN PLASTIQUE POUR LA CONSTRUCTION



PROTECTED DESIGN

## AUGE EN PLASTIQUE NOIR "HEAVY DUTY"

- Plus de confort durant le transport. Ramassage facile des déchets.
- Poignées renforcées. Une plus grande résistance.
- Léger.



| RÉF  |       |       |        |       |        |    |     |
|--|-------|-------|--------|-------|--------|----|-----|
| AUGE EN PLASTIQUE NOIR HEAVY DUTY N° 3 (40 L.) | 88778 | 33 cm | 440 mm | 40 l. | 1,1 kg | 10 | 300 |

• Les bacs en plastique de haute qualité, d'utilisation multisectionnelle, combinent une résistance optimale, une bonne flexibilité et une grande légèreté. Leur géométrie et la conception de leurs anses permettent à l'utilisateur de transporter d'une seule main n'importe quel bac en plastique de cette gamme, sans risque de rupture ou de fatigue du matériau. Les caractéristiques communes des bacs en plastique sont :

- Fabrication avec du polyéthylène de haute qualité. Une plus grande robustesse.
- Indiqués pour toutes sortes d'utilisation, aussi bien pour le secteur de la construction que pour d'autres secteurs.
- Parois de grande épaisseur pour une résistance optimale.



## AUGE EN PLASTIQUE N°. 1 "FLEXTUB" (25 L.)

• Plus de confort durant le transport. Ramassage facile des déchets.



|                                      | RÉF   |       |        |       |        |    |     |
|--------------------------------------|-------|-------|--------|-------|--------|----|-----|
| AUGE EN PLASTIQUE NOIR N°. 1 (25 L.) | 88771 | 30 cm | 360 mm | 25 l. | 0,8 kg | 10 | 450 |



## AUGE EN PLASTIQUE N°. 4 "FLEXTUB" (55 L.)

• Plus de confort durant le transport. Ramassage facile des déchets.  
• Léger.



|                                      | RÉF   |       |        |       |        |    |     |
|--------------------------------------|-------|-------|--------|-------|--------|----|-----|
| AUGE EN PLASTIQUE NOIR N°. 4 (55 L.) | 88774 | 33 cm | 530 mm | 55 l. | 1,6 kg | 10 | 200 |

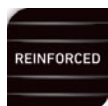

## AUGE EN PLASTIQUE N° 3 "FLEXTUB" (40 L.)

- Plus de confort durant le transport. Ramassage facile des déchets.
- Poignées renforcées. Une plus grande résistance.
- Léger.

|  | RÉF   |       |        |       |        |    |     |
|--|-------|-------|--------|-------|--------|----|-----|
| AUGE EN PLASTIQUE NOIR N° 3 (40 L.)      | 88773 | 33 cm | 440 mm | 40 l. | 1,3 kg | 10 | 300 |
| AUGE EN PLASTIQUE CRÈME N° 3 (40 L.)     | 88723 | 33 cm | 440 mm | 40 l. | 1,3 kg | 10 | 300 |
| AUGE EN PLASTIQUE ROUGE N° 3 (40 L.)     | 88726 | 33 cm | 440 mm | 40 l. | 1,3 kg | 10 | 300 |
| AUGE EN PLASTIQUE JAUNE N° 3 (40 L.)     | 88720 | 33 cm | 440 mm | 40 l. | 1,3 kg | 10 | 300 |
| AUGE EN PLASTIQUE BLEU N° 3 (40 L.)      | 88721 | 33 cm | 440 mm | 40 l. | 1,3 kg | 10 | 300 |
| AUGE EN PLASTIQUE VERT N° 3 (40 L.)      | 88728 | 33 cm | 440 mm | 40 l. | 1,3 kg | 10 | 300 |
| AUGE EN PLASTIQUE VIOLET N° 3 (40 L.)    | 88729 | 33 cm | 440 mm | 40 l. | 1,3 kg | 10 | 300 |
| AUGE EN PLASTIQUE ROSE N° 3 (40 L.)      | 88727 | 33 cm | 440 mm | 40 l. | 1,3 kg | 10 | 300 |
| AUGE EN PLASTIQUE PISTACHE N° 3 (40 L.)  | 88725 | 33 cm | 440 mm | 40 l. | 1,3 kg | 10 | 300 |
| AUGE EN PLASTIQUE ORANGE N° 3 (40 L.)    | 88724 | 33 cm | 440 mm | 40 l. | 1,3 kg | 10 | 300 |
| AUGE EN PLASTIQUE BLEU CIEL N° 3 (40 L.) | 88722 | 33 cm | 440 mm | 40 l. | 1,3 kg | 10 | 300 |
| AUGE EN PLASTIQUE MAUVE N° 3 (40 L.)     | 88730 | 33 cm | 440 mm | 40 l. | 1,3 kg | 10 | 300 |





12

# ÉQUIPEMENT DE SÉCURITÉ

EQUIPEMENT PERSONNEL POUR LE PROFESSIONNEL DE LA CONSTRUCTION





# GENOILLERES, SIEGE SR-1 ET COUSSIN

• LARGE GAMME DE GENOILLÈRES ET SIÈGE ERGONOMIQUE PRATIQUE POUR TRAVAUX EN POSITION BASSE.

CE



## JEU DE GENOILLERES PROFESSIONNELLES

- Genouillères professionnelles de grand confort.
- Fabriquées en matériau absorbant pour la protection aux impacts et sols irréguliers.
- Sa conception intérieure s'adapte parfaitement au genou de l'utilisateur.
- Grande surface d'appui pour une stabilité optimale.
- Système de fermeture supérieure ajustable.
- Conforme à EN14404.
- Niveau de prestation : 0

GENOILLÈRES PROFESSIONNELLES

RÉF

65915



6

CE



## GENOILLÈRES FLEX

- Protection ergonomique flexible. Fixation par bande élastique ajustable.
- Genouillères professionnelles de grand confort.
- Partie intérieure en matériaux tendres adaptables à l'utilisateur.
- Coque extérieure flexible et résistante.
- Conforme à EN14404.
- Niveau de prestation : 1

GENOILLÈRES FLEX

RÉF

81994



6

CE



## GENOILLERES GEL DUPLEX

- Genouillères professionnelles ergonomique et maxi confort.
- Sa conception conjugue l'utilisation de matériaux durs contre les coups, irrégularités des sols et matériaux tendres en intérieur, ajustable à l'anatomie de l'utilisateur.
- En plus de protéger les genoux de l'utilisateur grâce au gel situé à l'intérieur de la genouillère, son ergonomie apporte une grande stabilité tout en évitant la surcharge sur les ligaments et tendons.
- Grace à sa conception deux en un:
- Protection extérieure en caoutchouc de grande stabilité et résistance.
- Conçue en deux parties, pour un appui stable et équilibré du genou.
- Fermeture double, inférieure et supérieure, facilitant l'ajustement.
- Conforme à EN14404.
- Niveau de prestation : 1

GENOILLÈRES GEL DUPLEX

RÉF

81989



6

# GENOULLERES, SIEGE SR-1 ET COUSSIN

• LARGE GAMME DE GENOULLERES ET SIEGE ERGONOMIQUE PRATIQUE POUR TRAVAUX EN POSITION BASSE.



## GENOULLERES GEL CONFORT

- Genouillères professionnelles de forme ergonomique et de grand confort.
- Sa forme allie l'utilisation de matériaux durs contre les coups et les irrégularités du sol et matériaux tendres dans son intérieur adaptable à l'anatomie de l'utilisateur.
- En plus de protéger les genoux de l'utilisateur grâce au gel de silicone dans son intérieur, son ergonomie permet une grande stabilité tout en évitant une surcharge des ligaments et des tendons.
- 2 bandes de fermeture en néoprène incluses.
- Conforme à EN14404.
- Niveau de prestation : 1

RÉF



GENOULLERES GEL CONFORT

81998

6



## COUSSIN

- Coussin de polyuréthane pour la protection des genoux.
- Facilite le travail au sol sans utilisation de genouillères.
- Sa surface ample permet son utilisation comme un siège.

RÉF



COUSSIN

65943

1



## SIEGE ERGONOMIQUE SR-1

- Nouveau châssis en aluminium de haute résistance et stabilité.
- Permet une position ergonomique de grand confort.
- Prévient des maladies professionnelles des genoux et du dos.
- Siège réglable en hauteur et inclinaison pour une adaptation optimale à chaque utilisation.
- Structure robuste avec 7 roues de grande résistance.
- Idéal pour les travaux de pose de carrelage, de parquet, de nettoyage et autres opérations de revêtements.
- Genouillères ergonomiques remplaçables.
- Poids maxi : 130 kg.

RÉF



SIEGE ERGONOMIQUE SR-1

81999

1

CE



## LUNETTES DE PROTECTION

- Pour éviter les projections de liquides et particules de poussières, sans réduire la vision.
- Résistance mécanique de particules à grande vitesse, énergie moyenne.
- Points de ventilation réglables pour éviter la formation de buée.
- Conformes à EN166.

|                        | RÉF   |  |
|------------------------|-------|---|
| LUNETTES DE PROTECTION | 80902 | 6   |

CE



## LUNETTES DE SÉCURITÉ VERRES BLANCS

- Résistance mécanique aux particules projetées à grande vitesse et de faible énergie. Protection latérale et supérieure.
- Branches extensibles et réglables verticalement. Anti-rayure et anti-embuage. Confortables et légères.
- Philtre UV.
- Commodés et légères.
- Conformité : EN166 y EN170

|                                    | RÉF   |  |
|------------------------------------|-------|---|
| LUNETTES DE SECURITE VERRES BLANCS | 80918 | 12  |

CE



## PROTECTEURS AUDITIFS

- Protection adaptée et efficace dans les milieux particulièrement sonores.
- Conformité : EN352-1.

|                      | RÉF   |  |
|----------------------|-------|---|
| PROTECTEURS AUDITIFS | 80903 | 6   |

# PROTECTIONS PROFESSIONNELLES

· SELECTION DE PRODUITS POUR LA PROTECTION DU PROFESSIONNEL DE LA CONSTRUCTION.



CE



## PROTECTEUR LOMBAIRE

- Recommandé pour éviter les lésions lombaires pendant le chargement de poids ou pendant des positions fixes.
- Renforts verticaux sur la zone lombaire.
- Tenseurs latéraux pour l'ajustement de la pression durant l'effort.
- Trois tailles disponibles: M / L / XL

|                                     | RÉF   |   |
|-------------------------------------|-------|---|
| PROTECTEUR LOMBAIRE-L (96-104 CM)   | 80913 | 1 |
| PROTECTEUR LOMBAIRE-XL (104-112 CM) | 80914 | 1 |

## GANTS

· GANTS EN LATEX POUR LES TÂCHES À FAIBLE RISQUE.

CE



## GANTS DE LATEX POUR LA CONSTRUCTION

- 100% Latex
- Idéal pour les travaux en milieu humide ou avec substances abrasives.
- Pour les risques légers uniquement.
- Conformités : EN420.

|                    | RÉF   |    |
|--------------------|-------|----|
| GANTS CONSTRUCTION | 20907 | 12 |

## PATINS DE CARRELEURS

· PATINS DE CARRELEURS.



## PATINS DE CARRELEUR LISSE

- Augmente la surface de 100% environ.

|                           | RÉF   |   |
|---------------------------|-------|---|
| PATIN DE CARRELEUR LISSES | 05985 | 1 |





APP

RUBI



www.rubi.com

RUBI

SPRAY



Ref: 21911

ICOMANS BOBBA S.A.  
C/da. das Indústrias, 1000 - 4705-000 - Vila Verde, Portugal  
Tel: +351 252 21 21 21 - Fax: +351 252 21 21 21  
E-mail: info@rubi.com - www.rubi.com



**RUBI**



**13**

# ACCESSOIRES DE NETTOYAGE ET D'ENTRETIEN

PRODUITS ET ACCESSOIRES POUR LE NETTOYAGE ET LA MISE  
EN PLACE DE LA CÉRAMIQUE

NETTOYANTS ET POLIS





## RC-10 DÉSINCRUSTANT CIMENTS

- Produit indiqué pour le nettoyage de taches de ciment, mortier, mortier colle et tout type de substance à base de calcaire. Egalement conseillé pour le nettoyage de taches d'efflorescences (sels) sur supports muraux en brique, terrasses en terre cuite ou tuf etc.

|   | RÉF   |  |
|---|-------|---|
| RC-10 DÉSINCRUSTANT CIMENTS 5 L. (DISPONIBLE UNIQUEMENT POUR L'ESPAGNE, LA FRANCE, LE ROYAUME-UNI L'ITALIE ET CUBA) | 22950 | 2   |
| RC-10 DÉSINCRUSTANT CIMENT 25 L. (SUR DEMANDE, MINIMUM 400 L.)  | 22960 | 1   |
| RC-10 DÉSINCRUSTANT CIMENTS 200 L. CONT. (QUANTITÉ MINIMUM DE COMMANDE 400L.)                                       | 22906 | 1   |



## RC-11 NETTOYANT FIN DE CHANTIER

- Produit indiqué pour le nettoyage de taches de ciments, mortier, mortier colle et tout type de substance à base de calcaire sur tous ces matériaux comportant des éléments métalliques ou des situations de nettoyage où l'on peut trouver des éléments métalliques (parois de douche, robinetterie, etc°). Sa formule spéciale a été spécialement conçue pour minimiser les dommages sur les métaux et éviter les formations des vapeurs corrosives.

|   | RÉF   |  |
|---|-------|---|
| RC-11 NETTOYANT FIN DE CHANTIER 5 L. (DISPONIBLE UNIQUEMENT POUR L'ESPAGNE, LA FRANCE, LE ROYAUME-UNI L'ITALIE ET CUBA) | 22951 | 2   |
| RC-11 NETTOYANT FIN DE CHANTIER 25 L. (SUR DEMANDE, MINIMUM 400 L.)   | 22811 | 1   |



## RC-12 NETTOYANT DE JOINT

- Produit indiqué pour le nettoyage de la saleté dans les joints à base de ciment (non époxy) sur les carreaux de sol et de mur en porcelaine, le grès émaillé, les carreaux, etc. Son récipient avec une buse spéciale facilite une application plus efficace du produit en réduisant les pertes au cours de la même chose.

|                                 | RÉF   |  |  |
|---------------------------------|-------|---|---|
| RC-12 NETTOYANT DE JOINT 200 L. | 22969 | 1   | 2   |



## RC-13 NETTOYANT SURFACES EXTERIEURES

- Produit indiqué pour le nettoyage des façades en pierre naturelle non polie, brique, ciment, cérame etc. Sa formule, spécialement étudiée, permet une application facile manuelle ou à l'aide d'un nettoyeur à haute pression à eau froide. Il est particulièrement efficace contre la pollution et le noircissement généré par les fumées et vapeurs. Peut être utilisé comme nettoyeur pour taches d'oxydation, boissons, plâtre, etc..

|   | RÉF   |  |  |
|---|-------|---|---|
| RC-13 NETTOYANT SURFACES EXTERIEURES 25 L. (QUANTITÉ MINIMUM DE COMMANDE 400L.) | 22962 | 1   | 12  |



## RC-20 NETTOYANT DÉGRAISSANT GÉNÉRAL POUR CHANTIER

- Produit indiqué pour le nettoyage de finition de résidus de chantiers sur les surfaces plus communes (grès, grès cérame, terre cuite, brique, etc.). Sa formule spécialement étudiée lui procure un grand pouvoir d'efficacité pour le nettoyage des taches de graisse et huiles animales et végétales. Il est également adapté à l'élimination des restes de cires anciennes.

|   | RÉF   |   |
|---|-------|---|
| RC-20 NETTOYANT DÉGRAISSANT GÉNÉRAL POUR CHANTIER 25 L.(QUANTITÉ MINIMUM DE COMMANDE 400L.) | 22963 | 1 |
| RC-20 NETTOYANT DÉGRAISSANT GÉNÉRAL POUR CHANTIER 200 L.                                    | 22970 | 1 |



## RC-21 NETTOYANT SURFACES NON POREUSES

- Produit indiqué pour éliminer tous les types de taches, les graisses, les traces de matières organiques et les huiles telles que le vin, le café au lait, les boissons non alcoolisées et même les marques de marqueurs et de stylos. Sa formule a été spécialement étudiée pour les surfaces à très faible porosité telles que le grès cérame, le grès émaillé, le marbre poli et le granit, le travertin poli, le terrazzo poli, etc.

|  | RÉF   |   |
|--|-------|---|
| RC-21 NETTOYANT SURFACES NON POREUSES 200 L. (SUR DEMANDE, MINIMUM 400 L.) | 22993 | 1 |



## RC-30 NETTOYANT NEUTRE

- Produit indiqué pour l'entretien de toutes sortes de surfaces délicates telles que la pierre naturelle polie, le grès cérame en général, le terrazzo poli, la mosaïque hydraulique, etc. Sa formulation soignée et son pH neutre permettent l'entretien régulier de ce type de surfaces sans causer de dommages ni d'affectations, même après qu'elles aient été cirées ou polies. Son parfum agréable est maintenu même plusieurs heures après le nettoyage.

|  | RÉF   |   |
|--|-------|---|
| RC-30 NETTOYANT NEUTRE 25 L. (SUR DEMANDE, MINIMUM 400 L.) | 22964 | 1 |
| RC-30 NETTOYANT NEUTRE 200 L.                              | 22971 | 1 |



## RC-41 NETTOYANT DE GRAFFITIS

- Produit indiqué pour l'élimination de tout type de peintures, vernis, adhésifs, marques de feutres, résidus de cires, silicones, résidus de polyuréthane, sur une large gamme de supports : Grès cérame, grès rustique, grès émaillé, pierre naturelle, terre cuite, tuff, ardoise, briques, ciment. Son aspect sous forme de gel permet une application confortable sur des surfaces horizontales et verticales.

|  | RÉF   |   |
|--|-------|---|
| RC-41 NETTOYANT DE GRAFFITIS 200 L. (QUANTITÉ MINIMUM DE COMMANDE 400L.) | 20873 | 1 |





## RP-50 PROTECTION SURFACES POREUSES

- Produit hydrofuge et oléofuge de haute qualité indiqué contre la protection de tout type de taches (à base d'eau, huile) sur surfaces de forte ou moyenne porosité telles que la terre cuite, tuf, briques, ciment, pierre naturelle poreuse non polie, etc. Peut s'appliquer en intérieur comme en extérieur grâce à sa formule spécialement étudiée. Ne génère pas de film permettant la correcte transpiration de la surface à traiter.

|   | RÉF   |   |    |
|---|-------|---|----|
| RP-50 PROTECTION SURFACES POREUSES 25 L. (QUANTITÉ MINIMUM DE COMMANDE 400L.) | 22967 | 1 | 12 |
| RP-50 PROTECTEUR SURFACES POREUSES 200 L. (SUR DEMANDE, MINIMUM 400 L.)       | 22995 | 1 | -  |



## RP-51 PROTECTEUR SURFACES À FAIBLE POROSITÉ

- Produit hydrofuge et oléofuge de haute qualité indiqué contre la protection de tout type de taches (à base d'eau, huile) sur surfaces de basse porosité telles que le grès cérame, grès émaillé, marbre et granit polis, terrazzo poli etc. Peut s'appliquer en intérieur comme en extérieur grâce à sa formule spécialement étudiée. Ne génère pas de film permettant la correcte transpiration de la surface à traiter.

|  | RÉF   |   |    |
|--|-------|---|----|
| RP-51 PROTECTEUR SURFACES À FAIBLE POROSITÉ 25 L. (QUANTITÉ MINIMUM DE COMMANDE 400L.) | 22987 | 1 | 12 |



## RW-71 CIRE POUR SURFACES À FAIBLE POROSITÉ

- Cire liquide auto-brillante à base d'eau pour un brillant de haute qualité sur des surfaces de faible porosité tels que le marbre poli, travertin, terrazzo poli, ardoise, etc.. Une fois appliquée, il n'est pas nécessaire de faire briller, sans compter de son excellente résistance aux passages intensifs.

|   | RÉF   |   |    |
|---|-------|---|----|
| RW-71 CIRE POUR SURFACES À FAIBLE POROSITÉ 25 L. (QUANTITÉ MINIMUM DE COMMANDE 400L.) | 22989 | 1 | 12 |



## RW-72 CIRE D'ENTRETIEN

- Cire à base d'eau, de haute qualité, indiquée pour les application en entretiens des surfaces préalablement cirées avec les produits RW-70 o RW-71. Réduit l'usure lors des passages en retardant le processus d'une nouvelle application de cire. Le produit peut être appliqué pour obtenir un brillant pour le marbre, granit et terrazzo polis et cristallisés n'ayant pas été préalablement cirés.

|   | RÉF   |   |    |
|---|-------|---|----|
| RW-72 CIRE D'ENTRETIEN 25 L. (QUANTITÉ MINIMUM DE COMMANDE 400L.) | 22990 | 1 | 12 |



## RO-81 CRISTALLISANT

- Produit indiqué pour la cristallisation de surfaces en pierre naturelle et artificielle polie (marbre, terrazzo, mosaïque hydraulique). Son application s'effectue à l'aide d'une machine rotative afin d'obtenir les conditions idéales de pression et température. Son formule spéciale donne un brillant spectaculaire sur ce type du support.

|   | RÉF   |   |    |
|---|-------|---|----|
| RO-81 CRISTALLISANT 5 L. (DISPONIBLE UNIQUEMENT POUR L'ESPAGNE, LA FRANCE, LE ROYAUME-UNI L'ITALIE ET CUBA) | 22957 | 2 | -  |
| RO-81 CRISTALLISANT 25 L. (QUANTITÉ MINIMUM DE COMMANDE 400L.)  | 22965 | 1 | 12 |
| RO-81 CRISTALLISANT 200 L. (QUANTITÉ MINIMUM DE COMMANDE 400L.)   | 22972 | 1 | 2  |



## PROTECTEUR ANTI-GRAFFITI

- Produit formulé pour la protection des surfaces poreuses contre les graffitis et les peintures.
- C'est une émulsion cireuse de haute qualité qui protège les surfaces poreuses des taches de peinture. Après application, le produit crée un film qui assure une protection efficace et durable. Il n'est pas recommandé pour les surfaces très brillantes car il peut atténuer la luminosité. Il est recommandé de répéter l'application de protecteur une fois que la tâche de graffiti a été enlevée.

|                               | RÉF   |   |
|-------------------------------|-------|---|
| PROTECTEUR ANTI-GRAFFITI 25L. | 21993 | 1 |



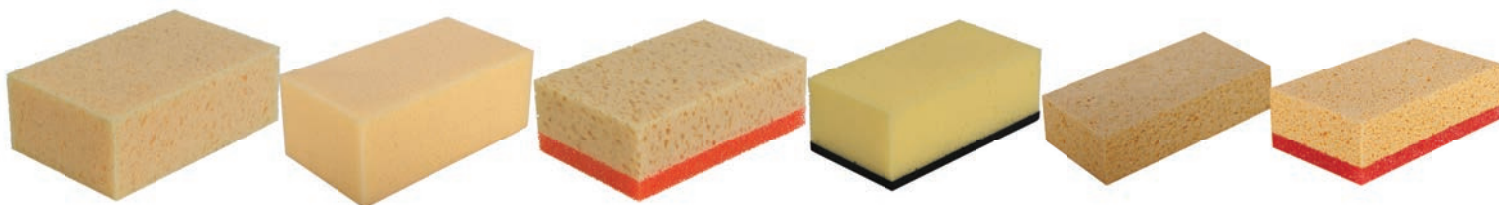

# ÉPONGES, TALOCHES ET TALOCHONS





• COMPLÈTE GAMME D'ÉPONGES ET TALOCHES POUR LE NETTOYAGE ET PROTECTION DE LA CÉRAMIQUE.



## ÉPONGES SUPERPRO

- Réf. 20905 et 20906 Disponible en Palette Box
- Réf. 20918 Avec coupes longitudinales pour un meilleur rendement du ramassage des résidus.
- Résistance spéciale aux matériaux de construction.

|                         | RÉF   |  |  |  |  |
|-------------------------|-------|---|---|---|---|
| ÉPONGE SUPERPRO         | 20905 | 20x13x7 cm  | 1   | 2   | 24  |
| ÉPONGE PLUS SUPERPRO    | 20917 | 20x13x7 cm  | 1   | 2   | 24  |
| ÉPONGE SWEEPEX SUPERPRO | 20928 | 18x10x7 cm  | 3   | 3   | 24  |

|   | RÉF   |  |  |  |  |
|---|-------|---|---|---|---|
| ÉPONGE SWEEPEX PLUS SUPERPRO                  | 20932 | 18x10x7 cm  | 3   | 3   | 24  |
| ÉPONGE MIXTE SUPERPRO                         | 20906 | 20x13x7 cm  | 4   | 2   | 24  |
| ÉPONGE MIXTE PLUS SUPERPRO                    | 20918 | 20x13x7 cm  | 4   | 2   | 24  |
| ÉPONGE SWEEPEX MIXTE SPÉCIALE JOINTS SUPERPRO | 20992 | 18x10x7 cm  | 4   | 3   | 24  |
| ÉPONGE CELLULOSE EPOXY SUPERPRO               | 22928 | 17x10x4 cm  | 4   | 4   | 12  |
| ÉPONGE CELLULOSE EPOXY MIXTE SUPERPRO         | 22929 | 17x10x5 cm  | 4   | 4   | 10  |



## ÉPONGES PRO

- Éponges en polyuréthane.
- Le modèle HYDRO est de haute absorption.

|                                   | RÉF   |  |  |  |  |
|-----------------------------------|-------|---|---|---|---|
| ÉPONGE STANDARD PRO               | 24966 | 17x10x7 cm  | 2   | 1   | 24  |
| ÉPONGE HYDRO HAUTE ABSORPTION PRO | 24967 | 17x10x7 cm  | 3   | 3   | 24  |

# ÉPONGES, TALOCHES ET TALOCHONS

• COMPLÈTE GAMME D'ÉPONGES ET TALOCHES POUR LE NETTOYAGE ET PROTECTION DE LA CÉRAMIQUE.



## TALOCHES AVEC EPONGE SUPERPRO

- Taloches recommandées pour la nettoyage et la finition des joints.
- Le modèle PLUS a des coupes longitudinales pour un meilleur rendement de récupération de résidus.
- Éponge en polyuréthane.

|                                   | RÉF   |                |   |   |    |
|-----------------------------------|-------|----------------|---|---|----|
| TALOCHE AVEC ÉPONGE SUPERPRO      | 20924 | 28x19.5x2.5 cm | 1 | 2 | 10 |
| TALOCHE AVEC ÉPONGE PLUS SUPERPRO | 20908 | 28x19.5x2.5 cm | 1 | 2 | 10 |



## TALOCHE AVEC ÉPONGE PRO

- Taloche éponge haute absorption.
- Le modèle PLUS a des coupes longitudinales pour un meilleur rendement de récupération des résidus.

|  | RÉF   |            |   |   |    |
|--|-------|------------|---|---|----|
| TALOCHE PLASTIQUE AVEC ÉPONGE HYDRO PRO      | 24974 | 28x14x3 cm | 3 | 3 | 10 |
| TALOCHE PLASTIQUE AVEC ÉPONGE HYDRO PLUS PRO | 24988 | 28x14x3 cm | 3 | 3 | 10 |

STANDARD

SWEEPEX | HIDRO

CELLULOSE

ABRASIVE

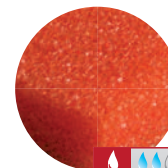

Degré d'absorption.

Sweeplex®. Marque déposée par le fabricant.



Résistance à l'abrasion.







# ÉPONGES, TALOCHES ET TALOCHONS





· COMPLÈTE GAMME D'ÉPONGES ET TALOCHES POUR LE NETTOYAGE ET PROTECTION DE LA CÉRAMIQUE.



## TALOCHES ÉPONGE INTERCHANGEABLE 30X13,5 CM SUPERPRO

- Taloches recommandées pour la nettoyage et la finition des joints. Bases interchangeables adaptables à une poignée ergonomique commune (Réf. 22912).
- Disponibles avec éponges de différents niveaux d'absorption et de résistance à l'abrasion. Système d'ancrage de grande sécurité et de commodité.
- Recharges adaptables aux poignées d'autres marques.

|  | RÉF   |  |  |  |  |
|--|-------|---|---|---|---|
| TALOCHÉ ÉPONGE INTERCHANGEABLE SUPERPRO              | 22900 | 30x13.5x4 cm  | 1   | 2   | 10  |
| TALOCHÉ AVEC ÉPONGE INTERCHANGEABLE SWEEPEX SUPERPRO | 22916 | 30x13.5x4 cm  | 3   | 3   | 10  |

|   | RÉF   |  |  |  |  |
|---|-------|---|---|---|---|
| RECHANGE TALOCHE SUPERPRO                 | 22910 | 30x13.5x4 cm  | 1   | 2   | 10  |
| RECHANGE TALOCHE PLUS SUPERPRO            | 22918 | 30x13.5x4 cm  | 1   | 2   | 10  |
| RECHANGE TALOCHE EPOXY ABRASIF SUPERPRO   | 22920 | 30x13.5x4 cm  | 4   | 2   | 10  |
| RECHANGE TALOCHE CELLULOSE EPOXY SUPERPRO | 22932 | 30x13.5x3 cm  | 4   | 4   | 10  |
| RECHANGE TALOCHE SWEEPEX SUPERPRO         | 22922 | 30x13.5x3 cm  | 3   | 3   | 10  |
| RECHANGE TALOCHE SWEEPEX PLUS SUPERPRO    | 22914 | 30x13.5x4 cm  | 3   | 3   | 10  |



## POIGNÉE TALOCHES BASE INTERCHANGEABLE SUPERPRO

- Adaptables aux recharges 30x13,5cm., 34x17cm et recharges caoutchouc mousse

|  | RÉF   |  |
|--|-------|---|
| POIGNÉE TALOCHES BASE INTERCHANGEABLE SUPERPRO | 22912 | 10  |

# ÉPONGES, TALOCHES ET TALOCHONS

• COMPLÈTE GAMME D'ÉPONGES ET TALOCHES POUR LE NETTOYAGE ET PROTECTION DE LA CÉRAMIQUE.



## RECHANGES CAOUTCHOUC MOUSSE SUPERPRO

- Bases de caoutchouc - mousse pour les finitions et nettoyages. Adaptables au manche ergonomique commun (Réf. 22912).
- Disponibles avec caoutchouc- mousse de différents niveaux de durysés et abrasions.

|   | RÉF   |              |    |
|---|-------|--------------|----|
| RECHANGE CAOUTCHOUC MOUSSE DOUCE GRANDE CELLULE SOFT-L SUPERPRO | 22924 | 30x13.5x1 cm | 10 |



## TALOCHE CAOUTCHOUC MOUSSE POIGNÉE PLASTIQUE SUPERPRO



- Pour les nettoyages de finitions.
- Avec poignée ergonomique plastique.
- Différents types de caoutchouc mousse et duretés, selon le type de finition.

|  | RÉF   |              |   |
|--|-------|--------------|---|
| TALOCHE CAOUTCHOUC MOUSSE TENDRE GRANDE CELLULE SOFT-L SUPERPRO  | 72985 | 25x11x1.5 cm | 6 |
| TALOCHE CAOUTCHOUC MOUSSE TENDRE MOYENNE CELLULE SOFT-M SUPERPRO | 72986 | 25x11x1.5 cm | 6 |
| TALOCHE CAOUTCHOUC MOUSSE TENDRE PETITE CELLULE SOFT-S SUPERPRO  | 72987 | 25x11x1.5 cm | 6 |
| TALOCHE CAOUTCHOUC MOUSSE DURE PETITE CELLULE HARD-S SUPERPRO    | 72988 | 25x11x1.5 cm | 6 |



## TALOCHES CAOUTCHOUC MOUSSE PRO

- Pour les nettoyages de finitions

|  | RÉF   |  |  |
|--|-------|---|---|
| TALOCHÉ CAOUTCHOUC MOUSSE RUGUEUSE 24X12X2CM PRO | 24970 | 24x12x2 cm  | 10  |
| TALOCHÉ CAOUTCHOUC MOUSSE RUGUEUSE 28X14X2CM PRO | 24971 | 28x14x2 cm  | 10  |
| TALOCHÉ CAOUTCHOUC MOUSSE FINE 24X12X2CM PRO     | 24972 | 24x12x2 cm  | 10  |
| TALOCHÉ CAOUTCHOUC MOUSSE FINE 28X14X2CM PRO     | 24973 | 28x14x2 cm  | 10  |



## BASE AVEC ÉPONGE SUPERPRO POUR BAC

- Base renforcée de grande taille.
- Spécialement pour l'utilisation avec le BAC A EGOUTTOIR et BAC A EGOUTTOIR PLUS SUPER PRO
- Manche inclus (Réf. 70904).
- Éponge en polyuréthane.

|  | RÉF   |  |  |  |  |
|--|-------|---|---|---|---|
| BASE AVEC ÉPONGE SWEEPEX SUPERPRO POUR BAC | 20914 | 34x17x5 cm  | 3   | 3   | 1   |
| RECHANGE BASE AVEC ÉPONGE SWEEPEX SUPERPRO | 20919 | 34x17x5 cm  | 3   | 3   | 1   |



# ÉPONGES, TALOCHES ET TALOCHONS

· COMPLÈTE GAMME D'ÉPONGES ET TALOCHES POUR LE NETTOYAGE ET PROTECTION DE LA CÉRAMIQUE.



## SUPPORT AVEC ABRASIFS 25 CM. SUPERPRO

- Support avec trois abrasifs de différentes rugosités : Douce (rouge), moyenne (bleue) et forte (marron)
- Support avec trois abrasifs Très douce (blanche).
- Rechanges disponibles en quatre rugosités : Très douce, douce, moyenne et forte.
- Existe aussi en Ensemble rechange trois abrasifs de rugosités différentes : Douce, moyenne et forte.

|   | RÉF   |  |  |
|---|-------|---|---|
| SUPPORT + 3 ABRASIFS MIXTES             | 20900 | 25x10x2.5 cm  | 1   |
| TALOCHÉ + 3 ABRASIFS TRÈS DOUX          | 20944 | 25x10x2.5 cm  | 1   |
| RECHANGE 3 ABRASIFS RUGOSITÉ TRÈS DOUCE | 20971 | 25x10x2.5 cm  | 1   |
| RECHANGE 3 ABRASIFS RUGOSITÉ DOUCE      | 20972 | 25x10x2.5 cm  | 1   |
| RECHANGE 3 ABRASIFS RUGOSITÉ MOYENNE    | 20973 | 25x10x2.5 cm  | 1   |
| RECHANGE 3 ABRASIFS RUGOSITÉ FORTE      | 20974 | 25x10x2.5 cm  | 1   |
| RECHANGE 3 ABRASIFS (DOUX/MOYEN/FORT)   | 20902 | 25x10x2.5 cm  | 1   |



## TALOCHON MOUSSE PRO

- Pour le nettoyage des surfaces des céramiques et autres matériaux.

|                     | RÉF   |  |  |
|---------------------|-------|---|---|
| TALOCHON MOUSSE PRO | 24975 | 24x12x1 cm  | 10  |





## PULVERISATEUR

- Conseillé pour l'application des produits de nettoyage et protection.

|                        | RÉF   |  |
|------------------------|-------|---|
| PULVERISATEUR 0,75 CL. | 21911 | 6   |

## BACS

- BACS À ÉGOUTTOIR DE DIFFÉRENTS MODÈLES POUR LE NETTOYAGE APRÈS LE JOINTOIEMENT OU LE NETTOYAGE EN FIN DE CHANTIER.



## RUBICLEAN TRIPLE SUPERPRO

- Bac à égouttoir plastique, léger et de haute résistance.
- Equipé de trois rouleaux en spirales pour un meilleur essorage. Roues et anse pour le transport incluses.
- Capacité maxi : 24 litres.
- Capacité utile : 10 litres.
- Dimensions : Longueur 53 cm x largeur 28 cm x Hauteur 37 cm.
- Livré monté et en boîte unitaire.

|                               | RÉF   |  |
|-------------------------------|-------|---|
| BAC RUBICLEAN TRIPLE SUPERPRO | 21995 | 1   |



## RUBICLEAN SUPERPRO

- Bac en plastique, léger et de grande résistance, avec 2 rouleaux d'essorage, système de séparation et de décantation d'eaux usées.
- Equipé d'une poignée et de roues de transport.
- Dimensions: long 52 cm. x larg 27 cm. x haut 30 cm.
- Livré entièrement monté en boîte unitaire.
- Disponible en Palette Box de 10 unités (Réf. 69964).

|                        | RÉF   |  |
|------------------------|-------|---|
| BAC RUBICLEAN SUPERPRO | 21998 | 1   |



## RUBICLEAN EASYPRO

- Seau en plastique léger et résistant.
- Niveau de grille inférieur. Nécessite moins d'eau. Plus léger.
- Rouleaux amovibles. Nettoyage plus facile.
- Renfort métallique sur les rouleaux. Plus grande résistance.
- Capacité 24 litres.

|                       | RÉF   |  |
|-----------------------|-------|---|
| BAC RUBICLEAN EASYPRO | 21945 | 4   |



## RUBICLEAN PRO

- Bac à égouttoir plastique avec 2 rouleaux d'essorage.
- Roues incorporées dans la base.
- Livré monté en boîte carton unitaire.
- Disponible en Pal Box spécial de 12 unités (Ref. 69948)
- Dimensions : 27 cm longueur 52 cm x largeur 27 cm x hauteur 26 cm.

|                   | RÉF   |   |
|-------------------|-------|---|
| BAC RUBICLEAN PRO | 25949 | 1 |



## KIT RUBICLEAN SUPERPRO 2

- Composition: BAC RUBICLEAN (Réf. 21998), TALOCHE PLASTIQUE AVEC EPONGE (Réf. 20924) et TALOCHON TERMOFLEX (Réf. 65976).

|                          | RÉF   |   |
|--------------------------|-------|---|
| KIT RUBICLEAN 2 SUPERPRO | 69915 | 1 |



## KIT RUBICLEAN PRO 1

- Composition du Kit :
- Bac à égouttoir RUBICLEAN PRO.(Ref. 25949)
- Taloche éponge haute absorption.(Ref. 24974)
- Talochon caoutchouc pour joints.(Ref. 24969)

|                     | RÉF   |   |
|---------------------|-------|---|
| KIT RUBICLEAN PRO 1 | 68902 | 1 |



## KIT RUBICLEAN PRO 2

- Kit composé :
- Bac à égouttoir RUBICLEAN PRO. (Ref. 25949)
- Taloche interchangeable avec éponge SWEEPPEX SuperPro 30X13,5cm(Ref. 22916)
- Talochon pour joints manche plastique SuperPro (Ref. 65971)
- Peigne à 45° manche RUBIFLEX ouvert 10x10mm (Ref. 75948)

|                     | RÉF   |   |
|---------------------|-------|---|
| KIT RUBICLEAN PRO 2 | 69949 | 1 |



RUBI

# RUBILIM

PUISSANTE ET POLYVALENTE

**Nettoie, polie, fait briller, rejointe, cristallise, frotte et cire en adaptant ses accessoires.**

- Dotée de son système exclusif de multivoltage, d'un démarreur progressif et arrêt instantané pour un important rendement de nettoyage, lustrage et cristallisation des sols.
- Système électronique situé dans un boîtier étanche à l'eau IP57, protection contre l'eau et l'humidité.
- Nouvel emplacement du sélecteur de vitesse et introduction de manettes en aluminium de grande résistance.
- Système du blocage de la poignée et de poids pour un meilleur polissage.
- Roues en caoutchouc placées en position extérieure pour une meilleure stabilité.
- Inclus des parechocs périphériques de couleur neutre pour éviter de tâcher les murs.
- Permet le polissage en accouplant le jeu de poids pour polissage (Ref.61969).
- Equipée d'un moteur monophasé à 3 vitesses de rotations.
- Cable d'alimentation de 10 mètre.
- Inclus une brosse polypropylène (Ref.60970).
- Réservoir pour liquides de 13 litres de capacité.

|                | RÉF   | W      |              | RPM        |       |   |   |
|----------------|-------|--------|--------------|------------|-------|---|---|
| RUBILIM-50-NDS | 62969 | 1500 W | 230V/50-60Hz | 60-120-180 | 45 kg | 1 | 2 |

# ACCESSOIRES POUR NETTOYEUSES LUSTREUSES ROTATIVES.

• ACCESSOIRES POUR LE NETTOYAGE, LE LUSTRAGE, LE TRAITEMENT ET LA CRISTALLISATION DES SURFACES.



## BROSSE POLYPROPYLÈNE

- Pour le nettoyage en général.

|                           | RÉF   |   |
|---------------------------|-------|---|
| BROSSE POLYPROPYLENE 50CM | 60970 | 1 |



## BROSSE FIBRE NATURELLE

- Pour le nettoyage délicat et le lustrage des cires.

|                             | RÉF   |   |
|-----------------------------|-------|---|
| BROSSE FIBRE NATURELLE 50CM | 60979 | 1 |



## BROSSE CARBORUNDUM

- Brosse polyamide et carborendum spécialement conçue pour un nettoyage très agressif.

|                         | RÉF   |   |
|-------------------------|-------|---|
| BROSSE CARBORUNDUM 50CM | 61921 | 1 |



## PLATEAU VULKOLAN

- Pour le bourrage des joints.
- Spécialement indiqué pour les mortiers joints à base de ciment.

|                        | RÉF   |   |
|------------------------|-------|---|
| PATIN VULKOLAN 50CM    | 60971 | 1 |
| RECHANGE VULKOLAN 50CM | 60972 | 1 |



## JEU DE POIDS POUR POLIR (2 PIÈCES)

- Jeu de poids de 6,5 Kg., adaptables sur RUBILIM-40-/ND/NS/NDS et RUBILIM 50-N/ND/NS/NDS.
- Indispensable pour les travaux de polissage et cristallisation avec la gamme RUBILIM-N.

|                                     | RÉF   |   |
|-------------------------------------|-------|---|
| JEU DE POIDS A POLIR POUR RUBILIM-N | 61969 | 1 |



# ACCESSOIRES POUR NETTOYEUSES LUSTREUSES ROTATIVES.

• ACCESSOIRES POUR LE NETTOYAGE, LE LUSTRAGE, LE TRAITEMENT ET LA CRISTALLISATION DES SURFACES.



## PLAQUETTE DIAMANTÉE

- Pour poncer et polir marbre, marbre-mosaïque granit.
- Rendement 1000 m2. avec groupe de 4 unités. Utiliser avec plateaux 60954 ou 60974. 60 (verte - très abrasive), 120 (noire - abrasive), 220 (orange / mi-douce), 400 (marrón / suave), 800 (blanche - très douce)

|                         | RÉF   |  |
|-------------------------|-------|---|
| PLAQUETTE DIAMANTÉE 60  | 61902 | 4   |
| PLAQUETTE DIAMANTÉE 120 | 61903 | 4   |
| PLAQUETTE DIAMANTÉE 220 | 61904 | 4   |
| PLAQUETTE DIAMANTÉE 400 | 61905 | 4   |
| PLAQUETTE DIAMANTÉE 800 | 61906 | 4   |



## PLATEAUX POUR ABRASIFS

- Base pour adapter les abrasifs, plaquettes diamantées et laine d'acier.

|                             | RÉF   |  |
|-----------------------------|-------|---|
| PLATEAUX POUR ABRASIFS 50CM | 60974 | 1   |



## ABRASIF TRÈS FORT

- Pour sols résistants et nettoyage agressif.

|                             | RÉF   |  |
|-----------------------------|-------|---|
| ABRASIF TRES FORT POUR 50CM | 60975 | 5   |



## ABRASIF FORT

- Pour sols normaux et nettoyage en profondeur.

|                   | RÉF   |  |
|-------------------|-------|---|
| ABRASIF FORT 50CM | 60976 | 5   |

# ACCESSOIRES POUR NETTOYEUSES LUSTREUSES ROTATIVES.

• ACCESSOIRES POUR LE NETTOYAGE, LE LUSTRAGE, LE TRAITEMENT ET LA CRISTALLISATION DES SURFACES.



## ABRASIF DOUX

- Pour sols délicats et nettoyages en profondeur.

|                        | RÉF   |   |
|------------------------|-------|---|
| ABRASIF DOUX POUR 50CM | 60977 | 5 |



## ABRASIF TRÈS DOUX

- Pour les nettoyages des sols très délicats et application des cires.

|                        | RÉF   |   |
|------------------------|-------|---|
| ABRASIF TRÈS DOUX 50CM | 60978 | 5 |



## LAINÉ D'ACIER

- Pour cristalliser après le polissage RUBILIM-40-N/ND/NS/NDS et RUBILIM-50-N/ND/NS/NDS ou Rubilim 100-D Terrazo et Marbre.
- Conditionnement: Sac de 4 bobines de 2,5 Kg.
- L'usage du produit CRISTALLISATEUR indispensable.

|                             | RÉF   |   |
|-----------------------------|-------|---|
| LAINÉ D'ACIER DOUCE N° 1    | 61916 | 1 |
| LAINÉ D'ACIER ABRASIVE N° 2 | 61914 | 1 |



## SUPPORT PIERRE TYPE FRANKFORT

- Support permet la fixation des 4 pierres à polir Frankfort.

|                               | RÉF   |   |
|-------------------------------|-------|---|
| SUPPORT PIERRE FRANKFORT 50CM | 60965 | 1 |



RUBI

Building Together

RUBI

Building Together

www.rubi.com

www.rubi.com



www.rubi.com

Building  
Together

TWINFLEX  
TILE LEVEL  
CROCETTE  
Tile Spacers

RUBI

RUBI

14

PAL BOX ET EXPOSANTS

INDEX PAR RÉFÉRENCES





## ÉPONGE SUPER PRO

- Contenance : 135 unités d'éponges (Réf. 20905).
- Dimensions : 60 x 40 x 120 cm.

|  | RÉF   |   |
|--|-------|---|
| ÉPONGE DOUCE PALETTE BOX PETITE TAILLE | 69955 | 1 |



## PALETTE BOX ÉPONGE MIXTE SUPERPRO

- Contenance : 135 éponges mixte (Réf. 20906)SUPER PRO
- Dimensions : 60 x 40 x 120 cm.

|                                   | RÉF   |   |
|-----------------------------------|-------|---|
| PALETTE BOX ÉPONGE MIXTE SUPERPRO | 69957 | 1 |



## EPONGE HYDRO PRO

- Contient 160 unités d'éponges HYDRO PRO (RÉF. 24967).
- Dimensions : 60 x 40 x 105 cm.

|                                 | RÉF   |   |
|---------------------------------|-------|---|
| PAL BOX PETIT. EPONGE HYDRO PRO | 69979 | 1 |



## KIT DELTA LEVELLING SYSTEM 20 UN.

- Prêt à utiliser simplement en retirant le couvercle.
- Il contient :
- 20 kits DELTA LEVELLING SYSTEM.
- Mesures: 60 x 40 x 105 cm.

|   | RÉF   |   |
|---|-------|---|
| DELTA LEVELLING SYSTEM 1MM PAL BOX (20 UN.)   | 03905 | 1 |
| DELTA LEVELLING SYSTEM 1,5MM PAL BOX (20 UN.) | 03906 | 1 |
| DELTA LEVELLING SYSTEM 2MM PAL BOX (20 UN.)   | 03907 | 1 |



## BAC RUBICLEAN SUPER PRO EN PALBOX

- Palette Box composé par 10 bacs RUBICLEAN (Réf. 21998)
- Les bacs sont livrés démontés.
- Dimensions : 56 x 31 x 109 cm.

|  | RÉF   |   |
|--|-------|---|
| BAC RUBICLEAN SUPER PRO PAL BOX (10 UN.) | 69964 | 1 |



## BAC RUBICLEAN PRO

- Palette Box composé par 12 bacs RUBICLEAN PRO (Réf. 25949)
- Livrés démontés
- Mesures: 70 x 40 x 120 cm.

|                                   | RÉF   |   |
|-----------------------------------|-------|---|
| BAC RUBICLEAN PALBOX PRO (12 UN.) | 69948 | 1 |

• POUR LA MISE EN AVANT DES PRODUITS RUBI TOUT EN OPTIMISANT AU MAXIMUM L'ESPACE DISPONIBLE.



## PRESENTOIR GENERAL

- Fourni sans tablette (Réf. 90570) ni grilles de séparation (Réf. 90606).

|  | RÉF   |   |
|--|-------|---|
| PRESENTOIR GENERAL (100CM X 225CM)         | 90311 | 1 |
| PRESENTOIR GENERAL (65CM X 225CM)          | 90312 | 1 |
| TABLETTE PRESENTOIR GENERAL (100CM X 40CM) | 90570 | 1 |
| GRILLES DE SEPARATION PRESENTOIR 100CM.    | 90606 | 1 |
| TABLETTE PRESENTOIR GENERAL (65CM X 40CM)  | 90571 | 1 |
| GRILLES DE SEPARATION PRESENTOIR 65CM.     | 90607 | 1 |



## PRÉSENTOIR MALAXEURS

- Présentoir avec plusieurs broches pour l'exposition de deux malaxeurs et ses différents fouets de malaxage.

|                      | RÉF   |   |
|----------------------|-------|---|
| PRÉSENTOIR MALAXEURS | 90301 | 1 |



## PRESENTOIR COUPEUSES MANUELLES

- Présentoir avec capacité pour 3 coupeuses manuelles.

|                                | RÉF   |   |
|--------------------------------|-------|---|
| PRESENTOIR COUPEUSES MANUELLES | 90305 | 1 |

## PRÉSENTOIR TRÉPANS EASYGRES



- Présentoir pour trépan Kits Easy Grès de différents diamètres à poser sur comptoir.

|                                  | RÉF   |  |
|----------------------------------|-------|---|
| PRÉSENTOIR POUR TRÉPANS EASYGRES | 90176 | 1   |

## PRÉSENTOIR MOLETTES



- Présentoir avec six broches pour molettes de différentes dimensions à poser sur comptoir.

|                          | RÉF   |  |
|--------------------------|-------|---|
| PRÉSENTOIR POUR MOLETTES | 90177 | 1   |

## PRÉSENTOIR POUR DISQUES DIAMANTÉS



- Exposit bureau distributeur de disques jusqu'à 250mm.
- capacité:
- 20 disques 115 / 125mm
- 10 disques de 180/230 / 250mm

|                                   | RÉF   |  |
|-----------------------------------|-------|---|
| PRÉSENTOIR POUR DISQUES DIAMANTÉS | 90784 | 1   |



| RÉF   | PAG | RÉF   | PAG | RÉF   | PAG | RÉF   | PAG | RÉF   | PAG | RÉF   | PAG |
|-------|-----|-------|-----|-------|-----|-------|-----|-------|-----|-------|-----|
| 01900 | 59  | 02851 | 217 | 02992 | 213 | 05904 | 131 | 13939 | 47  | 18975 | 39  |
| 01901 | 60  | 02852 | 217 | 02994 | 210 | 05905 | 131 | 13940 | 47  | 18980 | 64  |
| 01945 | 56  | 02853 | 217 | 02995 | 210 | 05906 | 131 | 13941 | 47  | 20873 | 251 |
| 01946 | 56  | 02854 | 217 | 03900 | 215 | 05907 | 131 | 14907 | 33  | 20900 | 259 |
| 01947 | 57  | 02855 | 217 | 03902 | 216 | 05908 | 131 | 14908 | 33  | 20902 | 259 |
| 01948 | 57  | 02856 | 217 | 03903 | 216 | 05909 | 131 | 14909 | 33  | 20905 | 254 |
| 01949 | 56  | 02857 | 216 | 03904 | 216 | 05910 | 67  | 14943 | 51  | 20906 | 254 |
| 01950 | 56  | 02858 | 217 | 03905 | 269 | 05911 | 131 | 14944 | 51  | 20907 | 247 |
| 01952 | 57  | 02859 | 207 | 03906 | 269 | 05917 | 141 | 14945 | 51  | 20908 | 255 |
| 01958 | 56  | 02860 | 207 | 03907 | 269 | 05918 | 141 | 14946 | 51  | 20914 | 258 |
| 01959 | 58  | 02861 | 207 | 04904 | 134 | 05919 | 141 | 14947 | 51  | 20917 | 254 |
| 01960 | 63  | 02862 | 207 | 04909 | 134 | 05920 | 141 | 14948 | 51  | 20918 | 254 |
| 01961 | 57  | 02863 | 207 | 04910 | 129 | 05921 | 141 | 14975 | 45  | 20919 | 258 |
| 01962 | 59  | 02864 | 207 | 04911 | 129 | 05922 | 142 | 14976 | 45  | 20924 | 255 |
| 01964 | 57  | 02866 | 217 | 04912 | 129 | 05961 | 135 | 14977 | 45  | 20928 | 254 |
| 01965 | 59  | 02867 | 217 | 04913 | 129 | 05962 | 135 | 14980 | 43  | 20932 | 254 |
| 01974 | 61  | 02868 | 217 | 04914 | 129 | 05963 | 135 | 14981 | 43  | 20944 | 259 |
| 01975 | 61  | 02869 | 217 | 04915 | 129 | 05964 | 135 | 14982 | 43  | 20971 | 259 |
| 01976 | 61  | 02870 | 217 | 04916 | 129 | 05965 | 135 | 14985 | 45  | 20972 | 259 |
| 01977 | 61  | 02890 | 215 | 04917 | 129 | 05966 | 135 | 14986 | 45  | 20973 | 259 |
| 01978 | 61  | 02891 | 215 | 04918 | 133 | 05967 | 135 | 14987 | 45  | 20974 | 259 |
| 01979 | 62  | 02892 | 215 | 04919 | 134 | 05969 | 135 | 14988 | 43  | 20992 | 254 |
| 01991 | 58  | 02893 | 215 | 04920 | 134 | 05972 | 191 | 14989 | 43  | 21911 | 260 |
| 01992 | 58  | 02894 | 215 | 04921 | 134 | 05973 | 101 | 14990 | 43  | 21945 | 260 |
| 01993 | 58  | 02895 | 215 | 04922 | 134 | 05974 | 101 | 15749 | 64  | 21993 | 253 |
| 01994 | 58  | 02901 | 204 | 04923 | 134 | 05975 | 54  | 15930 | 41  | 21995 | 260 |
| 01995 | 60  | 02902 | 205 | 04924 | 134 | 05976 | 129 | 15931 | 41  | 21998 | 260 |
| 01996 | 60  | 02903 | 205 | 04925 | 134 | 05978 | 135 | 15932 | 41  | 22811 | 250 |
| 02000 | 204 | 02904 | 206 | 04926 | 134 | 05979 | 135 | 17905 | 31  | 22900 | 256 |
| 02001 | 205 | 02905 | 206 | 04927 | 134 | 05981 | 135 | 17906 | 31  | 22906 | 250 |
| 02002 | 205 | 02911 | 204 | 04928 | 134 | 05982 | 135 | 17909 | 27  | 22910 | 256 |
| 02030 | 204 | 02912 | 204 | 04929 | 134 | 05985 | 247 | 17915 | 27  | 22912 | 256 |
| 02031 | 204 | 02923 | 207 | 04930 | 132 | 05988 | 129 | 17921 | 27  | 22914 | 256 |
| 02036 | 206 | 02924 | 208 | 04931 | 132 | 05989 | 129 | 17951 | 25  | 22916 | 256 |
| 02037 | 206 | 02925 | 208 | 04932 | 132 | 05990 | 129 | 17952 | 25  | 22918 | 256 |
| 02063 | 207 | 02926 | 208 | 04937 | 132 | 05991 | 129 | 17953 | 25  | 22920 | 256 |
| 02123 | 211 | 02941 | 214 | 04960 | 128 | 05992 | 129 | 17954 | 25  | 22922 | 256 |
| 02124 | 211 | 02946 | 213 | 04962 | 128 | 05994 | 129 | 17970 | 29  | 22924 | 257 |
| 02125 | 211 | 02947 | 213 | 04963 | 133 | 10607 | 178 | 17971 | 29  | 22926 | 257 |
| 02127 | 211 | 02948 | 213 | 04964 | 128 | 11900 | 35  | 17974 | 29  | 22928 | 254 |
| 02130 | 211 | 02949 | 213 | 04965 | 128 | 11901 | 37  | 18819 | 77  | 22929 | 254 |
| 02132 | 211 | 02950 | 208 | 04966 | 128 | 11973 | 35  | 18827 | 77  | 22932 | 256 |
| 02135 | 211 | 02951 | 208 | 04967 | 128 | 11974 | 37  | 18910 | 76  | 22950 | 250 |
| 02279 | 211 | 02952 | 204 | 04968 | 128 | 12923 | 64  | 18911 | 71  | 22951 | 250 |
| 02396 | 208 | 02953 | 205 | 04970 | 133 | 12924 | 64  | 18913 | 72  | 22957 | 253 |
| 02397 | 208 | 02954 | 205 | 04971 | 133 | 12954 | 35  | 18914 | 60  | 22960 | 250 |
| 02839 | 217 | 02955 | 206 | 04972 | 133 | 12955 | 37  | 18917 | 72  | 22962 | 250 |
| 02840 | 217 | 02956 | 210 | 04973 | 133 | 12956 | 35  | 18918 | 77  | 22963 | 251 |
| 02841 | 217 | 02957 | 210 | 04974 | 133 | 12957 | 37  | 18919 | 79  | 22964 | 251 |
| 02842 | 217 | 02972 | 204 | 04975 | 133 | 12981 | 52  | 18920 | 39  | 22965 | 253 |
| 02843 | 216 | 02973 | 205 | 04976 | 133 | 12986 | 52  | 18921 | 39  | 22967 | 252 |
| 02844 | 216 | 02974 | 205 | 04977 | 133 | 13932 | 47  | 18922 | 39  | 22969 | 250 |
| 02845 | 216 | 02980 | 213 | 04981 | 133 | 13934 | 49  | 18923 | 39  | 22970 | 251 |
| 02846 | 217 | 02981 | 213 | 04992 | 128 | 13935 | 49  | 18972 | 39  | 22971 | 251 |
| 02847 | 217 | 02982 | 213 | 04995 | 128 | 13937 | 49  | 18973 | 39  | 22972 | 253 |
| 02850 | 217 | 02989 | 215 | 04999 | 134 | 13938 | 49  | 18974 | 39  | 22987 | 252 |

| RÉF   | PAG | RÉF   | PAG | RÉF   | PAG | RÉF   | PAG | RÉF   | PAG |
|-------|-----|-------|-----|-------|-----|-------|-----|-------|-----|
| 22989 | 252 | 26922 | 150 | 31956 | 116 | 50956 | 109 | 61916 | 265 |
| 22990 | 253 | 26924 | 150 | 31958 | 116 | 50957 | 109 | 61921 | 263 |
| 22993 | 251 | 26930 | 150 | 31964 | 119 | 50958 | 109 | 61950 | 148 |
| 22995 | 252 | 26958 | 150 | 31965 | 119 | 50959 | 109 | 61951 | 148 |
| 24949 | 149 | 26965 | 153 | 31966 | 122 | 50962 | 110 | 61969 | 263 |
| 24956 | 97  | 26966 | 153 | 31967 | 122 | 50964 | 111 | 61974 | 145 |
| 24958 | 149 | 30882 | 115 | 31969 | 122 | 50994 | 109 | 61975 | 145 |
| 24966 | 254 | 30883 | 115 | 31972 | 117 | 50996 | 129 | 61976 | 145 |
| 24967 | 254 | 30888 | 115 | 31973 | 117 | 50998 | 111 | 61977 | 145 |
| 24968 | 178 | 30900 | 119 | 31974 | 142 | 50999 | 111 | 62969 | 262 |
| 24969 | 178 | 30901 | 119 | 31975 | 117 | 51901 | 75  | 62970 | 144 |
| 24970 | 258 | 30902 | 119 | 31978 | 117 | 51902 | 75  | 62971 | 144 |
| 24971 | 258 | 30904 | 117 | 31979 | 142 | 51903 | 75  | 62972 | 144 |
| 24972 | 258 | 30925 | 121 | 31980 | 115 | 51904 | 75  | 62973 | 144 |
| 24973 | 258 | 30926 | 121 | 31982 | 115 | 51910 | 104 | 62974 | 144 |
| 24974 | 255 | 30928 | 121 | 32903 | 118 | 51914 | 102 | 62975 | 144 |
| 24975 | 259 | 30929 | 121 | 32908 | 118 | 51915 | 102 | 62976 | 144 |
| 24984 | 53  | 30930 | 121 | 32922 | 116 | 51916 | 103 | 62977 | 144 |
| 24985 | 53  | 30931 | 121 | 32926 | 116 | 51957 | 76  | 62978 | 143 |
| 24986 | 149 | 30945 | 120 | 32928 | 116 | 51959 | 76  | 62979 | 143 |
| 24988 | 255 | 30946 | 120 | 32932 | 118 | 51961 | 76  | 62980 | 143 |
| 24994 | 152 | 30948 | 120 | 32933 | 118 | 52900 | 89  | 62981 | 143 |
| 24995 | 152 | 30949 | 120 | 32940 | 114 | 52902 | 89  | 62982 | 143 |
| 24996 | 152 | 30950 | 120 | 32970 | 120 | 52905 | 85  | 62983 | 143 |
| 24998 | 152 | 30951 | 120 | 32971 | 120 | 52906 | 85  | 62984 | 143 |
| 24999 | 152 | 30955 | 121 | 32972 | 120 | 52910 | 89  | 62985 | 143 |
| 25900 | 171 | 30956 | 121 | 32974 | 120 | 52912 | 89  | 62986 | 145 |
| 25901 | 171 | 30958 | 121 | 35518 | 172 | 52915 | 85  | 65450 | 180 |
| 25902 | 171 | 30959 | 121 | 35520 | 172 | 52916 | 85  | 65900 | 189 |
| 25903 | 171 | 30960 | 121 | 37116 | 172 | 52917 | 85  | 65904 | 188 |
| 25905 | 171 | 30961 | 121 | 37118 | 172 | 52918 | 85  | 65905 | 188 |
| 25906 | 171 | 30962 | 122 | 37258 | 172 | 52919 | 85  | 65907 | 185 |
| 25907 | 171 | 30963 | 122 | 37314 | 172 | 52920 | 87  | 65908 | 188 |
| 25910 | 115 | 30964 | 122 | 37316 | 172 | 52921 | 87  | 65912 | 188 |
| 25912 | 120 | 30972 | 117 | 37318 | 172 | 52922 | 87  | 65913 | 188 |
| 25913 | 120 | 30973 | 117 | 37320 | 172 | 52930 | 87  | 65914 | 188 |
| 25915 | 114 | 30974 | 114 | 37520 | 172 | 52931 | 87  | 65915 | 244 |
| 25916 | 114 | 30975 | 114 | 38211 | 172 | 52933 | 87  | 65919 | 180 |
| 25917 | 115 | 30976 | 114 | 38416 | 172 | 52934 | 87  | 65924 | 67  |
| 25918 | 115 | 30995 | 118 | 45434 | 101 | 52940 | 87  | 65925 | 65  |
| 25925 | 97  | 30996 | 118 | 45910 | 96  | 52941 | 87  | 65926 | 65  |
| 25926 | 97  | 30997 | 118 | 45911 | 96  | 52942 | 87  | 65931 | 156 |
| 25927 | 97  | 31906 | 123 | 45915 | 96  | 52943 | 87  | 65933 | 157 |
| 25934 | 120 | 31909 | 123 | 45916 | 96  | 52944 | 87  | 65934 | 157 |
| 25938 | 114 | 31910 | 123 | 45918 | 96  | 52945 | 87  | 65935 | 179 |
| 25940 | 149 | 31915 | 115 | 50903 | 132 | 54822 | 104 | 65939 | 156 |
| 25942 | 149 | 31932 | 116 | 50907 | 137 | 54844 | 105 | 65940 | 191 |
| 25943 | 151 | 31933 | 116 | 50917 | 129 | 54911 | 93  | 65941 | 187 |
| 25944 | 149 | 31934 | 116 | 50921 | 136 | 54912 | 93  | 65942 | 187 |
| 25945 | 97  | 31935 | 116 | 50936 | 129 | 54913 | 93  | 65943 | 245 |
| 25946 | 151 | 31936 | 122 | 50937 | 136 | 54914 | 93  | 65946 | 191 |
| 25949 | 261 | 31937 | 122 | 50938 | 130 | 54933 | 91  | 65947 | 177 |
| 25955 | 54  | 31938 | 122 | 50939 | 108 | 54934 | 91  | 65948 | 177 |
| 25956 | 54  | 31939 | 122 | 50944 | 129 | 54935 | 91  | 65949 | 177 |
| 25963 | 97  | 31952 | 116 | 50947 | 137 | 54939 | 102 | 65950 | 164 |
| 25964 | 97  | 31953 | 116 | 50953 | 76  | 54974 | 95  | 65951 | 170 |

| RÉF   | PAG | RÉF   | PAG | RÉF   | PAG | RÉF   | PAG | RÉF   | PAG | RÉF   | PAG |
|-------|-----|-------|-----|-------|-----|-------|-----|-------|-----|-------|-----|
| 65952 | 65  | 69957 | 268 | 72911 | 168 | 75946 | 169 | 77316 | 172 | 88770 | 239 |
| 65954 | 179 | 69964 | 269 | 72915 | 165 | 75947 | 169 | 77318 | 172 | 88771 | 241 |
| 65957 | 184 | 69979 | 268 | 72917 | 168 | 75948 | 169 | 77320 | 172 | 88772 | 240 |
| 65958 | 165 | 70902 | 180 | 72919 | 168 | 75950 | 167 | 77418 | 172 | 88773 | 242 |
| 65959 | 165 | 70904 | 180 | 72941 | 185 | 75955 | 167 | 79050 | 172 | 88774 | 241 |
| 65960 | 164 | 70905 | 180 | 72953 | 186 | 75957 | 167 | 80902 | 246 | 88775 | 240 |
| 65962 | 184 | 70906 | 164 | 72954 | 155 | 75958 | 167 | 80903 | 246 | 88776 | 239 |
| 65963 | 184 | 70910 | 181 | 72960 | 184 | 75959 | 167 | 80913 | 247 | 88778 | 240 |
| 65965 | 170 | 70911 | 181 | 72961 | 184 | 75962 | 165 | 80914 | 247 | 88803 | 237 |
| 65966 | 170 | 70912 | 181 | 72963 | 180 | 75965 | 192 | 80918 | 246 | 88804 | 228 |
| 65967 | 170 | 70913 | 181 | 72980 | 79  | 75970 | 167 | 80933 | 187 | 88811 | 220 |
| 65968 | 170 | 70914 | 181 | 72985 | 257 | 76808 | 172 | 81989 | 244 | 88813 | 221 |
| 65970 | 178 | 70916 | 194 | 72986 | 257 | 76809 | 172 | 81994 | 244 | 88814 | 221 |
| 65971 | 178 | 70917 | 194 | 72987 | 257 | 76904 | 154 | 81998 | 245 | 88900 | 231 |
| 65972 | 178 | 70918 | 194 | 72988 | 257 | 76905 | 154 | 81999 | 245 | 88901 | 231 |
| 65973 | 178 | 70920 | 187 | 73909 | 181 | 76906 | 154 | 82960 | 195 | 88902 | 231 |
| 65975 | 178 | 70924 | 194 | 73911 | 181 | 76907 | 154 | 82961 | 195 | 88903 | 232 |
| 65976 | 178 | 70925 | 185 | 73912 | 181 | 76917 | 156 | 82963 | 194 | 88904 | 232 |
| 65979 | 187 | 70926 | 186 | 73913 | 181 | 76918 | 156 | 82964 | 195 | 88906 | 237 |
| 65980 | 197 | 70928 | 186 | 73914 | 181 | 76919 | 156 | 82980 | 193 | 88907 | 232 |
| 65981 | 197 | 70929 | 187 | 73973 | 165 | 76920 | 200 | 82986 | 193 | 88908 | 237 |
| 65982 | 164 | 70930 | 66  | 74936 | 168 | 76922 | 200 | 83942 | 65  | 88911 | 237 |
| 65983 | 165 | 70931 | 66  | 74937 | 168 | 76923 | 200 | 83949 | 107 | 88912 | 236 |
| 65984 | 164 | 70964 | 203 | 74938 | 168 | 76924 | 200 | 83991 | 107 | 88913 | 236 |
| 65985 | 164 | 70965 | 201 | 74940 | 168 | 76926 | 200 | 83992 | 177 | 88914 | 236 |
| 65986 | 164 | 71896 | 193 | 74941 | 168 | 76927 | 200 | 83993 | 177 | 88915 | 238 |
| 65987 | 165 | 71897 | 193 | 74942 | 168 | 76929 | 200 | 83998 | 177 | 88916 | 238 |
| 65988 | 165 | 71898 | 193 | 74943 | 168 | 76930 | 200 | 83999 | 177 | 88921 | 227 |
| 65989 | 164 | 71899 | 193 | 74947 | 164 | 76931 | 200 | 84924 | 179 | 88922 | 228 |
| 65990 | 197 | 71903 | 179 | 74948 | 164 | 76932 | 201 | 84925 | 179 | 88924 | 228 |
| 66810 | 184 | 71904 | 179 | 74957 | 170 | 76933 | 201 | 88511 | 226 | 88927 | 229 |
| 66811 | 184 | 71922 | 166 | 74958 | 170 | 76934 | 201 | 88513 | 225 | 88928 | 229 |
| 66812 | 184 | 71923 | 166 | 74959 | 170 | 76935 | 201 | 88514 | 224 | 88929 | 233 |
| 66813 | 184 | 71924 | 166 | 74960 | 170 | 76937 | 201 | 88515 | 224 | 88931 | 233 |
| 66900 | 189 | 71925 | 166 | 74961 | 170 | 76938 | 201 | 88516 | 225 | 88932 | 233 |
| 66904 | 189 | 71926 | 166 | 74976 | 170 | 76939 | 201 | 88517 | 225 | 88934 | 235 |
| 66905 | 188 | 71927 | 166 | 74980 | 168 | 76940 | 156 | 88519 | 226 | 88935 | 235 |
| 66906 | 188 | 71928 | 166 | 74981 | 168 | 76941 | 154 | 88520 | 226 | 88936 | 234 |
| 66907 | 188 | 71941 | 177 | 74982 | 168 | 76942 | 154 | 88522 | 224 | 88937 | 230 |
| 66910 | 188 | 71943 | 177 | 75012 | 172 | 76943 | 154 | 88523 | 225 | 88938 | 230 |
| 66924 | 191 | 71944 | 177 | 75014 | 172 | 76944 | 154 | 88570 | 234 | 88940 | 238 |
| 66929 | 78  | 71947 | 177 | 75016 | 172 | 76945 | 156 | 88715 | 224 | 88941 | 227 |
| 66940 | 183 | 71954 | 192 | 75416 | 172 | 76946 | 156 | 88720 | 242 | 90176 | 271 |
| 66941 | 183 | 71967 | 157 | 75418 | 172 | 76947 | 168 | 88721 | 242 | 90177 | 271 |
| 66942 | 183 | 71969 | 157 | 75420 | 172 | 76970 | 155 | 88722 | 242 | 90301 | 270 |
| 66943 | 183 | 71970 | 65  | 75901 | 202 | 76971 | 155 | 88723 | 242 | 90305 | 270 |
| 66944 | 183 | 71971 | 195 | 75902 | 202 | 76972 | 155 | 88724 | 242 | 90311 | 270 |
| 66951 | 183 | 71974 | 185 | 75904 | 202 | 76973 | 155 | 88725 | 242 | 90312 | 270 |
| 66952 | 78  | 72823 | 179 | 75905 | 202 | 76974 | 155 | 88726 | 242 | 90570 | 270 |
| 68902 | 261 | 72824 | 179 | 75909 | 202 | 76975 | 155 | 88727 | 242 | 90571 | 270 |
| 68923 | 130 | 72906 | 168 | 75913 | 172 | 77116 | 172 | 88728 | 242 | 90606 | 270 |
| 69915 | 261 | 72907 | 168 | 75915 | 172 | 77118 | 172 | 88729 | 242 | 90607 | 270 |
| 69948 | 269 | 72908 | 168 | 75923 | 169 | 77258 | 172 | 88730 | 242 | 90784 | 271 |
| 69949 | 261 | 72909 | 168 | 75924 | 169 | 77268 | 172 | 88760 | 222 |       |     |
| 69955 | 268 | 72910 | 168 | 75925 | 186 | 77314 | 172 | 88765 | 222 |       |     |

# SYMBOLES ET HOMOLOGATIONS

Afin de collecter un maximum d'informations dans ce catalogue pour le lecteur avec la meilleure clarté, il a été utilisé le symbole suivant.

|  |  |  |  |  |                                |  |                                |  |   |
|--|--|--|--|--|--------------------------------|--|--------------------------------|--|---|
|  | Garantie 2+1 ans.                              |  | Débit réglable   |  | Longueur de coupe              |  | Capacité de mélange            |  | Métallique                              |
|  | Garantie 2+3 ans.                              |  | Smart Power  |  | Table rabattable               |  | Réglable                       |  | Poignée Renforcée                       |
|  | Garantie 2 ans.                                |  | Doux   |  | Table inoxydable               |  | Hauteur total de la tête       |  | Flexible                                |
|  | Unités par palette                             |  | MAGNET   |  | Règle millimétrée              |  | Diamètre de la pale            |  | Confortable                             |
|  | Unités par carton                              |  | Hauteur de coupe                                       |  | Table rabattable pour onglets  |  | Moteur brushless               |  | Versez de l'eau                         |
|  | Poids net                                      |  | Puissance du séparateur                                |  | Coupes répétitives             |  | Batterie LI-ION                |  | Résistant aux rayons UV                 |
|  | Poids brut                                     |  | Séparateur fixe  |  | Moteur rabattable              |  | Largeur denture du peigne      |  | Renforcé                                |
|  | Avec malette étui                              |  | Séparateur Multi-Point                                 |  | Mesure angulaire               |  | Hauteur denture du peigne      |  | Fort                                    |
|  | Poids avec malette étui                        |  | Coupes répétitives                                     |  | Coupes à 45°                   |  | Rayon denture du peigne        |  | Graduations en relief                   |
|  | Alimentation                                   |  | Coupes à 45°   |  | Pieds repliables               |  | Longueur de lame de la truelle |  | Sans fumée                              |
|  | RPM  |  | Supplément base  |  | Niveau                         |  | Largeur de lame de la truelle  |  | Caoutchouc de pneus recyclés            |
|  | Puissance en Watts                             |  | Mesure angulaire                                       |  | Laser                          |  | Sachets par carton             |  | Lumière                                 |
|  | Longueur de coupe                              |  | Double guide renforcé                                  |  | Utilisation avec de l'eau      |  | Croissillons par sachet        |  | Antichoc                                |
|  | Longueur de coupe diagonale                    |  | PURE POWER   |  | Utilisation à sec              |  | Croissillons par carton        |  | Facile à utiliser                       |
|  | Hauteur de coupe                               |  | One Hand Action  |  | Disque inclus                  |  | Dimensions éponges             |  | Diminutions de la poussière et du bruit |
|  | Puissance du séparateur                        |  | Brouette ergonomique Inclus                            |  | 45 degrés                      |  | Niveau d'absorption (1-4)      |  | Nettoyage facile                        |
|  | Longueur de coupe d'onglet                     |  | Sac en option  |  | Résistance à l'abrasion (1-4)  |  | hauteur de seuil               |  | Diamètre inférieur                      |
|  | Épaisseur coupe à onglet                       |  | Roulements à ajustement automatique                    |  | Alésage                        |  | Diamètre supérieur             |  | Hauteur utile                           |
|  | Épaisseur Maximale de coupe en 1 ou 2 passages |  | Zero Dust  |  | Hauteur de segment du disque   |  | C3 system                      |  | Energy System                           |
|  | Longueur Largeur Hauteur                       |  | 1 hour of continuous work maximum, recommended by TNO  |  | Épaisseur du segment du disque |  | Dureté et robustesse           |  |   |
|  | Effet tronçonneuse                             |  | 3 hours of continuous work maximum, recommended by TNO |  | Longueur Maxi perçage          |  | Matériel recyclé               |  |   |
|  | Longueur de coupe avec effet tronçonneuse      |  | Puissance  |  | Fast-in                        |  | Facile                         |  |   |

Nota : Toute reproduction totale ou partielle de ce catalogue est formellement interdite sans autorisation préalable de Germans Boada, S.A.



Germans Boada S.A. et ses filiales remplissent les conditions 2002/96/CE concernant les résidus d'appareils électriques et/ou électroniques ainsi que la norme 2002/96/CE concernant les restrictions de substances déterminées dans leur fabrication, appliquant la loi de chaque membre de la CEE en accord avec ses critères spécifiques. (RAEE, WEEE, ecoRAEE, etc...) (RoHS).

Les images sont non contractuelles et sujettes à des modifications sans préavis.

\* Le poids brut de certaines machines électriques peut varier en fonction du type de palette et du type de carton utilisé pour son emballage.

\*\* Toute manipulation de ces machines annule la garantie. La garantie couvre tout défaut de fabrication ou montage en accord avec la loi en vigueur.

Norme Européenne.

Norme Russian EAC

Norme de sécurité Institut TÜV

innovation for life



RFR : Ref:92079

EURO PA : Ref: 92080

AFRICA : Ref: 92081

BENELUX : Ref: 92082

LATAM : Ref: 92087







**GERMANS BOADA S.A.**  
Pol. Can Rosés,  
Avda. Olimpíades 89-91, P.O.BOX 14  
08191 RUBI (Barcelona) SPAIN  
T. 34 936 80 65 00  
F. 34 936 80 65 01  
gboada@rubi.com

**GERMANS BOADA S.A. MADRID**  
Marie Curie, 7, edif. B, bajos 7  
28521 Rivas Vaciamadrid - SPAIN  
T. 34 914 99 48 63  
F. 34 914 99 48 70  
gboada.madrid@rubi.com

*Building Together*

**PT LUSARUBI Lda.**  
Estrada de Coselhas,  
Lote 21/22 R/C Dto.  
3000-125 COIMBRA - PORTUGAL  
T. 351 239 492 430  
F. 351 239 492 431  
lusarubi@rubi.com

**FR RUBI FRANCE S.A.R.L.**  
Immeuble Oslo  
19 Avenue de Norvège  
91953 LES ULIS - FRANCE  
T. 33 1 69 18 17 85  
F. 33 1 69 18 17 89  
rubifrance@rubi.com

**US RUBI TOOLS USA Inc.**  
10813 NW 30th Street, Suite 110  
DORAL, FLORIDA 33172 USA  
P. 1 305 715 9892  
F. 1 305 715 9898  
rubitools.usa@rubi.com

**CA RUBI CANADA**  
T. 1866 872 7824  
F. 1305 715 9898  
rubicanada@rubi.com

**RU RUBI ROSSIA**  
mob. +7 903 153 30 46  
тел.: +34 936806500  
факс: +34 936806501  
rubirossia@rubi.com

**TR RUBI TÜRKIYE**  
Demir Makine Ticaret Ve Sanayi Ltd. Şti.  
Emekyemez Mah., Buğulu Sok. No:9a Karaköy  
İstanbul - Türkiye - Turkey  
T. (212) 237-2224  
F. (212) 237-2252  
rubiturkiye@rubi.com

**DE RUBI DEUTSCHLAND GmbH**  
Krahnendonk 89  
41066 Mönchengladbach  
DEUTSCHLAND  
T. 49 (0) 2161 478 12 60  
F. 49 (0) 2161 478 12 69  
rubideutschland@rubi.com

**NL RUBI BENELUX BV.**  
Weidehek, 70  
4824 AS BREDA  
NEDERLAND  
T. 31 (0) 76 57 29 200  
F. 31 (0) 76 57 20 190  
rubibenelux@rubi.com

**CN 苏州瑞比机电科技有限公司**  
**SUZHOU RUBI TECHNOLOGIES Co.,Ltd**  
苏州工业园区唯新路18号  
B Block, No.18, Weixin Road,  
Suzhou Industrial Park, 215122 Suzhou, China  
电话: 86 (0) 512 6662 6100  
传真: 86 (0) 512 6662 6101  
rubitechnologies@rubi.com

**IT ITALIA**  
T. 800 788278  
F. 800 788279  
commerciale@rubi.com

**IN RUBI INDIA**  
Andheri Kurla Road, Andheri (East)  
Mumbai-400059, India.  
T. +91 22 67587457 60  
rubivestindia@rubi.com

**MA RUBI MAROC**  
Indusmat S.A.R.L  
1075, Bd. Mohamed VI Rés. Fath Zhar  
MAGASIN: 103 - Casablanca  
Maroc - Morocco  
T. +212 22.37.80.22  
F. +212 22.97.80.49  
rubimaroc@rubi.com

**GB RUBI UK LTD.**  
Units 16 & 17, Easter Park,  
Ferry Lane  
Rainham, Essex  
RM13 9BP - UNITED KINGDOM  
P. 44 (0) 1708559609  
F. 44 (0) 1708553813  
rubiuk@rubi.com

**PL RUBI POLSKA Sp. z o.o.**  
ul. Karczunkowska 43  
02-871 Warszawa  
POLSKA  
T. +48 (0) 226 44 51 61  
F. +48 (0) 226 44 58 45  
rubipolska@rubi.com

**MX GERMANS BOADA MEXICO SA DE CV.**  
Av. Industria Moderna #2001 Bodega 82,  
El Cerrito, CP 76240,  
El marqués, QRO  
T: +52 55 5592 4907  
T: +52 55 5592 5386  
mexico@rubi.com

**CO RUBI COLOMBIA**  
Cra. 11a #94-56, Oficina 501  
Bogotá D.C. COLOMBIA  
T. (+ 571) 749 85 08

**CL RUBI CHILE**  
GERMANS BOADA S.A.  
Los Militares # 5620, Oficina 1503  
Los Condes (Santiago de Chile) CHILE  
T. (56-2) 2 933 74 92  
rubichile@rubi.com



[www.rubi.com](http://www.rubi.com)

